

DOREL ASIA

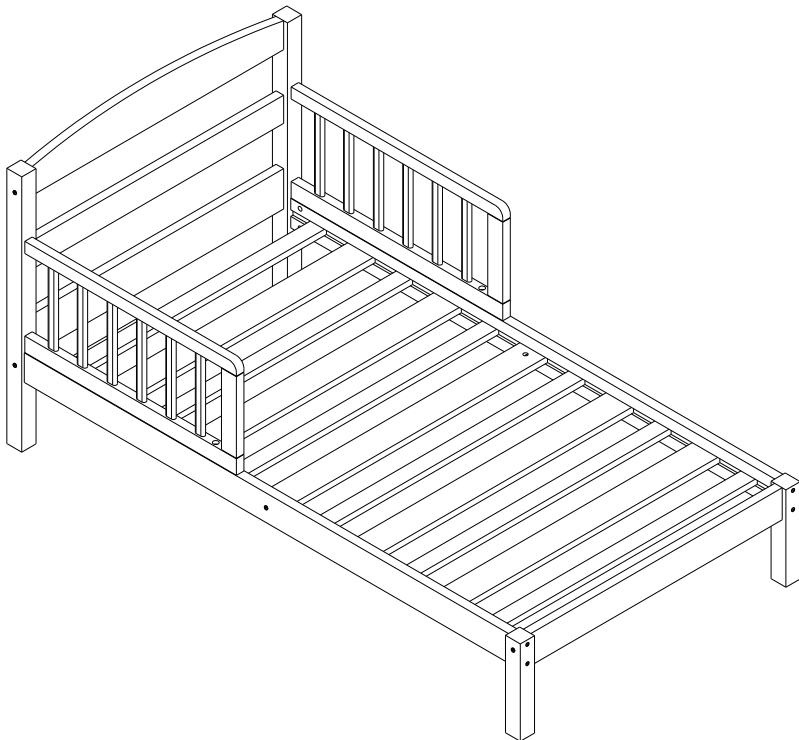

TODDLER BED



MODEL NO:

DA7750
DA7750W

ESPRESSO
WHITE

UPC CODE:

0-65857-17411-3
0-65857-17601-8

ESPRESSO
WHITE

NOTE:

THIS INSTRUCTION BOOKLET
CONTAINS **IMPORTANT** SAFETY
INFORMATION. PLEASE
READ AND KEEP FOR
FUTURE REFERENCE.

LOT NUMBER:

(LOCATED ON CARTON)

DATE OF PURCHASE:

____ / ____ / ____



Watch our instructional video for
more information on how to
assemble your new furniture:

DorelLiving.com/JacksonToddlerBed



DO NOT RETURN PRODUCT TO THE RETAILER

If a part is missing or damaged, Contact our
customer service department. We will
replace the part FREE of charge.



Tel # : 1-800-295-1980
E-Mail: das@dorel.com

CUSTOMER SERVICE

You can also contact us by writing to the address listed below. Please include the product model number, color and a detailed description of your enquiry.

Dorel Living - Customer Service Department
12345 Albert-Hudon Boulevard, Suite 100
Montreal, Quebec
Canada, H1G 3L1



WARNING ENTRAPMENT/ STRANGULATION HAZARD:

- * Infants have died in toddler beds from entrapment and strangulation.
- * Failure to follow these warnings and assembly instructions could result in serious injury or death from entrapment or strangulation.
- * NEVER use bed with children under 15 months.
- * The TODDLER BED is not intended for children under 15 months of age or over 50 pounds (22.7kg).
- * If guardrails are used as the mattress containment means, guardrail(s) provided must be used to avoid the formation of a gap between the mattress and the bed that could cause an entrapment.
- * DO NOT place TODDLER BED near windows where cords from blinds or drapes may strangle a child.
- * DO NOT place items with a string, cord, or ribbon around a child's neck, such as hood strings or pacifier cords.
- * DO NOT suspend strings over a toddler bed for any reason.
- * Any mattress used must be at least 27-1/4 inches by 51-5/8 inches (69cm by 131cm) with a minimum thickness of 4 inches (10cm) and not exceeding 6 inches (15cm).

NOTES

- * Ensure all parts and components are present before beginning assembly.
- * Phillips head screwdriver is not included.
- * Assembly will require 2 people.
- * Estimated assembly time: 45 minutes.
- * DO NOT use power tools.
- * **Caution:** Adult assembly required.
- * DO NOT lift bed from side rails when moving. Raise from headboard and footboard when moving bed.

CARE, CLEANING AND MAINTENANCE

Dust regularly with a soft, lint-free cloth to prevent soil build-up. A damp cloth may be used occasionally to clean surface. Dry immediately. Do not use any abrasives that may damage finish. Excessive exposure to sunlight and extreme changes in temperature and moisture can damage wood furniture.

Check bolts periodically and tighten if necessary.

1-YEAR LIMITED WARRANTY

Dorel warrants its product to be free from defects in material and workmanship and agrees to remedy any such defect. This warranty covers 1 year from the date of original purchase from authorized retailers. This warranty is valid only upon presentation of proof of purchase. This is solely limited to the repair or replacement of defective furniture components and no assembly labor is included. This warranty does not apply to any product which has been improperly assembled, subjected to misuse or abuse or which has been altered or repaired in any way. The warranty does not cover wearing, tearing, fading or splitting of the fabric (where applicable). This warranty gives you specific legal rights and you may also have other rights which vary from State to State or Province to Province.







WARNING: Should this product become damaged, and/or components are broken or missing, DO NOT USE.

TODDLER BED

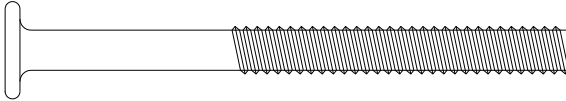
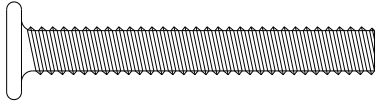
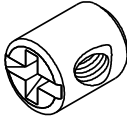

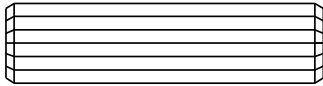

DA7750 / DA7750W

HARDWARE LIST

1  $\text{Ø}1/4" \times 2-3/4"$	2  $\text{Ø}1/4" \times 1-3/4"$
BOLT 20 PCS	BOLT 2 PCS
3  $\text{Ø}1/4" \times 1/2"$	4  4MM
BARREL NUT 10 PCS	ALLEN KEY 1 PC
5  $\text{Ø}10\text{mm} \times 40\text{mm}$	6  $\text{Ø}8\text{mm} \times 30\text{mm}$
WOOD DOWEL 12 PCS	WOOD DOWEL 20 PCS

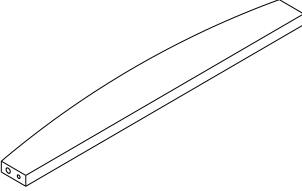
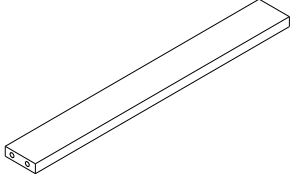
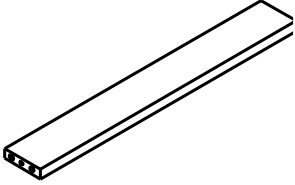
TODDLER BED DA7750 / DA7750W

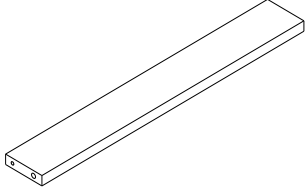
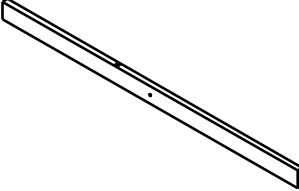
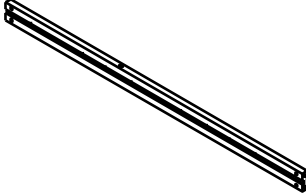
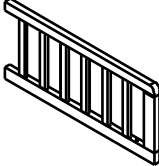
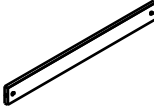
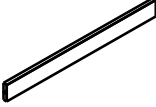
PARTS LIST

<p style="text-align: center;">A</p> 	<p style="text-align: center;">B</p> 	<p style="text-align: center;">C</p> 
<p style="text-align: center;">HEADBOARD POST 2 PCS</p>	<p style="text-align: center;">TOP PANEL 1 PC</p>	<p style="text-align: center;">MIDDLE PANEL 1 PC</p>
<p style="text-align: center;">D</p> 	<p style="text-align: center;">E</p> 	<p style="text-align: center;">F</p> 
<p style="text-align: center;">BOTTOM PANEL 1 PC</p>	<p style="text-align: center;">FOOTBOARD POST 2 PCS</p>	<p style="text-align: center;">FOOTBOARD PANEL 1 PC</p>
<p style="text-align: center;">G</p> 	<p style="text-align: center;">H</p> 	<p style="text-align: center;">I</p> 
<p style="text-align: center;">LEFT SIDE RAIL 1 PC</p>	<p style="text-align: center;">RIGHT SIDE RAIL 1 PC</p>	<p style="text-align: center;">GUARDRAIL 2 PCS</p>
<p style="text-align: center;">J</p> 	<p style="text-align: center;">K</p> 	<p style="text-align: center;">L</p> 
<p style="text-align: center;">CENTER SUPPORT SLAT 1 PC</p>	<p style="text-align: center;">WIDE SUPPORT SLAT 4 PCS</p>	<p style="text-align: center;">NARROW SUPPORT SLAT 6 PCS</p>

TODDLER BED DA7750 / DA7750W

STEP 1

Insert the wood dowel (5) into top panel (B), middle panel (C) and bottom panel (D). Attach panels (B, C & D) to the headboard posts (A) as shown below using bolt (1) and Allen key (4).

NOTE: Do not fully tighten the bolts. Leaving the bolts loose will facilitate assembly in the following steps.

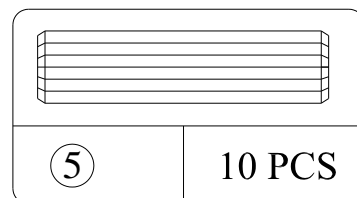
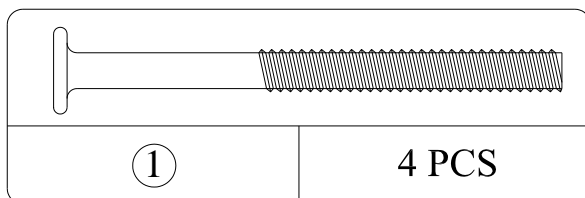
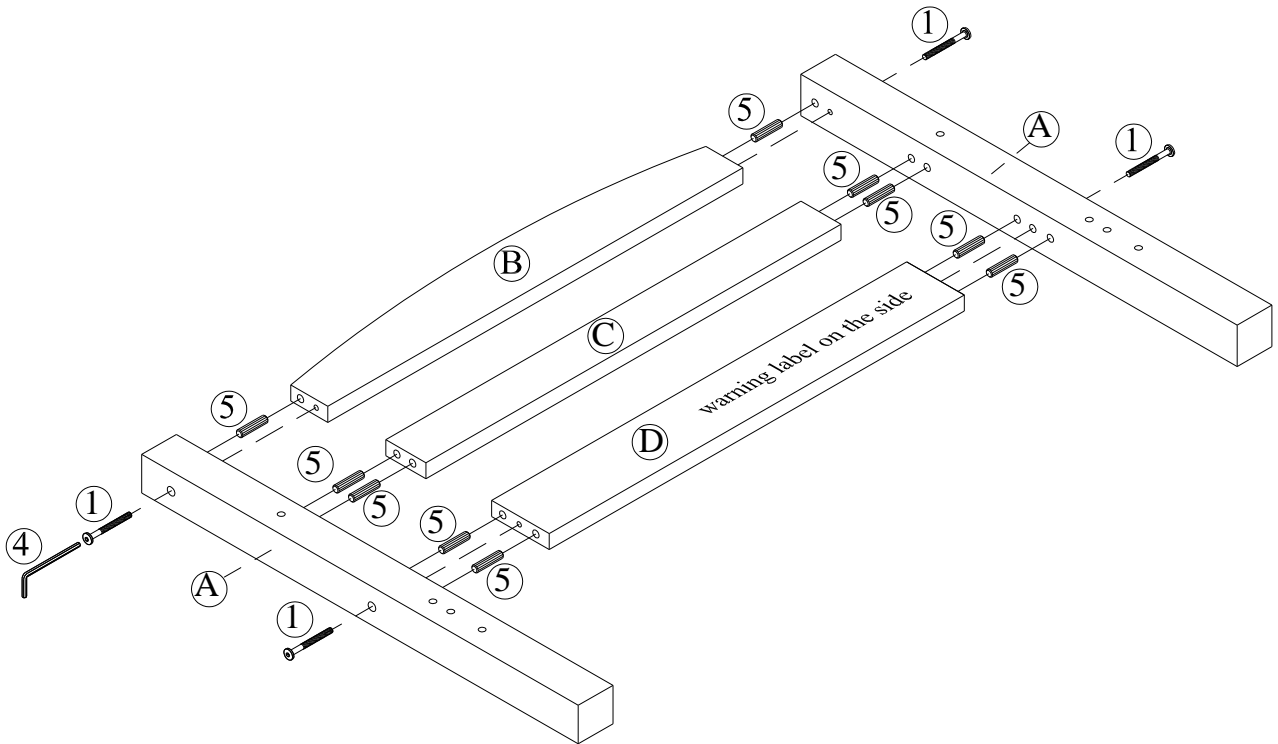

TODDLER BED

DA7750 / DA7750W

STEP 2

Insert the wood dowels (5) to the footboard panel (F).

Attach footboard panel (F) to the footboard posts (E) using bolt (1) and Allen key (4) as shown below.

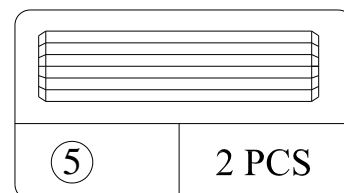
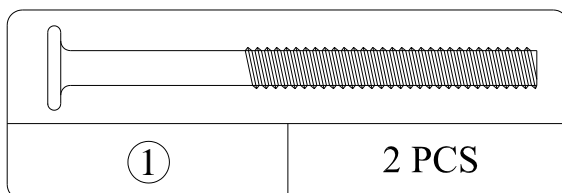
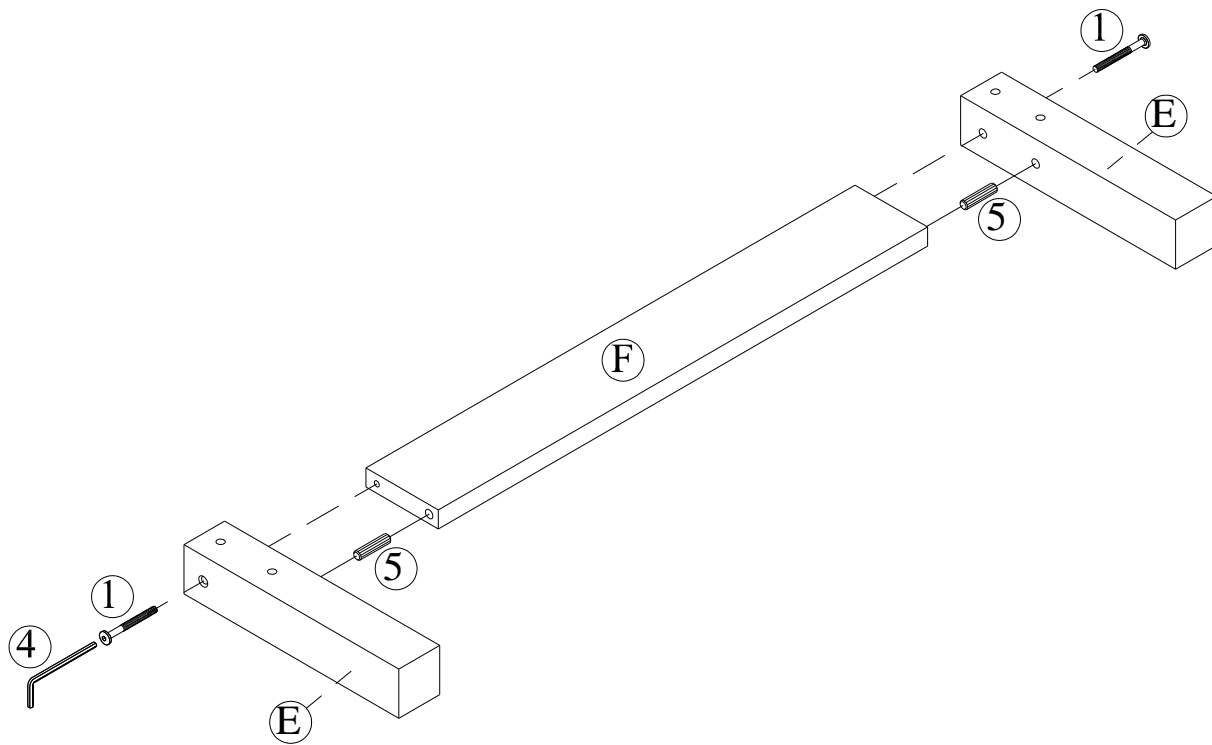

TODDLER BED

DA7750 / DA7750W

STEP 3

Insert barrel nuts (3) into both ends of the side rail (G & H).
Attach the headboard to the left and right side rail (G & H) by inserting bolts (1) through the headboard posts (A).
Use Allen key (4) to install the bolts.

NOTE: The barrel nut (3) can be rotated using a screwdriver (not included) to properly align with the bolt coming through side rail (G & H).

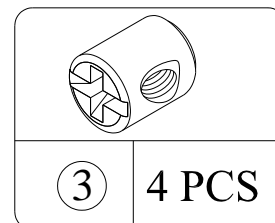
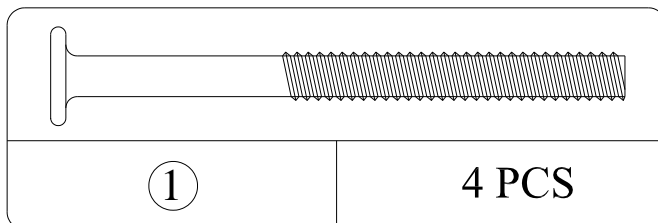
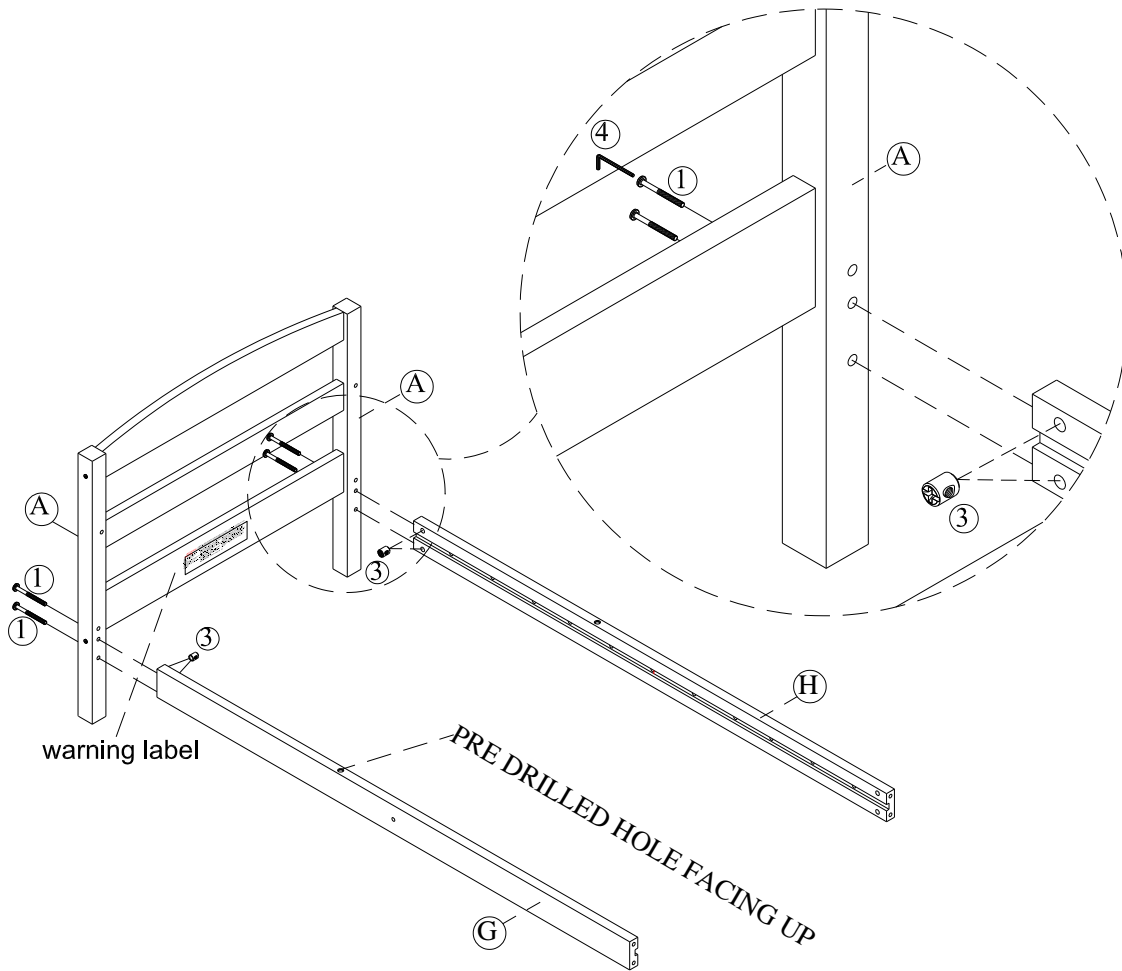

TODDLER BED

DA7750 / DA7750W

STEP 4

Insert barrel nuts (3) into both end of center support slats (J). Ensure the barrel nut (3) is flush with center support slat (J).

NOTE: Do not fully tighten the bolts. Leaving the bolts loose will facilitate assembly in the following steps.

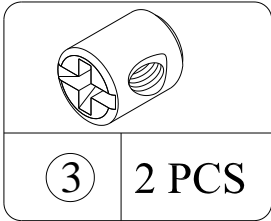
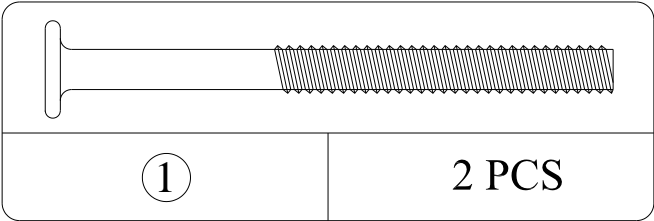
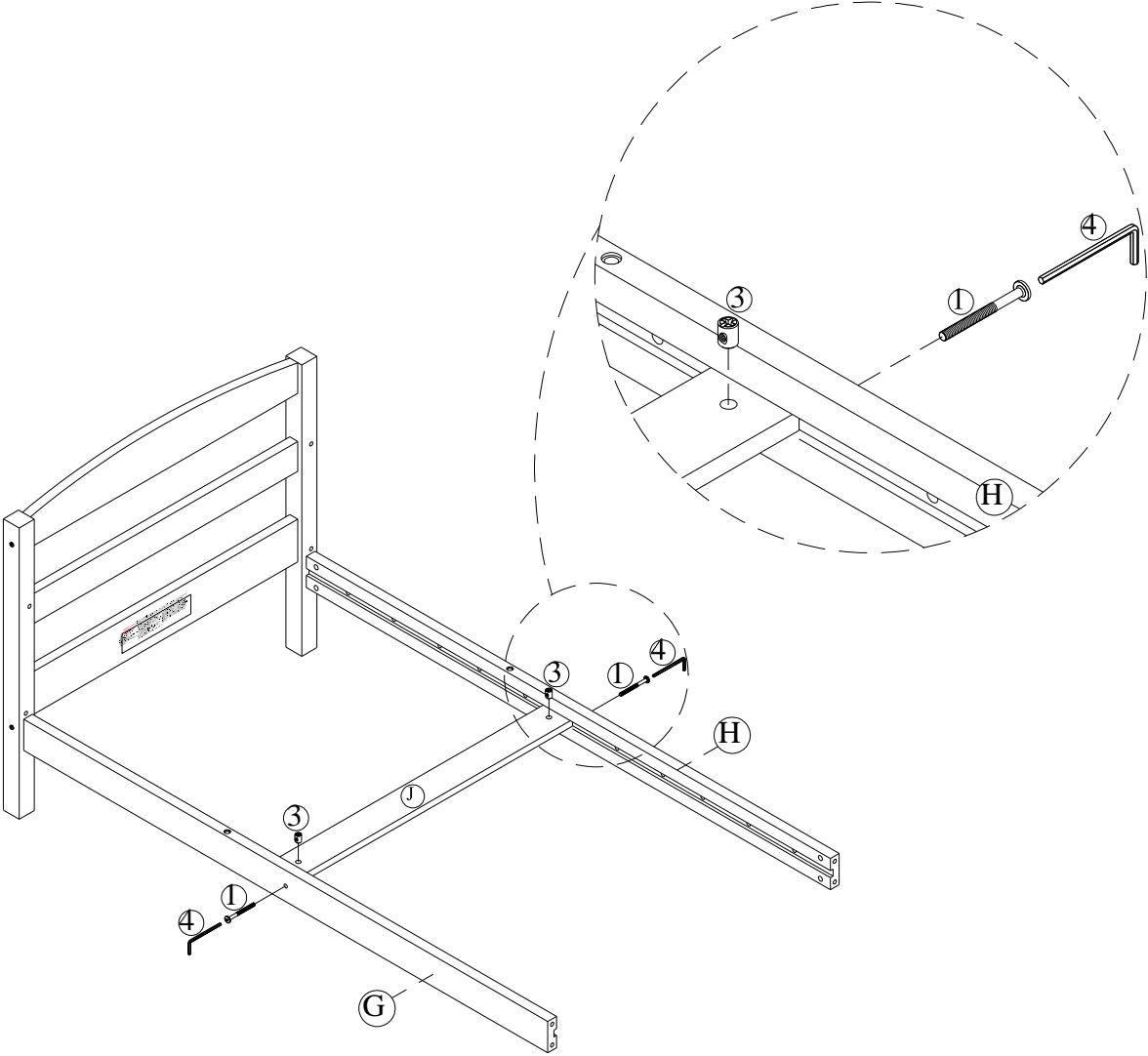

TODDLER BED

DA7750 / DA7750W

STEP 5

Insert barrel nuts (3) into both ends of the left and right side rail (G & H).

Attach the footboard to the left and right side rail (G & H) by threading hex socket head bolts (1) and footboard posts (E). Use Allen key (4) to tighten bolts.

NOTE: Do not fully tighten the bolts. This will facilitate assembly in the following steps.

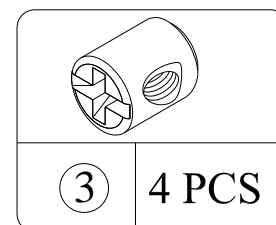
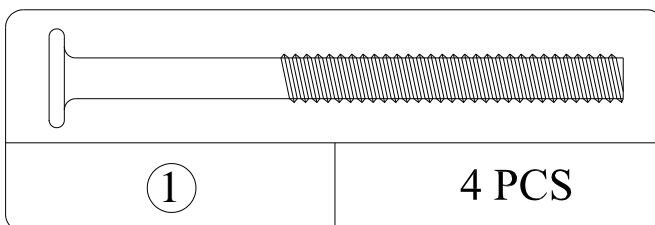
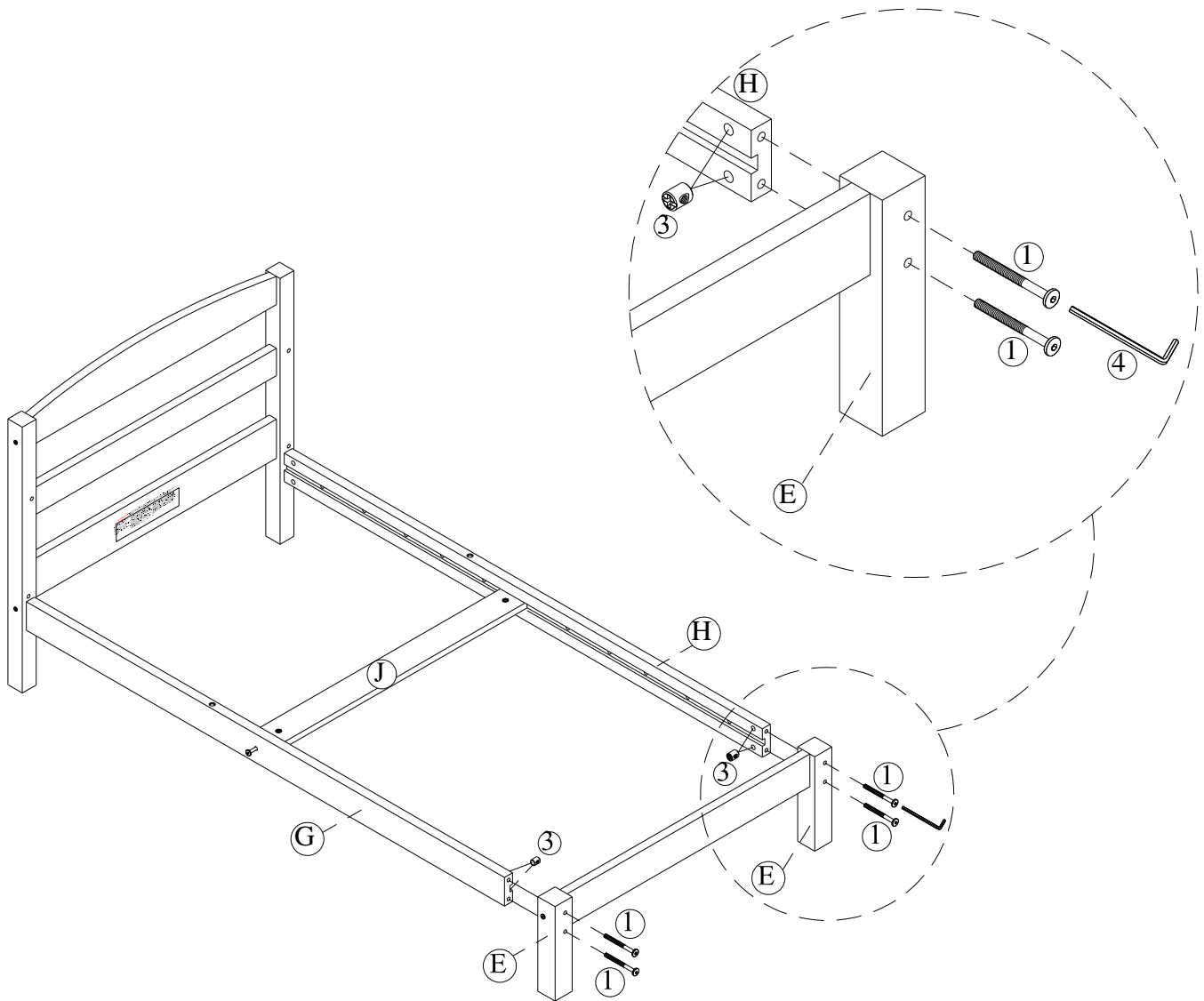

TODDLER BED

DA7750 / DA7750W

STEP 6

Insert wood dowels (6) into both ends of wide support slats (L) and narrow support slats (K). Attach slats (K & L) to both side rails (H & G).

Tighten all bolts previously installed.

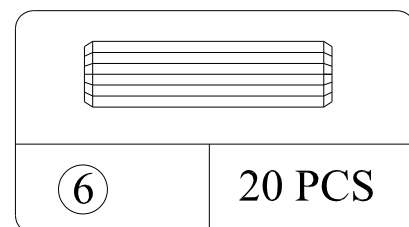
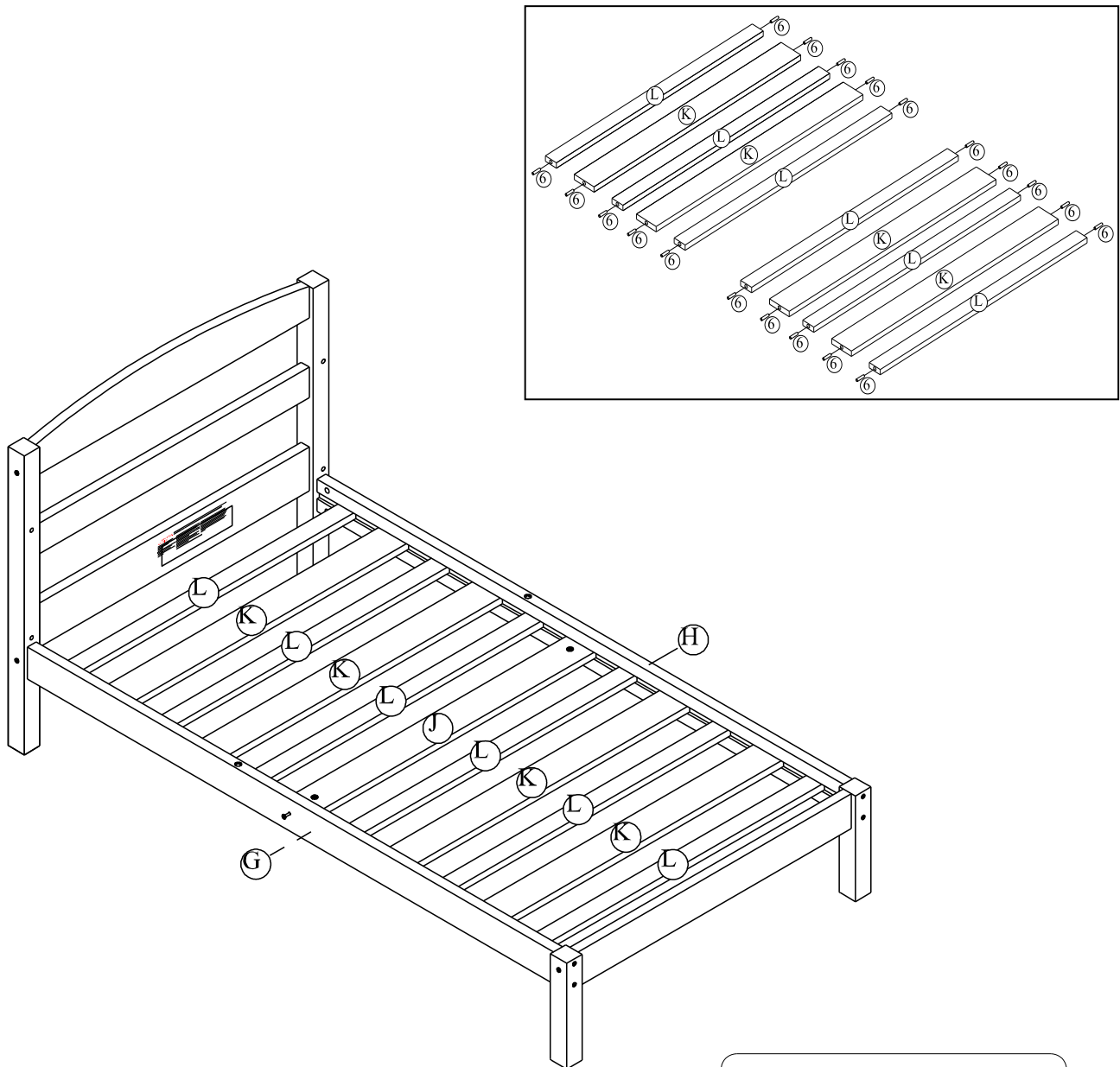

TODDLER BED

DA7750 / DA7750W

STEP 7

Attach guardrails (I) to headboard posts (A) with hex socket head bolts (1). Attach the guardrails (I) to the left and right side rails (G & H) with hex socket head bolts (2) as shown. Use Allen key (4) to tighten bolts.

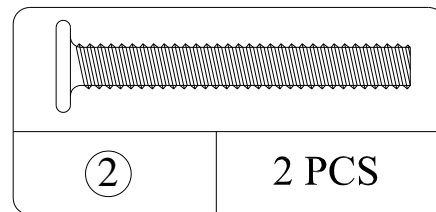
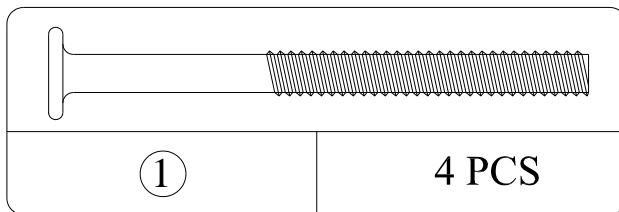
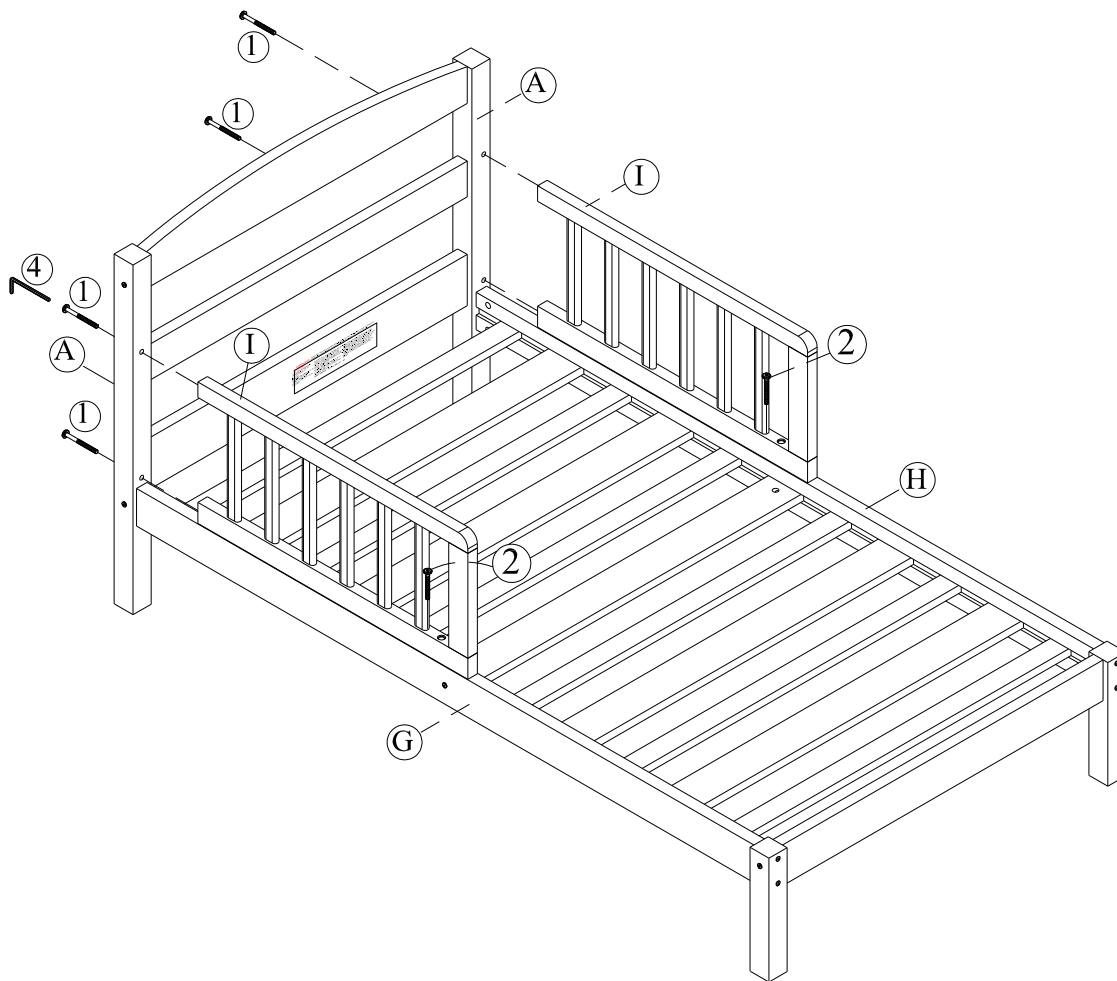

TODDLER BED

DA7750 / DA7750W



CAUTION: This unit is intended for use only with the products and/or maximum weights indicated. Use with other products and/or products heavier than the maximum weights indicated may result in instability or cause possible injury.

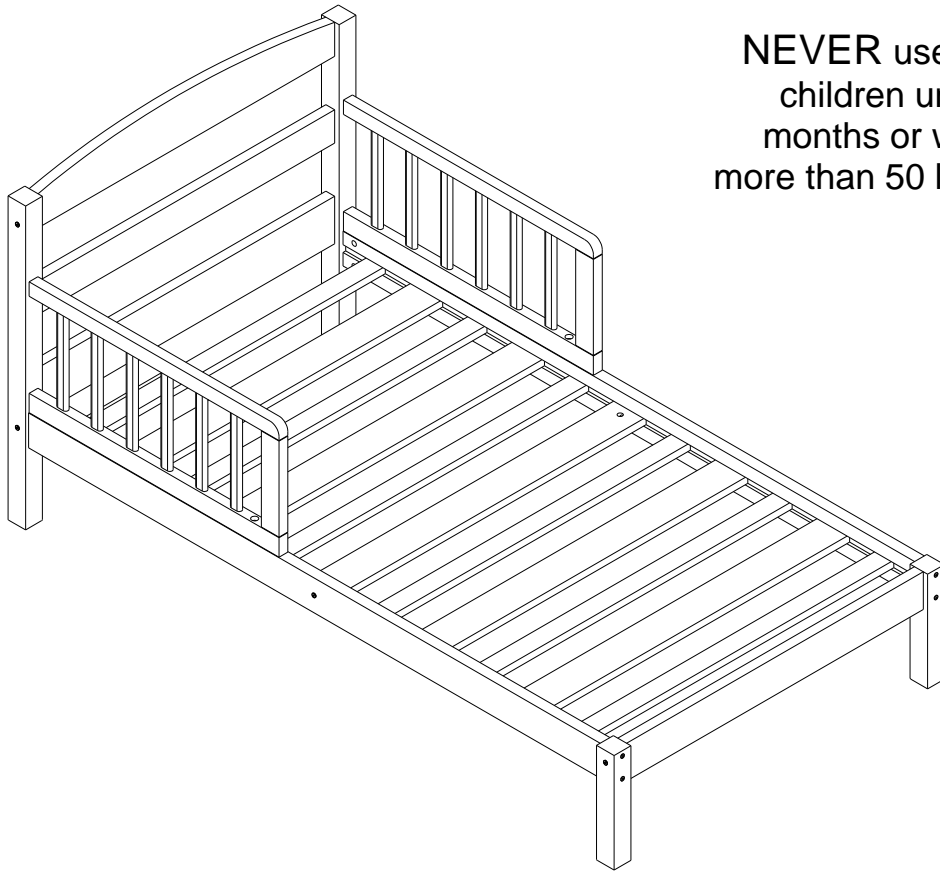

NEVER use bed with children under 15 months or weighing more than 50 lbs (22.7kg)

That's it ! You've finished assembling your toddler bed.

DO NOT RETURN PRODUCT TO THE RETAILER.

If a part is missing or damaged, Contact our customer service department. We will replace the part FREE of charge.



Tel # : 1-800-295-1980
E-Mail: das@dorel.com

DOREL ASIA



CAMA PARA NIÑOS PEQUEÑOS

MODELO NO:

DA7750 Expreso
DA7750W Blanco

CODIGO UPC

0-65857-17411-3 Expreso
0-65857-17601-8 Blanco



NOTA:
ESTE MANUAL DE INSTRUCCIONES
CONTIENE INFORMACIÓN DE SEGURIDAD
SEGURIDAD **IMPORTANTE**. POR FAVOR
LEALO Y CONSÉRVELO PARA
REFERENCIA FUTURA.

Numero de Lote:

(TOMADO DEL CARTON)

Fecha de compra:

____ / ____ / ____

Descubra
sus estilos

Vea nuestro video de instrucciones para obtener más información sobre cómo montar sus nuevos muebles:

DorelLiving.com/JacksonToddlerBed



NO DEVUELVA EL PRODUCTO A LA TIENDA.
Si una pieza o está dañada, comuníquese con nuestro
Departamento de Servicio al Cliente.
Reemplazaremos la pieza SIN costo alguno.



Tel #: 1-800-295-1980
E-Mail: das@dorel.com
Fax #: 514-353-7819

SERVICIO AL CLIENTE

También puede contactarnos escribiendo a la dirección que figura a continuación. Por favor incluya el número de modelo del producto, el color y una descripción detallada de su pregunta.

Dorel Living - Customer Service Department
12345 Albert-Hudon Boulevard, Suite 100
Montreal, Quebec
Canada, H1G 3L1

ADVERTENCIA: PELIGRO DE ATRAPAMIENTO O ESTRANGULACION:

- * Han muerto niños en camas de este tipo por haber quedado atrapados o haberse estrangulado.
- * Si no se siguen estas advertencias y las instrucciones de ensamblaje pueden producirse lesiones graves o muerte por quedar los niños atrapados o por estrangulación.
- * NUNCA utilice la cama para niños menores de 15 meses.
- * La CAMA PARA PEQUEÑOS no está diseñada para niños menores de 15 meses o que pesen más de 50 libras (22.7kg).
- * Si las barandas se utilizan para sostener el colchón, se deben usar las provistas para evitar que haya un espacio entre el colchón y la cama en el que el niño podría quedar atrapado.
- * NO coloque la CAMA PARA PEQUEÑOS cerca de ventanas, ya que el niño podría estrangularse con los cordones de las cortinas o las persianas.
- * NO coloque objetos que tengan una cuerda, un cordón o una cinta alrededor del cuello del niño, tales como los cordones de una capucha o de un chupete.
- * NO cuelgue cordones por encima de una CAMA PARA PEQUEÑOS por ninguna razón.
- * Cualquier colchón utilizado debe medir por lo menos 27-1/4 pulgadas por 51-5/8 pulgadas (69cm por 131cm) con un espesor mínimo de 4 pulgadas (10cm) y que no exceda 6 pulgadas (15cm).

NOTAS

- * Asegúrese de tener todas las piezas y componentes antes de comenzar a ensamblar el mueble.
- * El destornillador Phillips no está incluido.
- * Se necesitarán 2 personas para llevar a cabo el ensamblaje.
- * Tiempo estimado para ensamblar el mueble: 45 minutos.
- * NO utilice herramientas eléctricas.
- * Precaución: Un adulto debe realizar el ensamblaje.
- * NO utilice las barandas laterales para levantar la cama cuando la desplace.
Sírvese de la cabecera y del pie de la cama para desplazarla.

CUIDADO, LIMPIEZA Y MANTENIMIENTO

Límpiala regularmente con un paño suave para evitar la acumulación de suciedad. Ocasionalmente se puede usar un paño húmedo para limpiar la superficie. Séquela inmediatamente. No utilice productos abrasivos que puedan dañar la terminación. Una exposición excesiva a la luz del sol y a cambios extremos de temperatura y humedad puede dañar los muebles de madera.

Verifique las tuercas y tornillos periódicamente y ajústelos si es necesario.

GARANTÍA LIMITADA DE 1 AÑO

Dorel garantiza que este producto está libre de defectos de material y mano de obra y se compromete a remediar cualquier defecto de este tipo. Esta garantía cubre 1 año a partir de la fecha de compra original. Esta garantía es válida solamente con presentación de una prueba de compra. Esto se limita a la reparación o reemplazo de componentes defectuosos del mueble y no se incluye ningún trabajo de ensamblaje. Esta garantía no se aplica a ningún producto que haya sido mal ensamblado, sujeto a mal uso o abuso, o que haya sido alterado o reparado de cualquier manera. Cualquier desgaste, rotura o decoloración de la tela no están cubiertos por la garantía. Esta garantía le da derechos legales específicas y usted puede también tener otros derechos que varían de estado a estado o de provincia a provincia.



ADVERTENCIA: Si este producto está dañado y/o ciertas piezas faltan o están rotas, NO LO USE.

CAMA PARA NIÑOS PEQUEÑOS

DA7750 / DA7750W



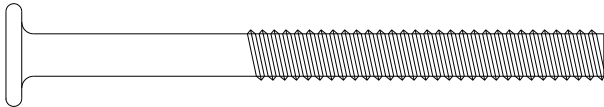
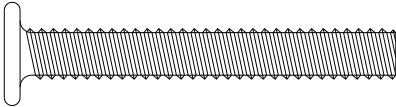
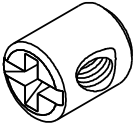
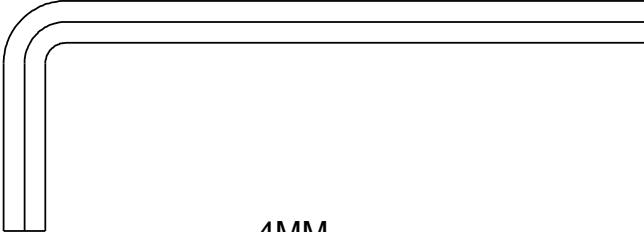
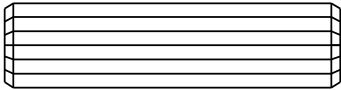
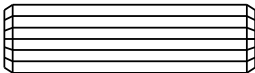

LISTA DE ACCESORIOS

<p>1</p>  <p>$\text{Ø}1/4" \times 2-3/4"$</p>	<p>2</p>  <p>$\text{Ø}1/4" \times 1-3/4"$</p>
<p>PERNO 20 PIEZAS</p>	<p>PERNO 2 PIEZAS</p>
<p>3</p>  <p>$\text{Ø}1/4" \times 1/2"$</p>	<p>4</p>  <p>4MM</p>
<p>TUERCA BARRILETE 10 PIEZAS</p>	<p>LLAVE ALLEN 1 PIEZA</p>
<p>5</p>  <p>$\text{Ø}10\text{mm} \times 40\text{mm}$</p>	<p>6</p>  <p>$\text{Ø}8\text{mm} \times 30\text{mm}$</p>
<p>CLAVIJA DE MADERA 12 PIEZAS</p>	<p>CLAVIJA DE MADERA 20 PIEZAS</p>

CAMA PARA NIÑOS PEQUEÑOS

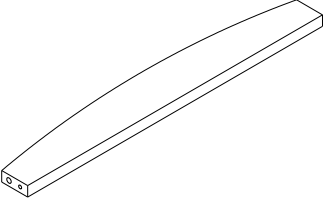
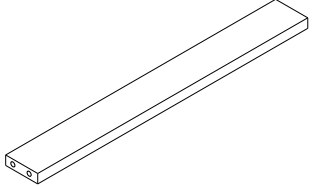
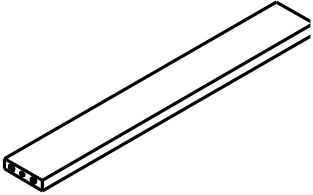
DA7750 / DA7750W

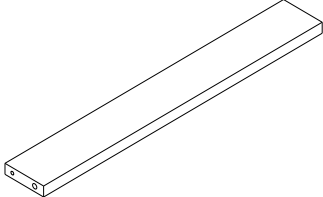
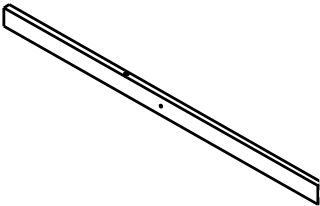
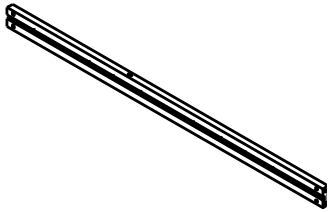
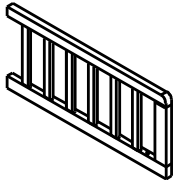
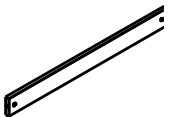
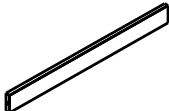
LISTA DE PIEZAS

<p>A</p> 	<p>B</p> 	<p>C</p> 
<p>PATA DE CABECERA 2 PIEZAS</p>	<p>TRAVESAÑO SUPERIOR 1 PIEZA</p>	<p>TRAVESAÑO CENTRAL 1 PIEZA</p>
<p>D</p> 	<p>E</p> 	<p>F</p> 
<p>TRAVESAÑO INFERIOR 1 PIEZA</p>	<p>PATA DE PIE DE CAMA 2 PIEZAS</p>	<p>PIE DE CAMA 1 PIEZA</p>
<p>G</p> 	<p>H</p> 	<p>I</p> 
<p>LADO IZQUIERDO 1 PIEZA</p>	<p>LADO DERECHO 1 PIEZA</p>	<p>BARANDA 2 PIEZAS</p>
<p>J</p> 	<p>K</p> 	<p>L</p> 
<p>LISTÓN DE SOPORTE CENTRAL 1 PIEZA</p>	<p>LISTÓN DE SOPORTE ANCHO 4 PIEZAS</p>	<p>LISTÓN DE SOPORTE ESTRECHO 6 PIEZAS</p>

CAMA PARA NIÑOS PEQUEÑOS

DA7750 / DA7750W

ETAPA 1

Inserte clavijas de madera (5) en el travesaño superior (B), el travesaño central (C) y el travesaño inferior (D). Fije los travesaños (B, C y D) a las patas de la cabecera (A) como ilustrado más abajo con pernos (1) y la llave Allen (4).

NOTA : No ajustar totalmente los pernos. El dejarlos algo flojos facilitará el ensamblaje en las siguientes etapas.

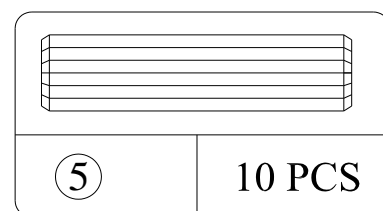
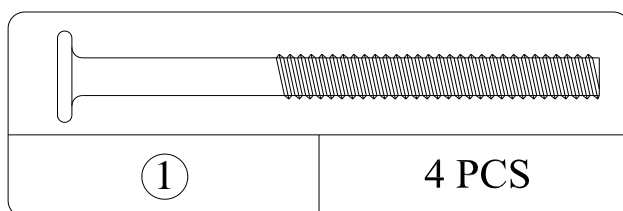
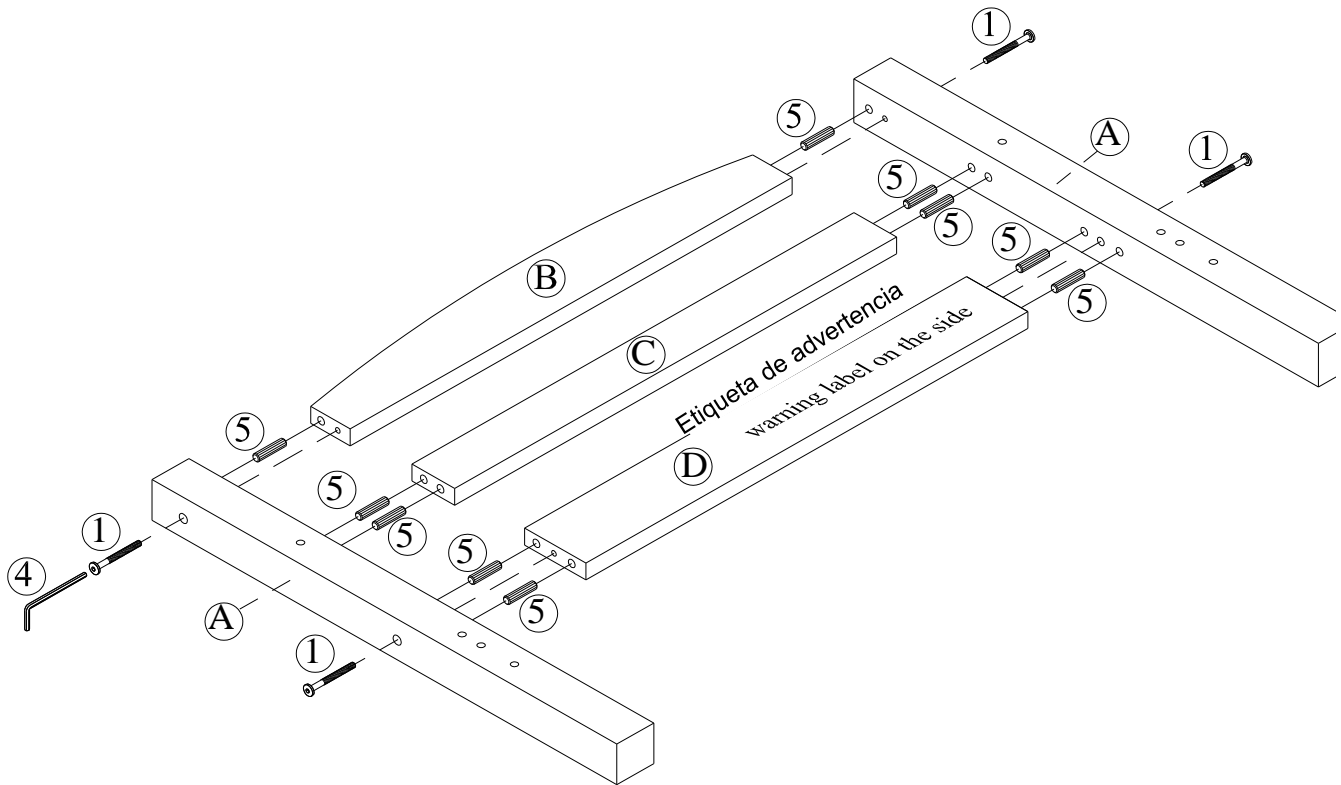

CAMA PARA NIÑOS PEQUEÑOS

DA7750 / DA7750W

ETAPA 2

Inserte clavijas de madera (5) en el pie de cama (F). Fije el pie de cama (F) a las patas del pie de cama (E) con pernos (1) y la llave Allen (4) como ilustrado más abajo.

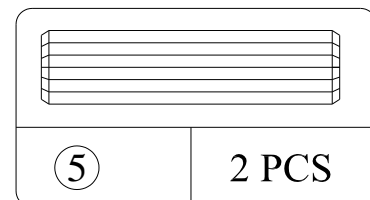
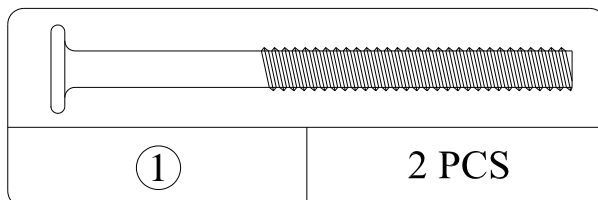
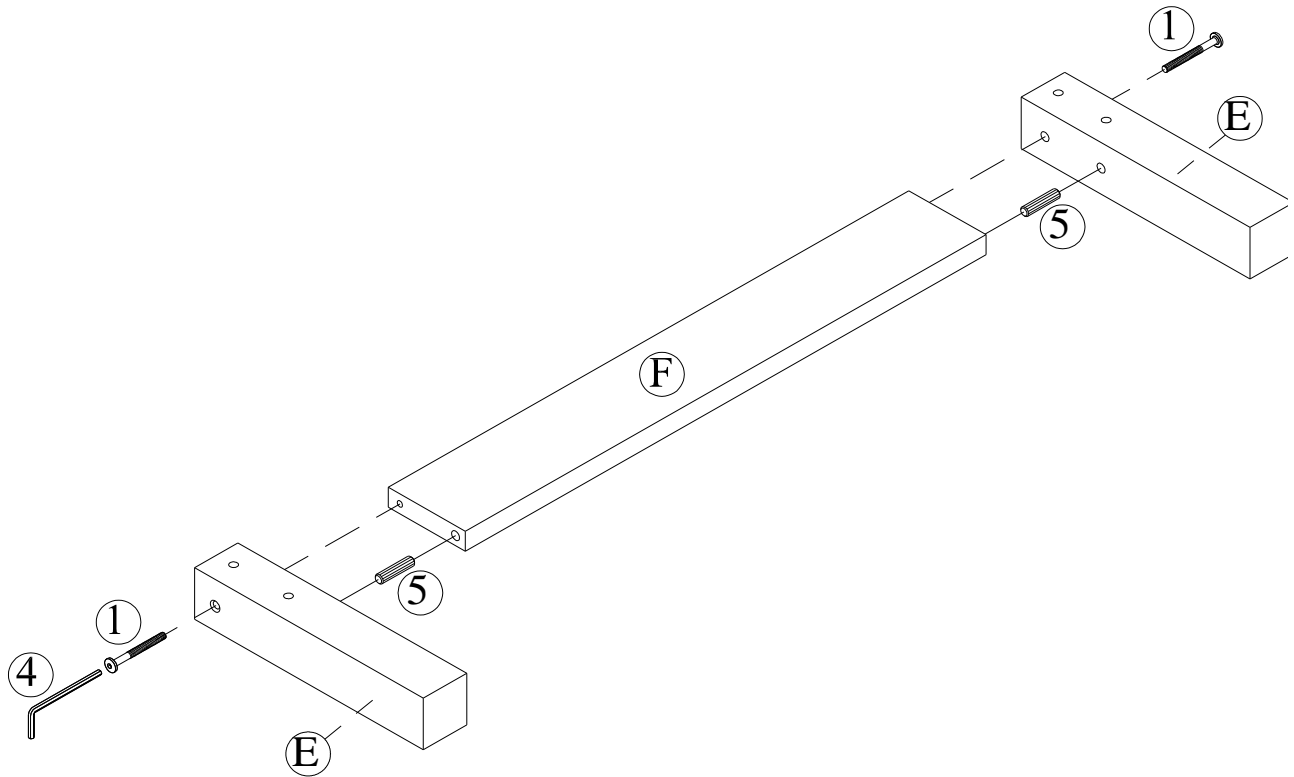

CAMA PARA NIÑOS PEQUEÑOS

DA7750 / DA7750W

ETAPA 3

Inserte tuercas barrilete (3) en los extremos de los lados izquierdo y derecho de la cama (G y H). Fije la cabecera a los lados izquierdo y derecho (G y H) introduciendo pernos (1) a través de las patas de la cabecera (A).

Utilice la llave Allen (4) para instalar los pernos.

NOTA: Se puede girar la tuerca barrilete (3) con un destornillador (no incluido) para que quede bien alineada con el perno que pasa a través del lado de la cama (G y H).

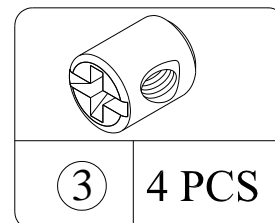
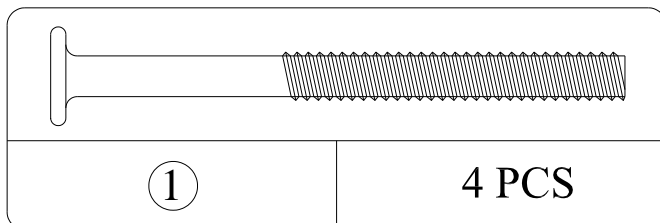
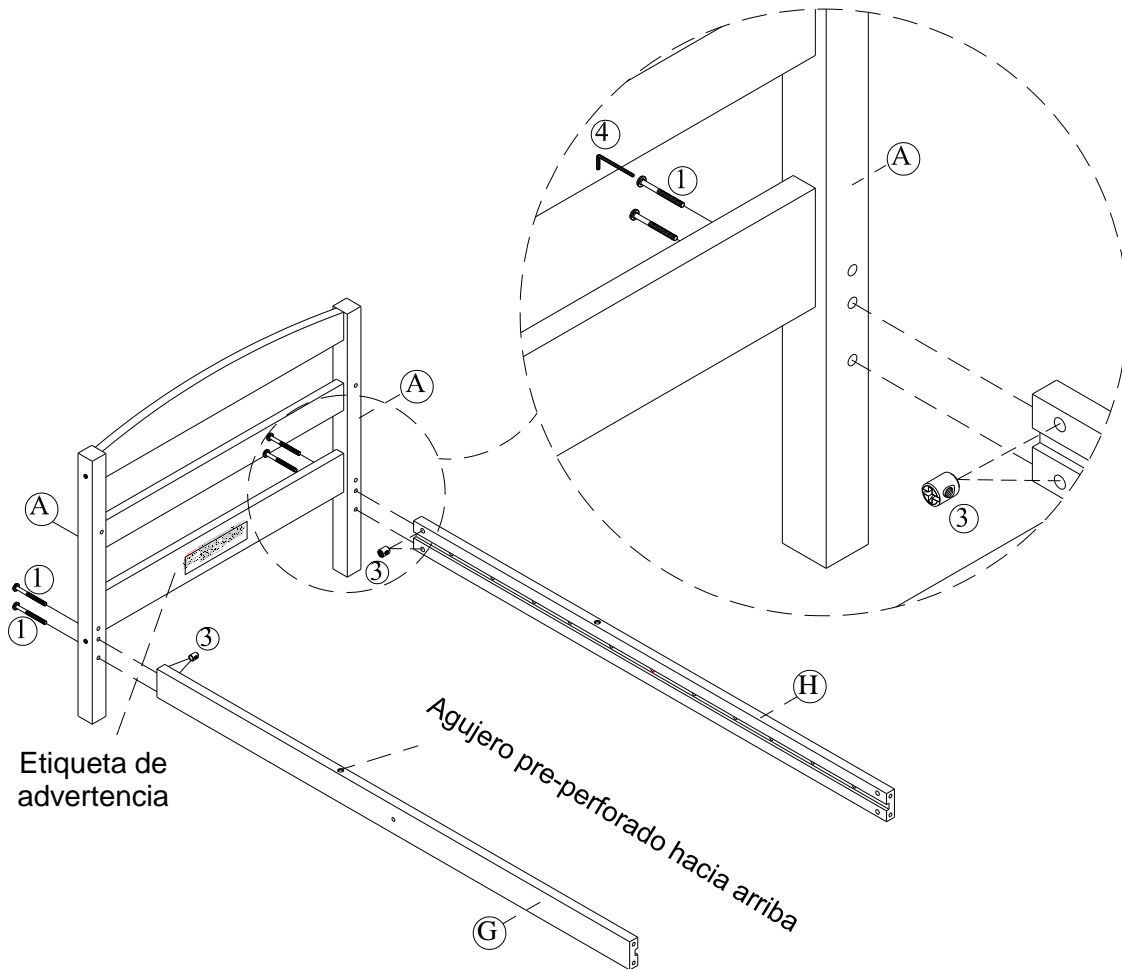

CAMA PARA NIÑOS PEQUEÑOS

DA7750 / DA7750W

ETAPA 4

Inserte la tuerca barrilete (3) en el otro extremo del listón de soporte central (J). Asegúrese de que la tuerca barrilete (3) esté bien alineada con la superficie del listón de soporte central (J).

NOTA: No ajustar totalmente los pernos. El dejarlos algo flojos facilitará el ensamblaje en las siguientes etapas.

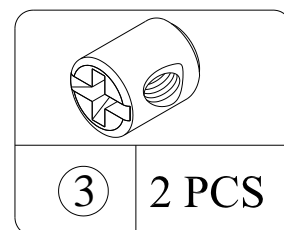
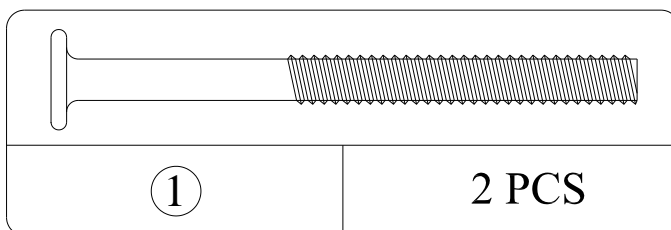
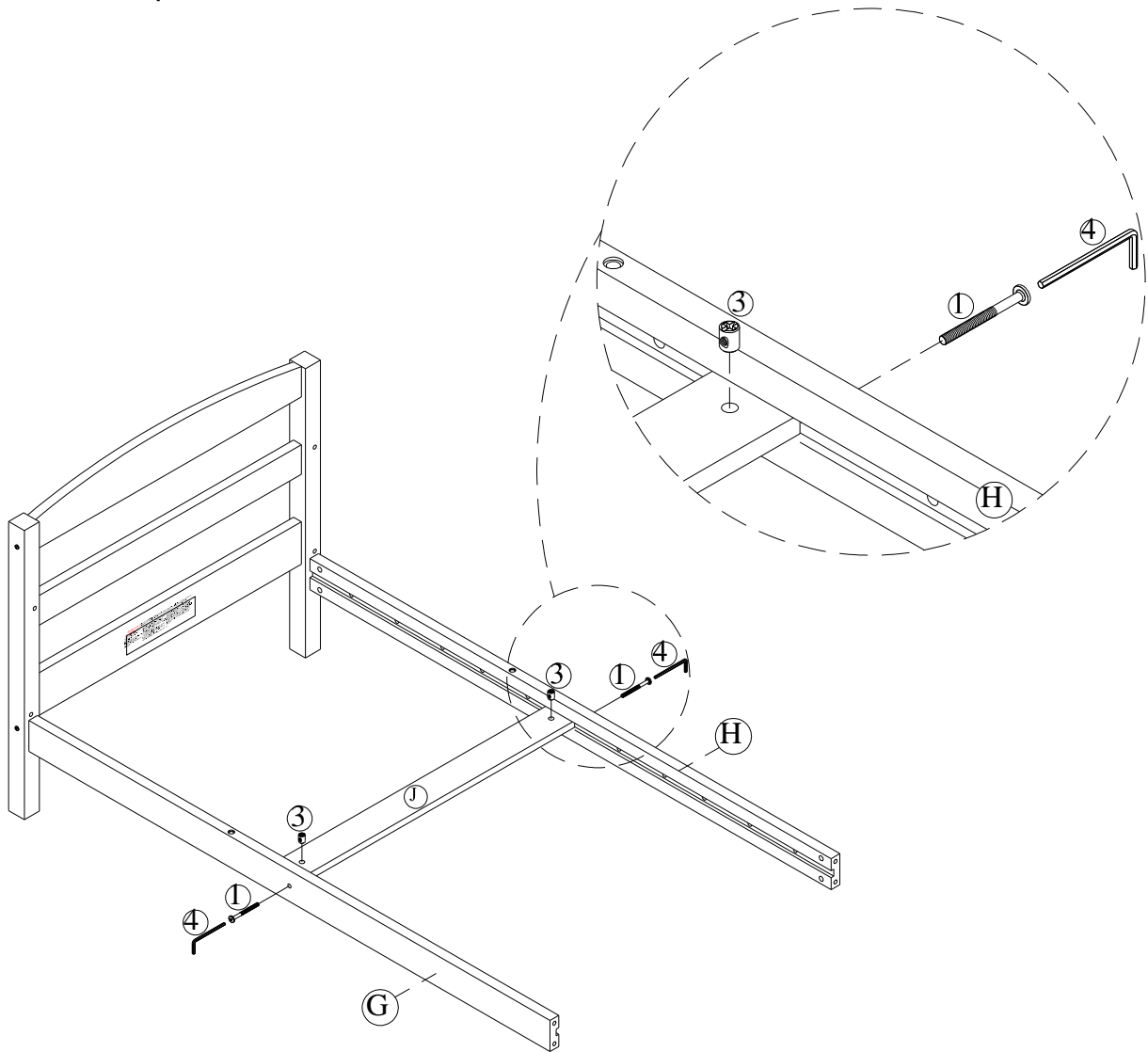

CAMA PARA NIÑOS PEQUEÑOS

DA7750 / DA7750W

ETAPA 5

Inserte tuercas barrilete (3) en los extremos de los lados izquierdo y derecho de la cama (G y H). Fije la pie de cama a los lados izquierdo y derecho (G y H) introduciendo pernos (1) a través de las patas del pie de cama (E). Utilice la llave Allen (4) para instalar los pernos.

NOTA: No ajustar totalmente los pernos. El dejarlos algo flojos facilitará el ensamblaje en las siguientes etapas.

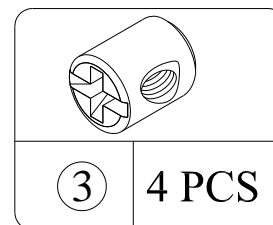
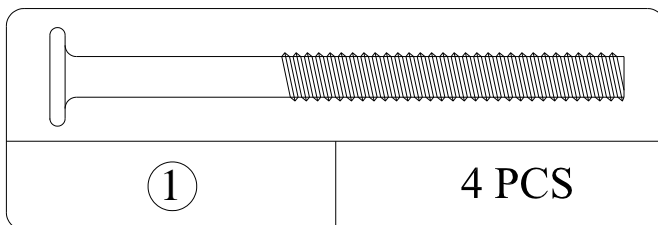
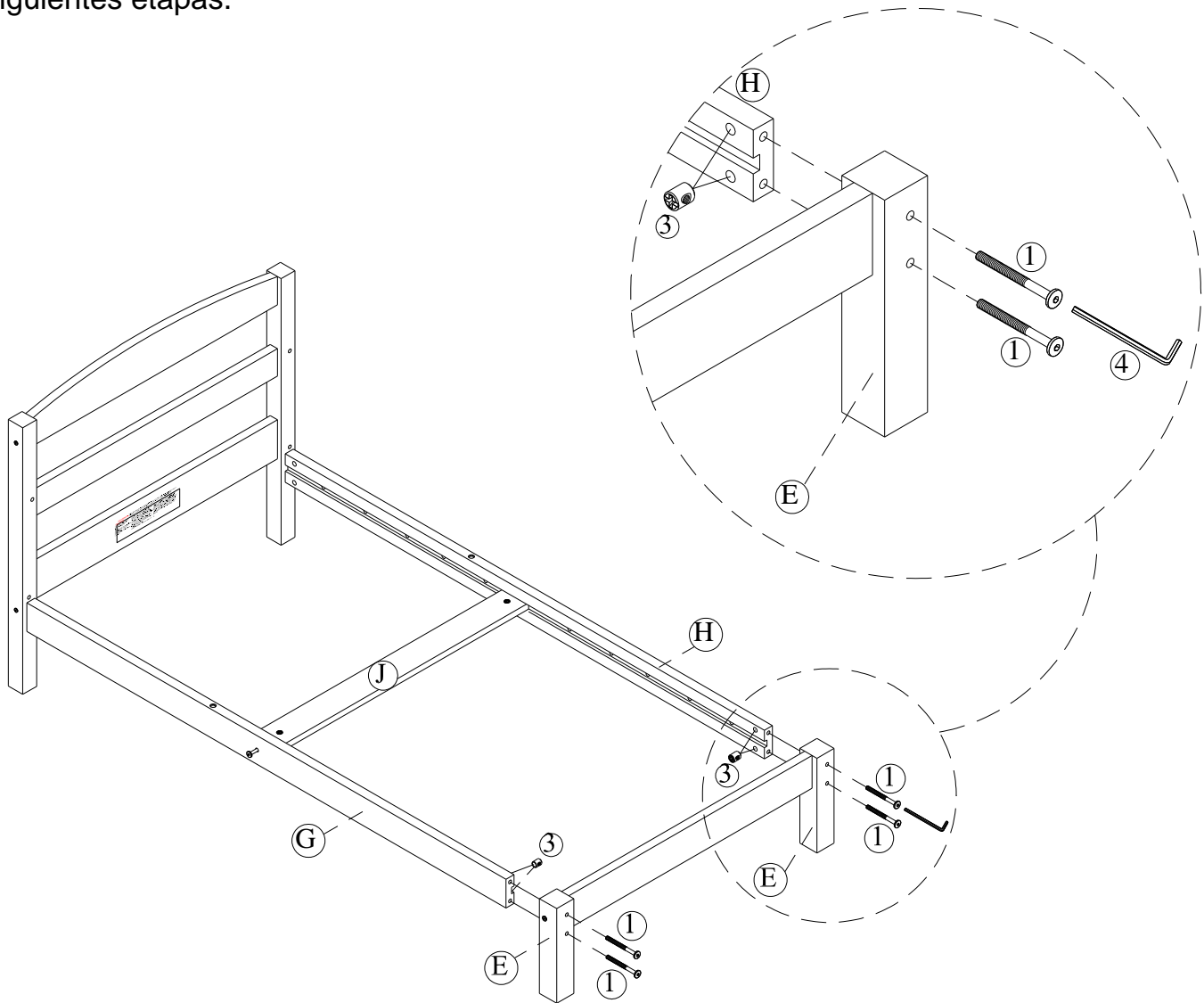

CAMA PARA NIÑOS PEQUEÑOS

DA7750 / DA7750W

ETAPA 6

Inserte clavijas de madera (6) en los extremos de los listones de soporte estrechos (L) y de los listones de soporte anchos (K). Inserte los listones anchos y estrechos (K y L) en las ranuras del lado (G y H).

Ajuste a fondo los pernos instalados en las etapas previas.

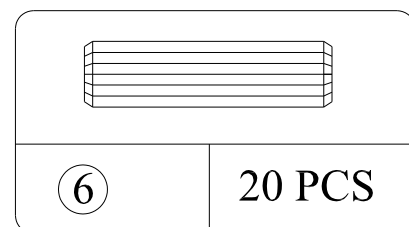
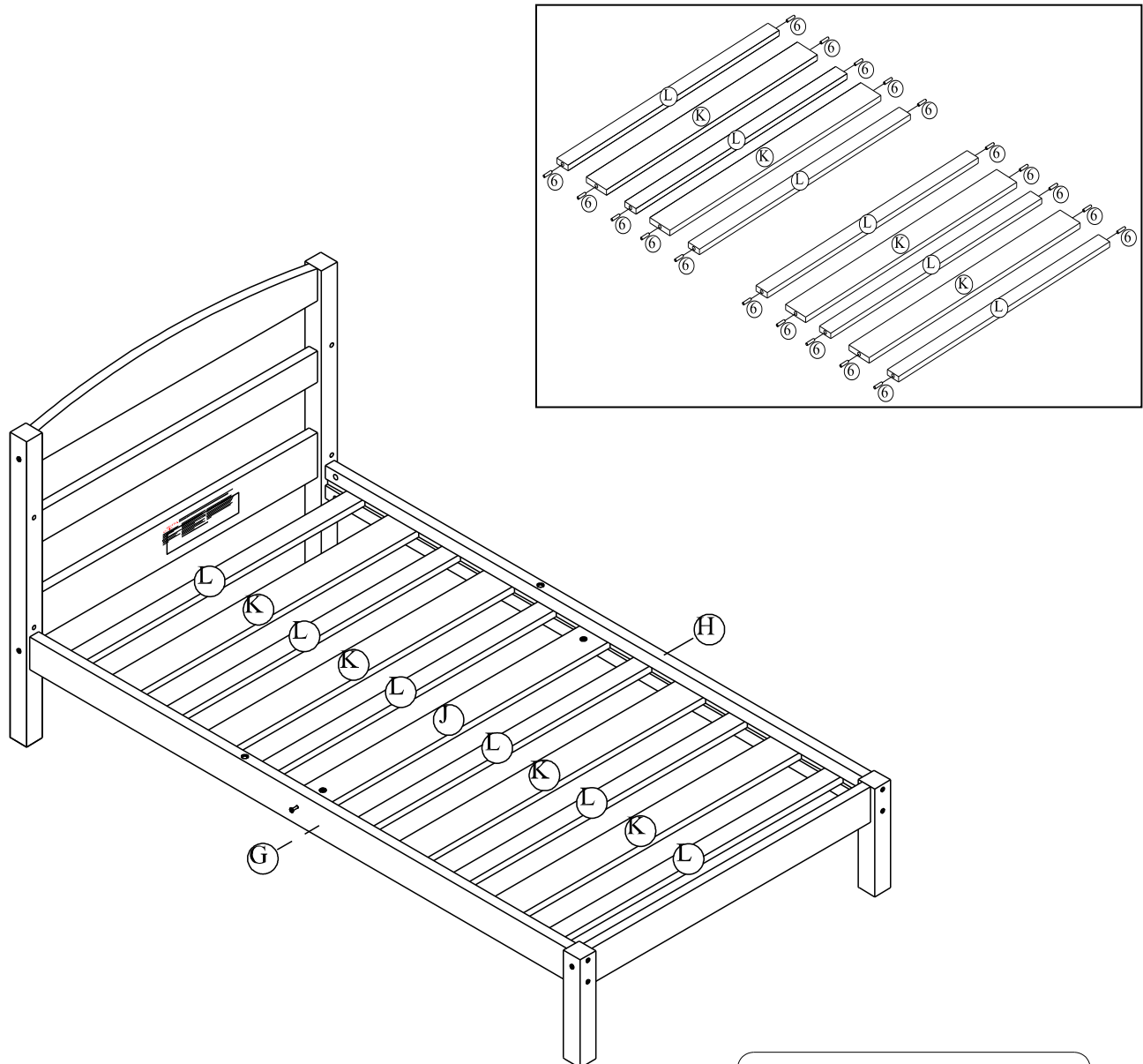

CAMA PARA NIÑOS PEQUEÑOS DA7750 / DA7750W

ETAPA 7

Fije la baranda (I) a las patas de la cabecera (A) con pernos (1).

Fije la baranda (I) a los lados izquierdo y derecho (G y H) con pernos (2) como ilustrado. Utilice la llave Allen (4) para ajustar los pernos.

NOTA: Ajuste a fondo los pernos instalados en las etapas previas.

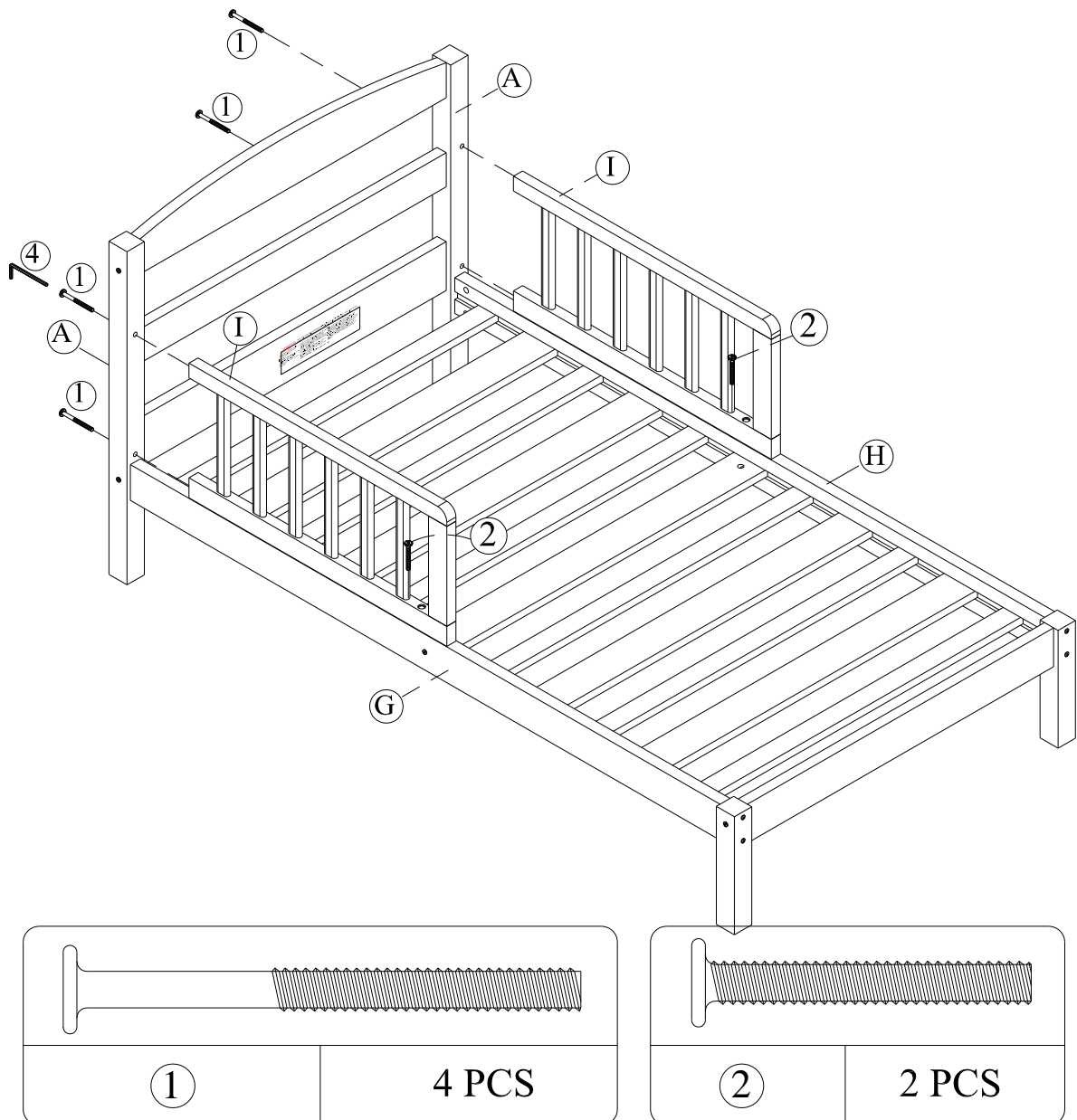

CAMA PARA NIÑOS PEQUEÑOS

DA7750 / DA7750W



PRECAUCIÓN: Esta unidad está diseñada para ser utilizada únicamente con los productos y/o pesos máximos indicados. Su uso con otros productos y/o productos más pesados que los pesos máximos indicados puede provocar inestabilidad o causar lesiones.

Nunca utilice la cama para pequeños para niños menores de 15 meses o que pesen más de 50 libras (22.7 kgs)

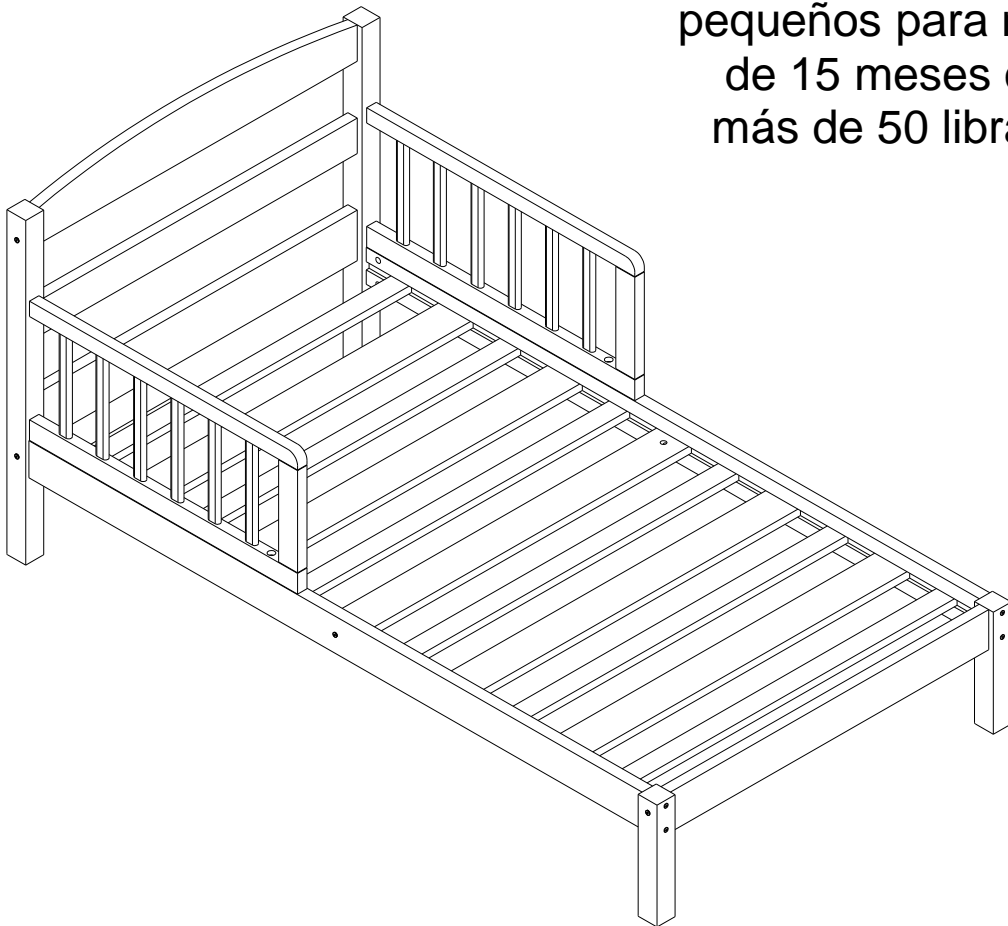

NO DEVUELVA EL PRODUCTO A LA TIENDA.

Si falta una pieza o está dañada, comuníquese con nuestro Departamento de Servicio al Cliente. Reemplazaremos la pieza SIN costo alguno.



Tel #: 1-800-295-1980
E-Mail: das@dorel.com
Fax #: 514-353-7819

DOREL ASIA



LIT POUR JEUNES ENFANTS

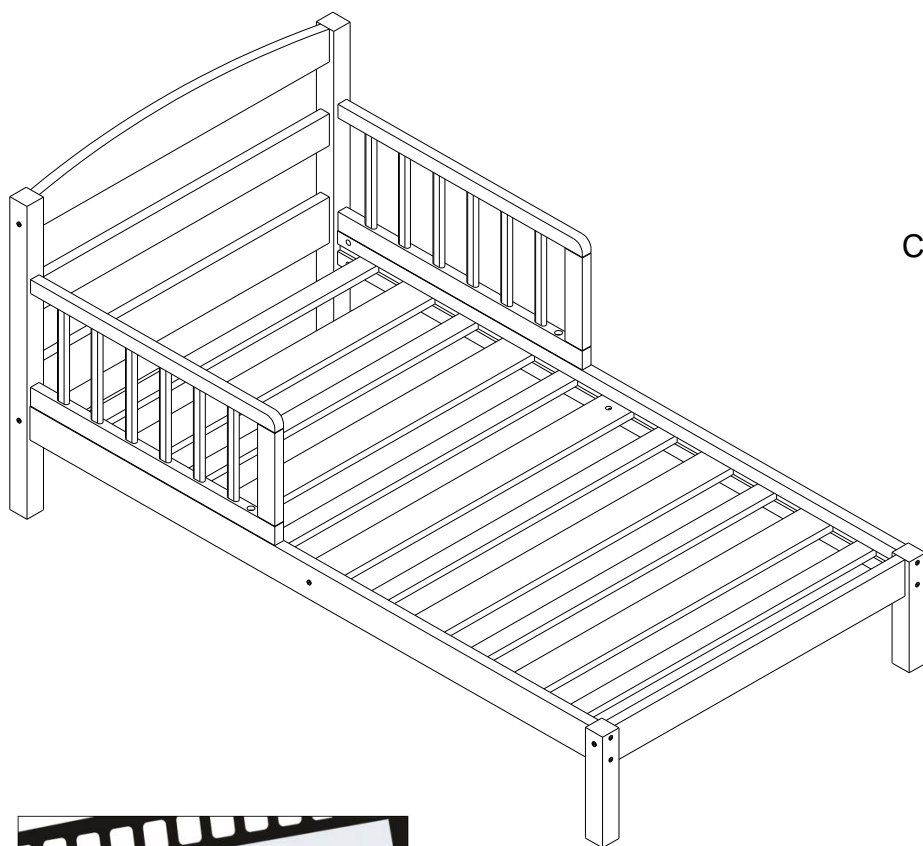

Modèle No:

DA7750- Espresso

DA7750W-Blanc

Code CUP:

0-68587-17411-3 (Espresso)

0-65857-17601-8 (Blanc)

NOTE:

CE MANUEL D'INSTRUCTIONS
CONTIENT INFORMATION DE SÉCURITÉ
IMPORTANT. VEUILLEZ LE LIRE ET
LE CONSERVER POUR RÉFÉRENCE
ULTÉRIEURE.

Numéro de lot :

(sur la boîte)

Date d'achat :

____ / ____ / ____



Visionnez notre vidéo instructive pour plus d'insformations sur la façon d'assembler vos nouveaux meubles:

DorelLiving.com/JacksonToddlerBed



NE RETOURNEZ PAS LE PRODUIT AU DÉTAILLANT.

Si une pièce est manquante ou endommagée, veuillez communiquer avec notre service à la clientèle. Nous la remplacerons **GRATUITEMENT**.



Tel #: 1-800-295-1980
Courriel: das@dorel.com

SERVICE À LA CLIENTÈLE

Vous pouvez également nous contacter en écrivant à l'adresse ci-dessous. S'il vous plaît inclure le numéro de modèle du produit, la couleur et une description détaillée de votre demande.

Dorel Living - Customer Service Department
12345 Albert-Hudon Boulevard, Suite 100
Montreal, Quebec
Canada, H1G 3L1



RISQUE DE COINCEMENT / D'ÉTRANGLEMENT :

- * Des bébés sont décédés dans des lits pour enfants car ils sont restés coincés ou se sont étranglés.
- * Le non-respect de ces avertissements et des instructions d'assemblage peut conduire à des blessures graves ou à la mort si l'enfant reste coincé ou il s'étrangle.
- * NE JAMAIS utiliser le lit avec des enfants âgés de moins de 15 mois.
- * Le LIT POUR JEUNES ENFANTS n'est pas conçu pour des enfants âgés de moins de 15 mois pesant plus de 50 livres (22.7kg).
- * En cas d'utiliser des barrières, utiliser seulement celles fournies avec le produit afin d'éviter de créer un espace vide entre le matelas et le lit, où l'enfant pourrait rester coincé.
- * NE PLACEZ PAS le LIT POUR JEUNES ENFANTS près d'une fenêtre où l'enfant pourrait s'étrangler avec les cordons des persiennes ou des rideaux.
- * NE PLACEZ PAS des objets comportant des ficelles, des cordons ou des rubans autour du cou de l'enfant, tels que capuchons ou sucettes.
- * En aucun cas, N'ACCROCHEZ PAS des cordes au-dessus du lit de l'enfant.
- * Tout matelas utilisé avec ce lit doit avoir une superficie d'au moins 27-1/4 pouces par 51-5/8 pouces (69 cm par 131 cm) et une épaisseur d'au moins 4 pouces (10 cm), n'excédant pas 6 pouces (15 cm).

NOTES

- * Assurez-vous d'avoir tous les composants et les pièces avant de commencer l'assemblage.
- * Le tournevis à tête cruciforme n'est pas compris.
- * L'assemblage nécessite 2 personnes.
- * Le temps estimé d'assemblage est de 45 minutes.
- * NE PAS utiliser des outils électriques.
- * Précaution : L'assemblage doit être effectué par un adulte.
- * NE PAS soulever le lit par les barrières latérales en le déplaçant. Lors des déplacements, le soulever par la tête du lit et le pied du lit.

SOIN, NETTOYAGE ET ENTRETIEN

Époussetez régulièrement avec un chiffon doux, non pelucheux, pour empêcher la poussière de s'accumuler. Un chiffon humide peut être utilisé à l'occasion pour nettoyer la surface. Séchez immédiatement. Ne pas utiliser des produits abrasifs pouvant endommager la finition. Une exposition excessive à la lumière du soleil, à des changements extrêmes de température et à l'humidité peut endommager les meubles en bois.

Vérifiez les boulons/vis périodiquement et serrez-les si nécessaire.

GARANTIE LIMITÉE DE 1 AN



Dorel garantit que son produit est exempt de défauts de matériaux et de fabrication et accepte de remédier à un tel défaut. Cette garantie couvre un (1) an à partir de la date d'achat originale. Cette garantie est valable uniquement sur présentation d'une preuve d'achat. Cette garantie se limite exclusivement à la réparation ou au remplacement de pièces défectueuses du mobilier et aucun travail d'assemblage n'est inclus. Cette garantie ne s'applique pas à un produit qui a été assemblé incorrectement, soumis à une mauvaise utilisation ou abus, ou qui a été modifié ou réparé de quelque façon. L'usure, les déchirures ou la décoloration ne sont pas couverts par cette garantie. Cette garantie vous donne des droits légaux spécifiques et vous pouvez également avoir d'autres droits qui varient d'un état à l'autre ou d'une province à l'autre

 **AVERTISSEMENT: Si ce produit est endommagé, et/ou des pièces sont brisées ou manquantes, NE PAS UTILISER.**

LIT POUR JEUNES ENFANTS

DA7750 / DA7750W

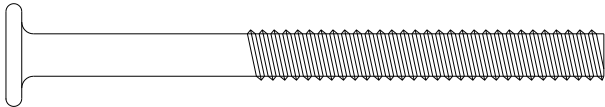
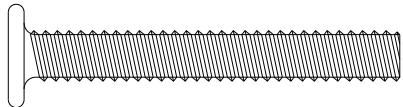
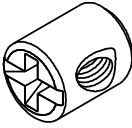
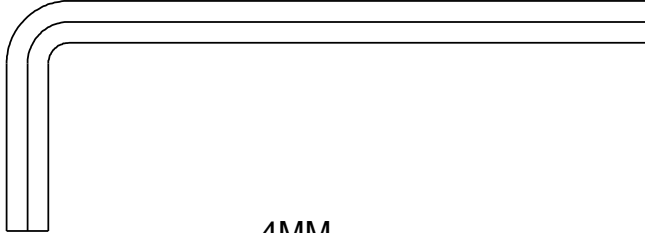
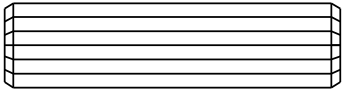



LISTE DE QUINCAILLERIE

1  $\text{Ø}1/4" \times 2-3/4"$	2  $\text{Ø}1/4" \times 1-3/4"$
BOULON 20 PCES	BOULON 2 PCES
3  $\text{Ø}1/4" \times 1/2"$	4  4MM
ÉCROU TRANSVERSAL 10 PCES	CLÉ ALLEN 1 PCE
5  $\text{Ø}10\text{mm} \times 40\text{mm}$	6  $\text{Ø}8\text{mm} \times 30\text{mm}$
GOUJON DE BOIS 12 PCES	GOUJON DE BOIS 20 PCES

LIT POUR JEUNES ENFANTS

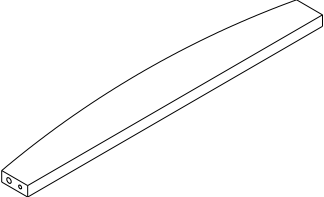
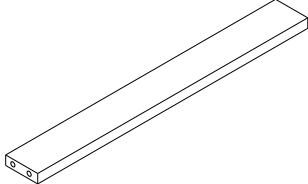
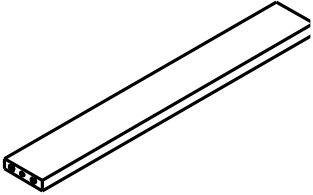
DA7750 / DA7750W

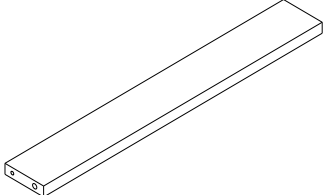
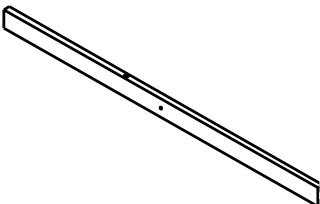
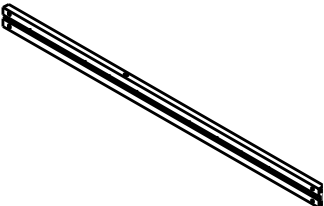
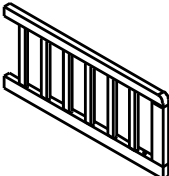
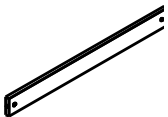
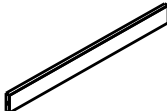
LISTE DE PIÈCES

<p>A</p> 	<p>B</p> 	<p>C</p> 
<p>PIED DE TÊTE DE LIT 2 PCES</p>	<p>TRAVERSE SUPÉRIEURE 1 PCE</p>	<p>TRAVERSE CENTRALE 1 PCE</p>
<p>D</p> 	<p>E</p> 	<p>F</p> 
<p>TRAVERSE INFÉRIEURE 1 PCE</p>	<p>PIED DE PIED DE LIT 2 PCES</p>	<p>PIED DE LIT 1 PCE</p>
<p>G</p> 	<p>H</p> 	<p>I</p> 
<p>CÔTÉ GAUCHE DU LIT 1 PCE</p>	<p>CÔTÉ DROIT DU LIT 1 PCE</p>	<p>BARRIÈRE 2 PCES</p>
<p>J</p> 	<p>K</p> 	<p>L</p> 
<p>LATTE DE SUPPORT CENTRALE 1 PCE</p>	<p>LATTE DE SUPPORT LARGE 4 PCES</p>	<p>LATTE DE SUPPORT ÉTROITE 6 PCES</p>

LIT POUR JEUNES ENFANTS DA7750 / DA7750W

ÉTAPE 1

Insérez des goujons de bois (5) dans la traverse supérieure (B), la traverse centrale (C) et la traverse inférieure (D). Fixez les traverses (B, C et D) aux pieds de la tête de lit (A) tel qu'illustré ci-dessous, avec des boulons (1) à l'aide de la clé Allen (4).

NOTE : Ne pas serrer les boulons à fond. Le fait de les laisser partiellement desserrés facilitera l'assemblage lors des étapes suivantes.

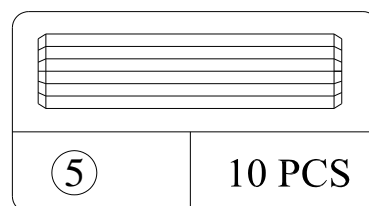
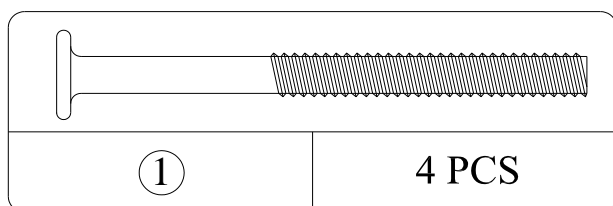
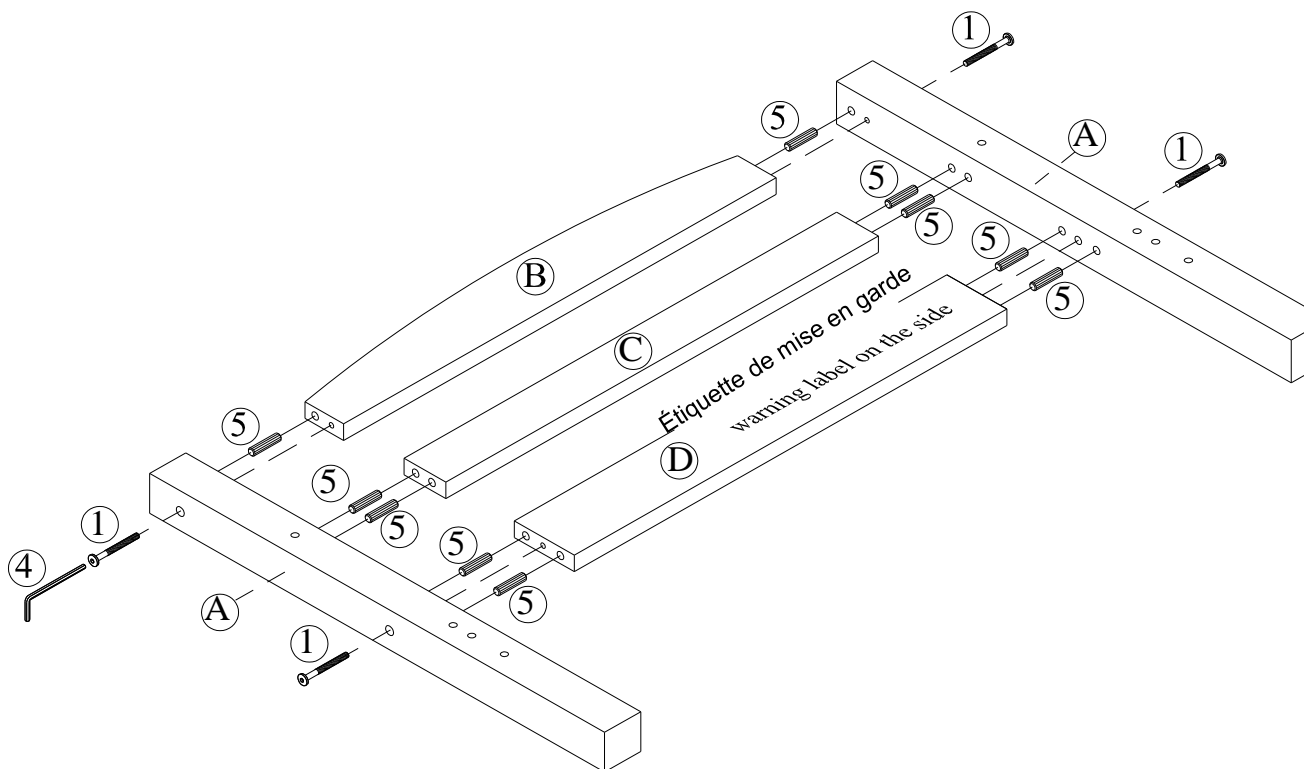

LIT POUR JEUNES ENFANTS DA7750 / DA7750W

ÉTAPE 2

Insérez des goujons de bois (5) dans le pied de lit (F).

Fixez le pied de lit (F) aux pieds du pied de lit (E) avec des boulons (1) à l'aide de la clé Allen (4), tel qu'illustré ci-dessous.

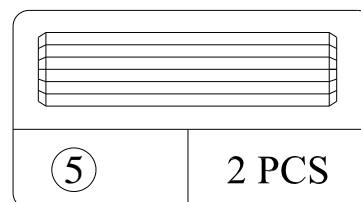
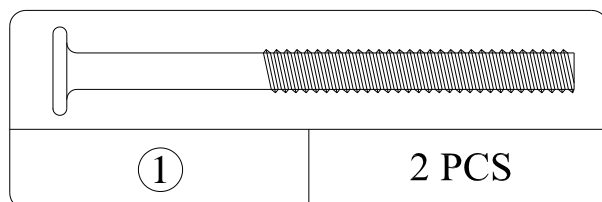
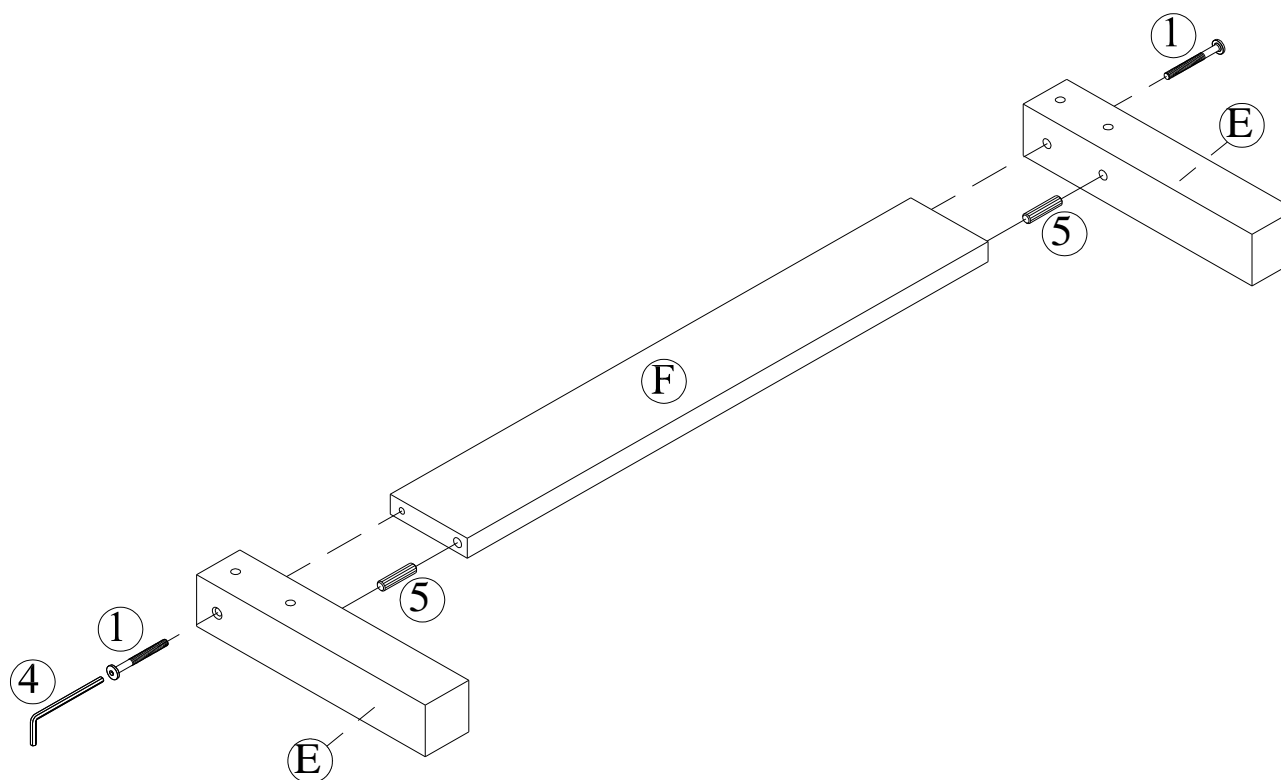

LIT POUR JEUNES ENFANTS

DA7750 / DA7750W

ÉTAPE 3

Insérez des écrous transversaux (3) dans les deux extrémités des barres côtés gauche et droite (G et H).

Fixez la tête de lit aux côtés gauche et droit (G et H) en insérant des boulons (1) à travers les pieds de la tête de lit (A).

Servez-vous de la clé Allen (4) pour installer les boulons.

NOTE: NOTE : L'écrou transversal (3) peut être tourné à l'aide d'un tournevis (non compris) afin de bien l'aligner avec le boulon qui passe à travers le côté du lit (G et H).

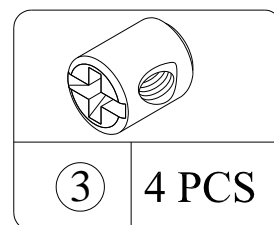
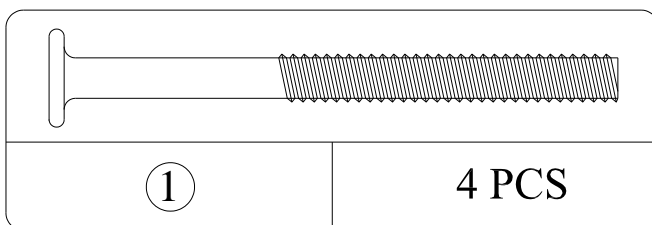
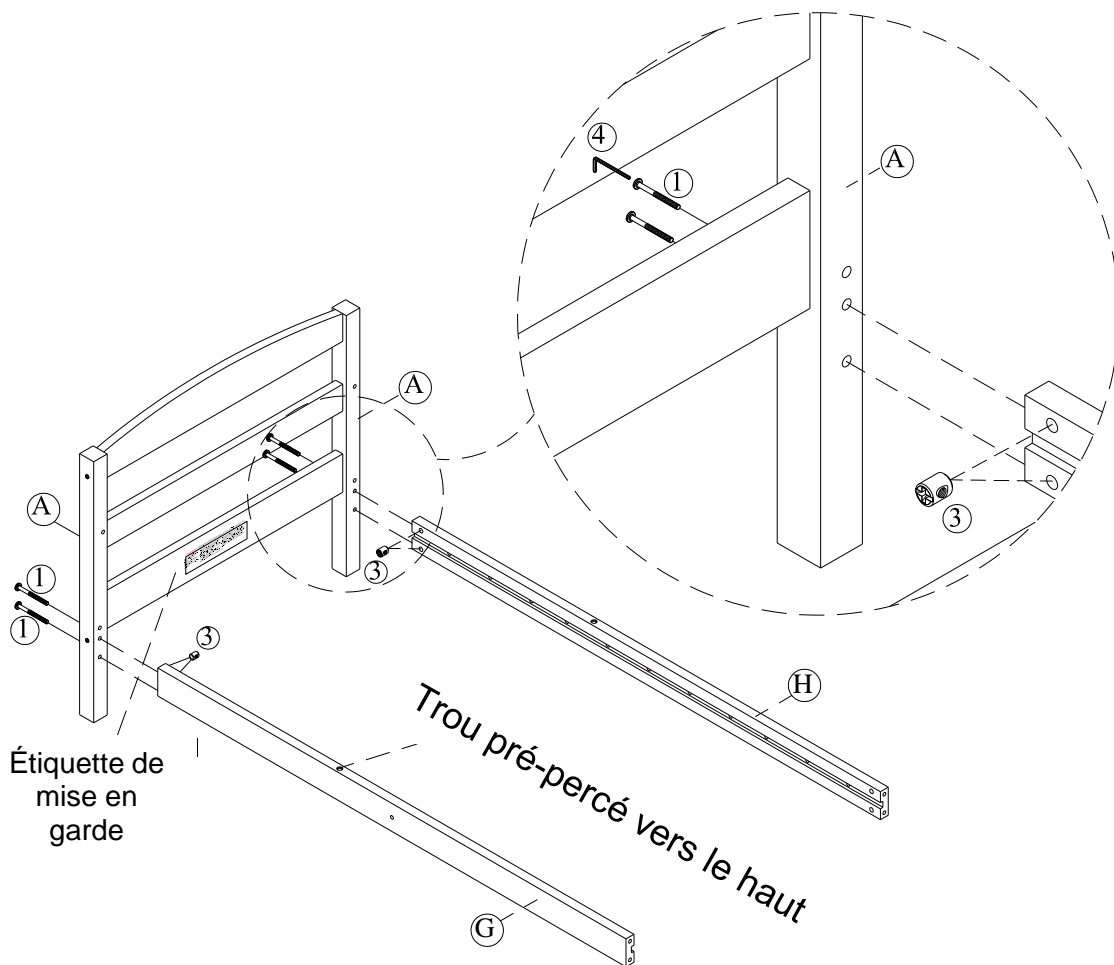

LIT POUR JEUNES ENFANTS

DA7750 / DA7750W

ÉTAPE 4

Insérez l'écrou transversal (3) à l'autre extrémité de la latte de support centrale (J).
Assurez-vous que l'écrou transversal (3) soit bien aligné avec la surface de la latte de support centrale (J).

NOTE: Ne pas serrer les boulons à fond. Le fait de les laisser partiellement desserrés facilitera l'assemblage lors des étapes suivantes.

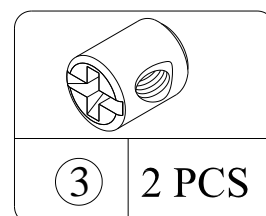
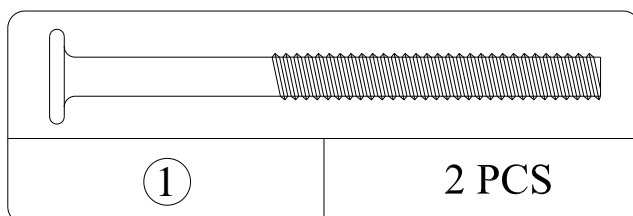
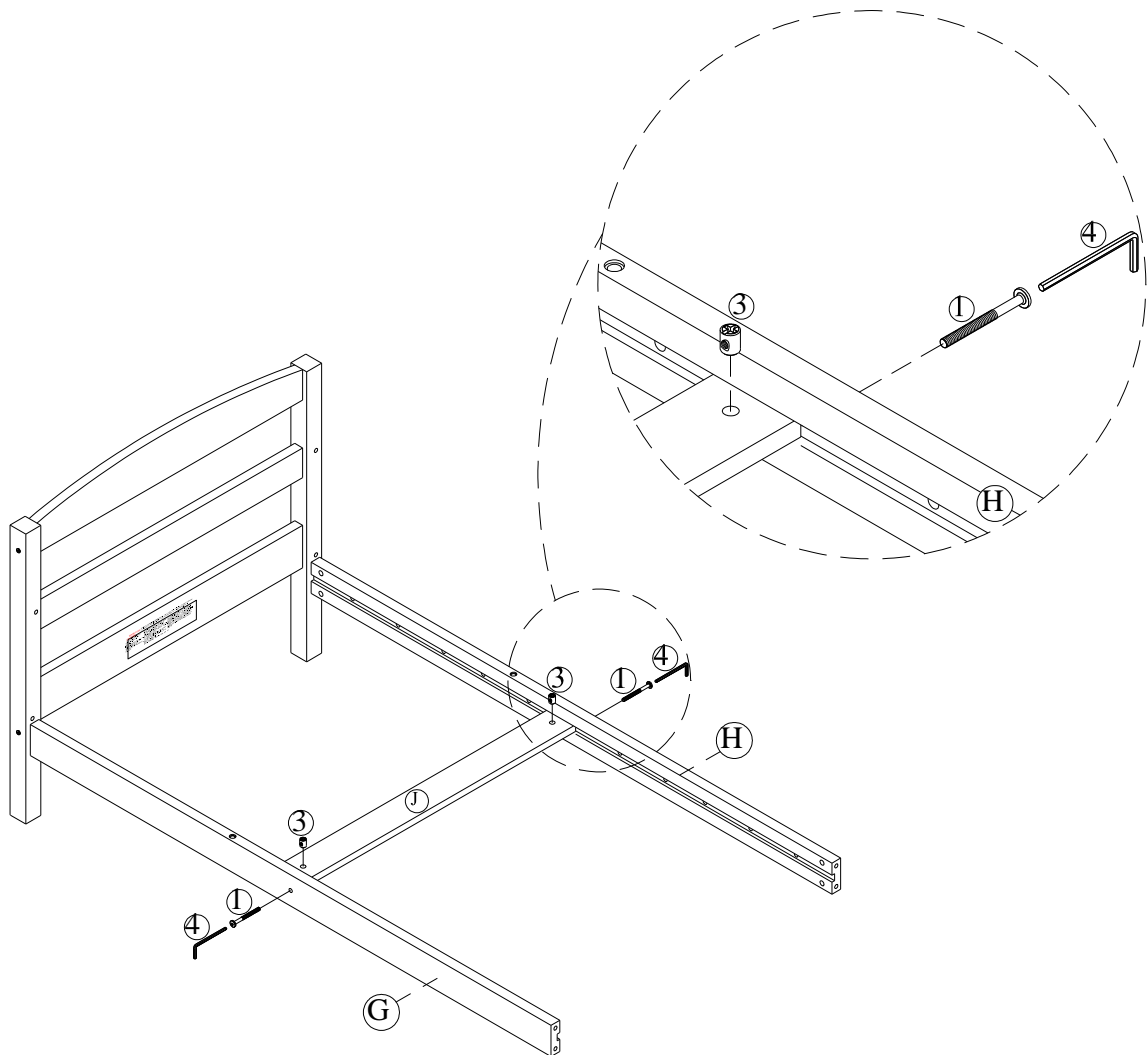

LIT POUR JEUNES ENFANTS

DA7750 / DA7750W

ÉTAPE 5

Insérez des écrous transversaux (3) dans les deux extrémités des barres côtés gauche et droite (G et H).

Fixez le pied de lit aux côtés gauche et droit (G et H) en insérant des boulons (1) à travers les pieds de lit (E). Servez-vous de la clé Allen (4) pour installer les boulons.

NOTE: Ne pas serrer les boulons à fond. Le fait de les laisser partiellement desserrés facilitera l'assemblage lors des étapes suivantes.

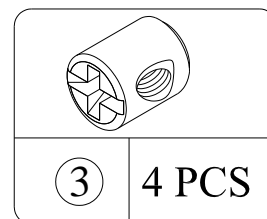
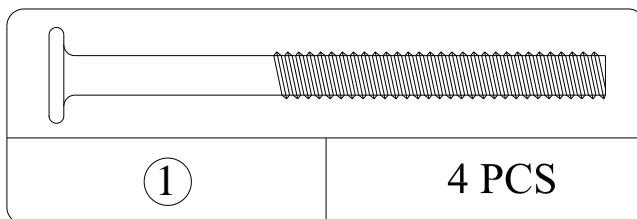
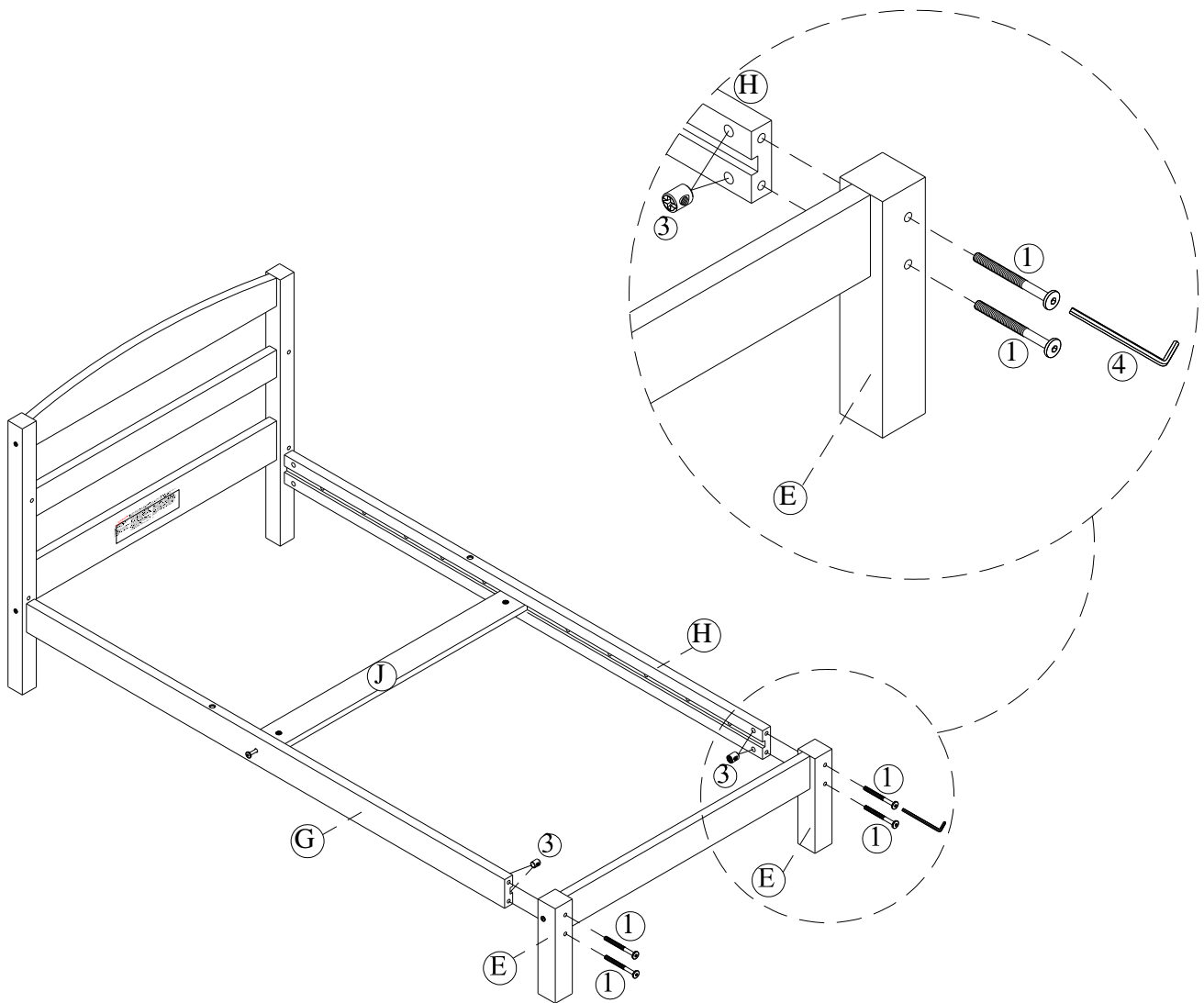

LIT POUR JEUNES ENFANTS

DA7750 / DA7750W

ÉTAPE 6

Insérez des goujons de bois (6) dans les extrémités des lattes de support étroites (L) et des lattes de support larges (K) tel qu'illustré. Insérez les lattes larges et étroites (K et L) dans les rainures du côté (G et H).

NOTE : Serrez à fond les boulons installés lors des étapes précédentes.

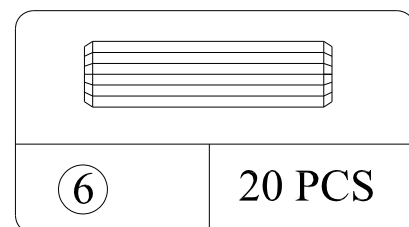
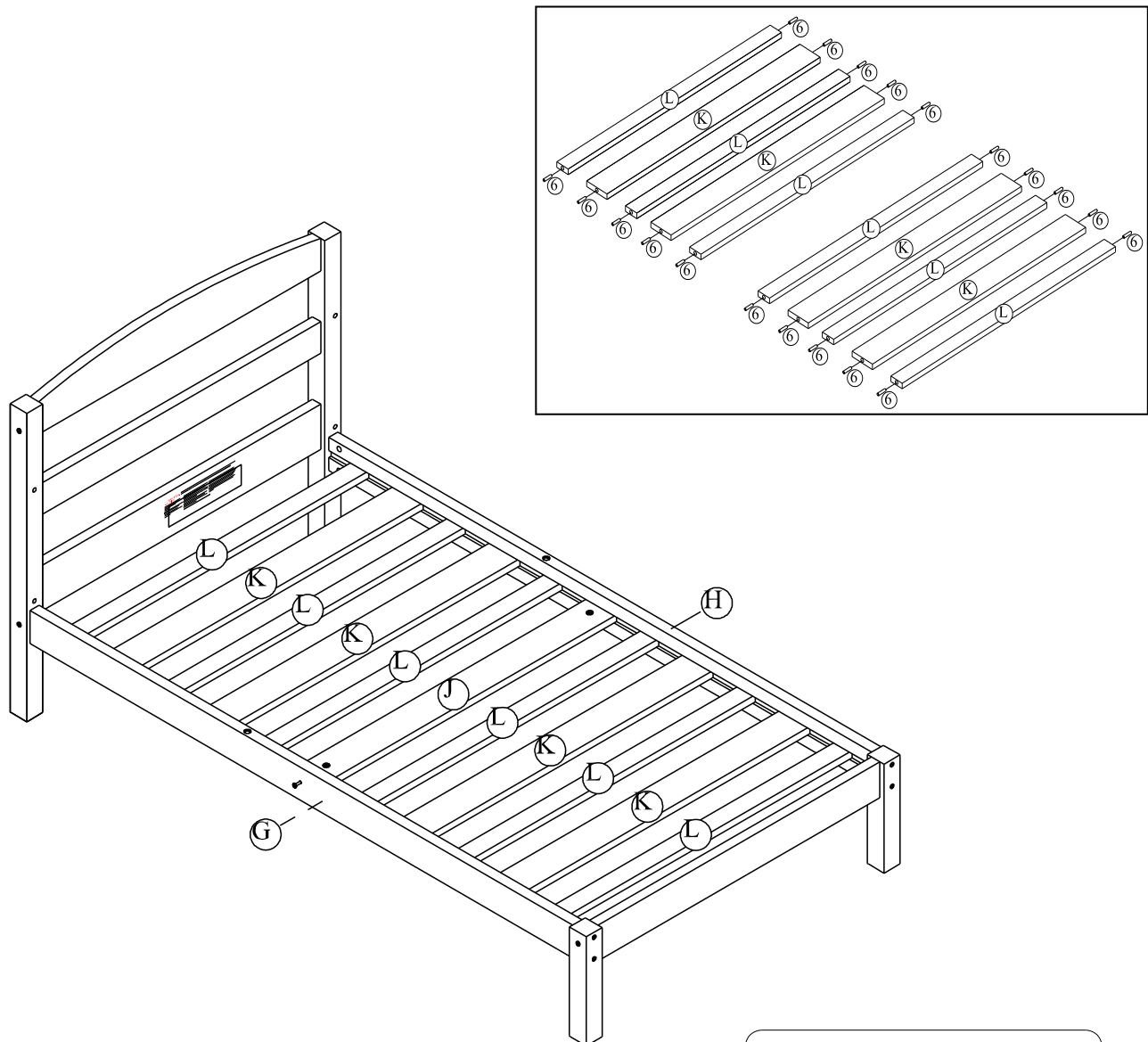

LIT POUR JEUNES ENFANTS DA7750 / DA7750W

ÉTAPE 7

Fixez la barrière (I) aux pieds de la tête de lit (A) avec des boulons (1).

Fixez la barrière (I) aux côtés gauche et droit (G et H) avec des boulons (2) tel qu'illustré. Serrez-vous de la clé Allen (4) pour serrer les boulons.

NOTE : Serrez à fond les boulons installés lors des étapes précédentes.

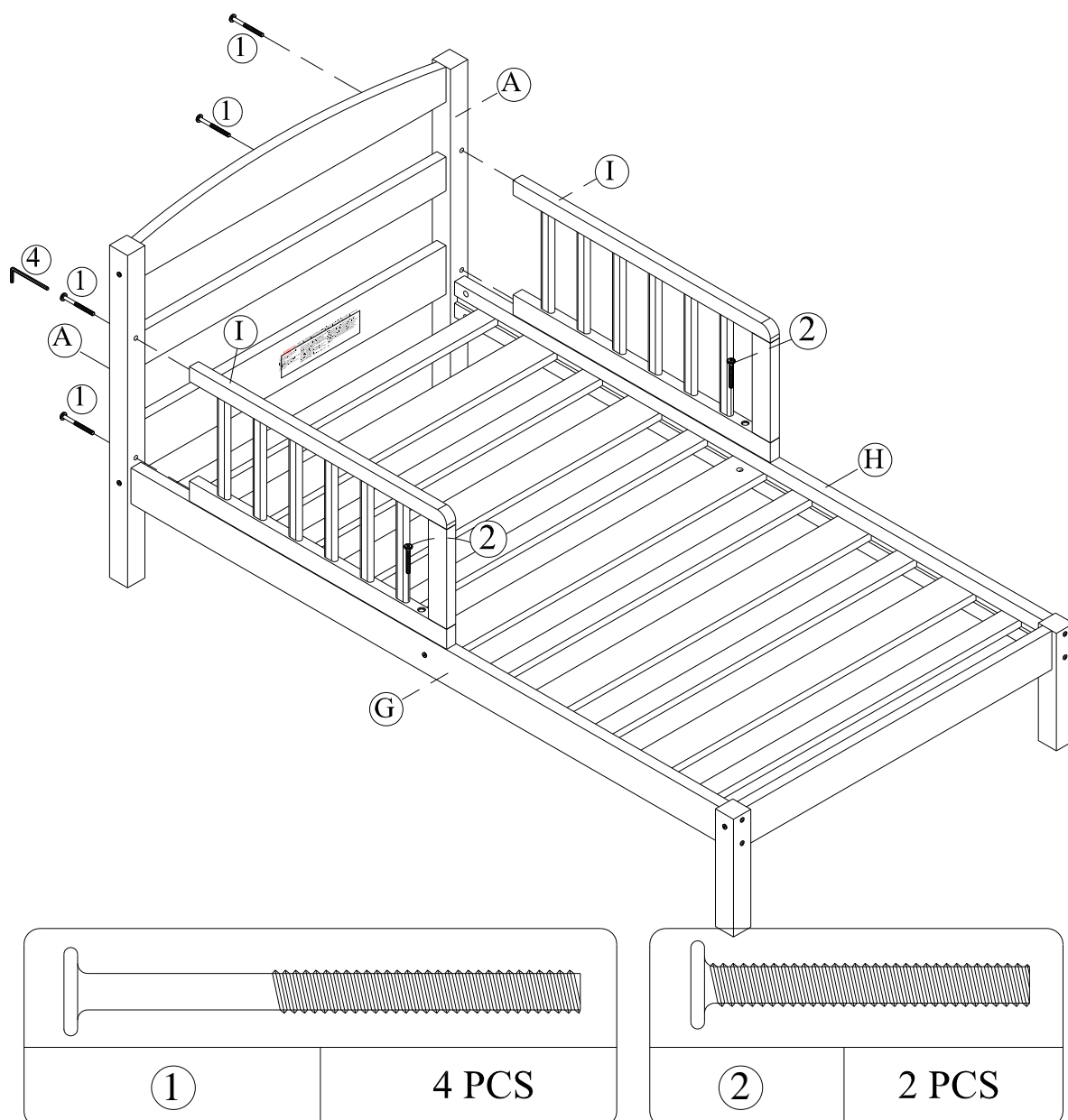

LIT POUR JEUNES ENFANTS

DA7750 / DA7750W

ATTENTION: Cette unité est conçue pour être utilisée seulement avec les produits et/ou les poids maximum indiqués. L'utilisation avec d'autres produits et/ou des produits plus lourds que les poids maximum indiqués peut entraîner de l'instabilité et causer des blessures.

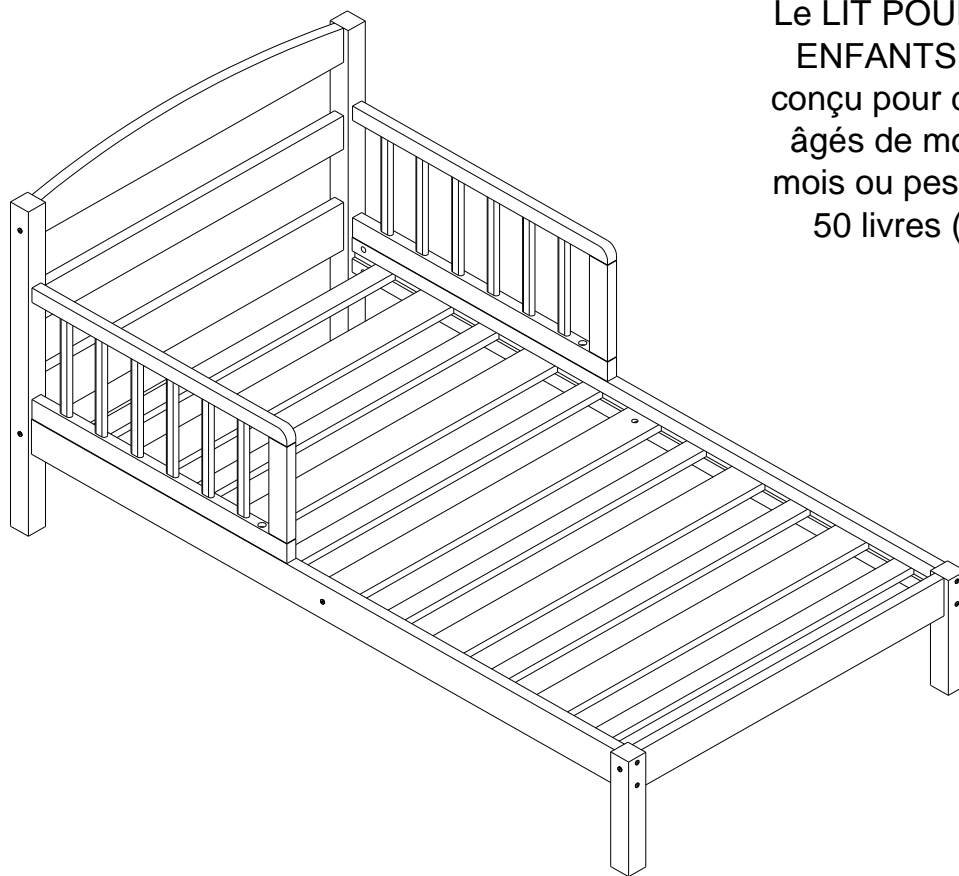

Le LIT POUR JEUNES ENFANTS n'est pas conçu pour des enfants âgés de moins de 15 mois ou pesant plus de 50 livres (22.7kg).

Voilà! Vous avez terminé d'assembler votre lit d'enfants.

NE PAS RETOURNER LE PRODUIT AU DÉTAILLAN
Si une pièce est manquante ou endommagée, contactez notre Service à la clientèle. Nous remplacerons la pièce **GRATUITEMENT**



Tél #: 1-800-295-198
Courriel: das@dorel.co
Télécopieur #: 514-353-787