

# EGO™

POWER<sup>+</sup> SNOW SHOVEL™

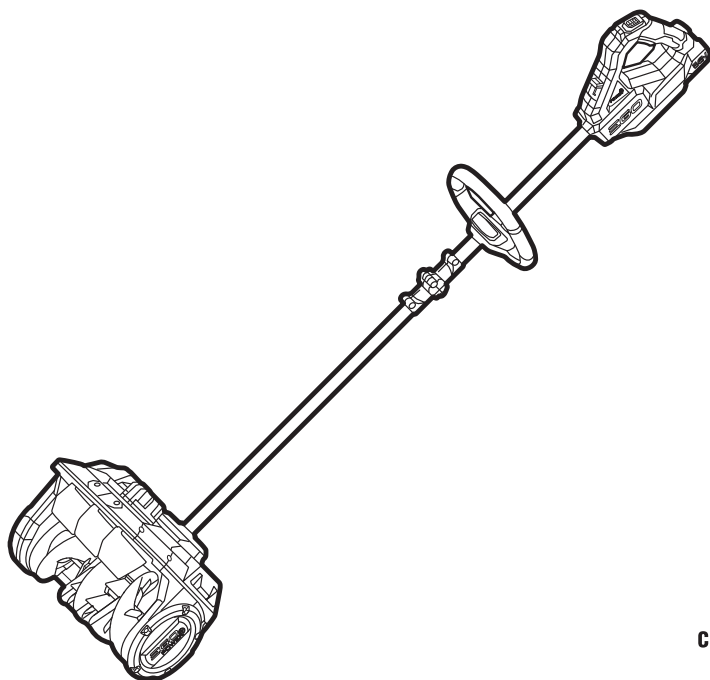

OPERATOR'S MANUAL

## 56-VOLT LITHIUM-ION CORDLESS 12" SNOW SHOVEL

MODEL NUMBER SNS1200/SNS1200-FC

Français p. 29

Español p. 59

**⚠ WARNING:** To reduce the risk of injury, the user must read and understand the Operator's Manual before using this product. Save these instructions for future reference.



# READ ALL INSTRUCTIONS!



**READ & UNDERSTAND  
OPERATOR'S MANUAL**

## TABLE OF CONTENTS

Safety Symbols .....	3
Symbols .....	4-5
Snow Shovel Safety Instructions .....	5-8
Introduction .....	9
Specifications .....	10
Packing List .....	10
Accessories .....	11
Description .....	12-13
Assembly .....	14-16
Operation .....	17-21
Maintenance .....	22-23
Troubleshooting .....	24-25
EGO Limited Warranty .....	26-27

# SAFETY SYMBOLS

The purpose of safety symbols is to attract your attention to possible dangers. The safety symbols and the explanations with them deserve your careful attention and understanding. The symbol warnings do not, by themselves, eliminate any danger. The instructions and warnings they give are no substitutes for proper accident prevention measures.

**⚠ WARNING:** Be sure to read and understand all safety instructions in this Operator’s Manual, including all safety alert symbols such as “**DANGER**”, “**WARNING**”, and “**CAUTION**” before using this tool. Failure to follow all instructions listed below may result in electric shock, fire, and/or serious personal injury.

The definitions below describe the level of severity for each signal word. Please read the manual and pay attention to these symbols.

	This is the safety alert symbol. It is used to alert you to potential personal injury hazards. Obey all safety messages that follow this symbol to avoid possible injury or death.
	DANGER indicates a hazardous situation which, if not avoided, will result in death or serious injury.
	WARNING indicates a hazardous situation which, if not avoided, could result in death or serious injury.
	CAUTION, used with the safety alert symbol, indicates a hazardous situation which, if not avoided, will result in minor or moderate injury.

## DAMAGE PREVENTION AND INFORMATION MESSAGES

These inform the user of important information and/or instructions that could lead to equipment or other property damage if they are not followed. Each message is preceded by the word “NOTICE”, as in the example below:

**NOTICE:** Equipment and/or property damage may result if these instructions are not followed.



**⚠ WARNING!** The operation of any machines can result in foreign objects being thrown into your eyes, which can result in severe eye damage. Before beginning machine operation, always wear safety goggles or safety glasses with side shields and a full face shield when needed. We recommend a Wide Vision Safety Mask for use over

eyeglasses or standard safety glasses with side shields. Always use eye protection which is marked to comply with ANSI Z87.1.

## SYMBOLS

This page depicts and describes symbols that may appear on this product. Read, understand, and follow all instructions on the product before attempting to assemble and operate.

	Safety Alert	Precautions that involve your safety
	Read & Understand Operator's Manual	To reduce the risk of injury, user must read and understand operator's manual before using this product.
	DANGER — Keep Hands Away from the Impeller (Auger)	Do not use hands to unclog the chute.
	Keep Feet out of Impeller (Auger)	Keep feet away from rotating impeller (auger)
	DANGER — Keep Hands and Feet Away	To reduce the risk of injury, keep hands and feet away from rotating parts. Do not operate unless discharge chute is in its proper place. If damaged, replace immediately.
	Recycle Symbol	This product uses Lithium-ion (Li-ion) batteries. Local, state, or federal laws may prohibit disposal of batteries in ordinary trash. Consult your local waste authority for information regarding available recycling and/or disposal options.
IPXX	Ingress Protection (IP) Rating	Classifies the degree of protection provided by an enclosure, for electrical equipment.
	Direct Current	Type or a characteristic of current
V	Volt	Voltage
mm	Millimeter	Length or size

cm	Centimeter	Length or size
in.	Inch	Length or size
kg	Kilogram	Weight
lb	Pound	Weight
ml	Milliliter	Volume
fl.oz.	Fluid Ounce	Volume
°F	Degrees Fahrenheit	Temperature
°C	Degrees Celsius	Temperature

## SNOW SHOVEL SAFETY INSTRUCTIONS

**⚠ WARNING:** When using electric gardening appliances, basic safety precautions should always be followed to reduce the risk of fire, electric shock, or injury to persons, including the following:

### READ ALL SAFETY INSTRUCTIONS

**⚠ DANGER:** This snow shovel is capable of amputating hands and feet and throwing objects. Failure to observe the following safety instructions could result in serious injury.

### FOR ALL SNOW SHOVELS

- Walk. Do not run.
- Do not use on graveled surface unless the snow shovel is adjusted for such a surface in accordance with the operator's manual.
- Keep Children Away – All visitors should be kept a safe distance from work area.
- Dress Properly – Do not wear loose clothing or jewelry. They can be caught in moving parts.
- Wear rubber boots when operating the snow shovel.
- Keep hands away from moving parts.
- Keep guards in place and in working order.

- Don't Force Snow Shovel – It will perform better and safer at the rate for which it was designed.
- Don't Overreach – Keep proper footing and balance at all times.
- If the snow shovel strikes a foreign object, follow these steps:
  - 1) Stop snow shovel. Release the switch.
  - 2) Remove the battery pack.
  - 3) Inspect for damage.
  - 4) Repair any damage before restarting and operating the snow shovel.
- Store Idle Snow Shovel Indoors – When not in use, snow shovel should be stored indoors in dry, locked-up place and out of reach of children.
- Maintain Snow Shovel with Care – Follow instructions for lubricating and changing accessories.

## TRAINING

- Read, understand and follow all instructions on the machine and in the manual(s) before operating this machine. Be thoroughly familiar with the controls and the proper use of the equipment. Know how to stop the machine and disengage the controls quickly.
- Never allow children to operate the equipment. Never allow adults to operate the equipment without proper instruction.
- Keep the area of operation clear of all persons, particularly small children.
- Exercise caution to avoid slipping or falling, especially when operating the snow shovel in reverse.

## OPERATION

- Prevent unintentional starting. Ensure the switch is in the off-position before connecting to battery pack, picking up or carrying the machine. Carrying the machine with your finger on the switch or energizing the machine that has the switch on invites accidents.
- Do not put hands or feet near or under rotating parts.
- Exercise extreme caution when operating on or crossing gravel drives, walks, or roads. Stay alert for hidden hazards or traffic.
- After striking a foreign object, stop the motor, remove the battery pack, thoroughly inspect the snow shovel for any damage, and repair the damage before restarting and operating the snow shovel.

- If the machine should start to vibrate abnormally, stop the machine and check immediately for the cause. Vibration is generally a warning of trouble.
- Stop the machine whenever you leave the operating position, before unclogging the auger assembly housing, and when making any repairs, adjustments or inspections.
- When clearing, repairing or inspecting the snow shovel, stop the machine and make certain the auger assembly has stopped. Remove the battery pack to prevent someone from accidentally starting the machine.
- Exercise extreme caution when operating on slopes.
- Never operate the snow shovel without proper guards and other safety protective devices in place and working.
- Never direct the discharge toward people or areas where property damage can occur. Keep children and others away.
- Do not expose a battery pack or appliance to fire or excessive temperature. Exposure to fire or temperature above 265°F (130°C) may cause explosion.
- Do not overload the machine capacity by attempting to clear snow at too fast a rate.
- Disengage power when snow shovel is transported or not in use.
- Use only accessories approved by the manufacturer of the snow shovel.
- Never operate the snow shovel without good visibility or light. Always be sure of your footing, and keep a firm hold on the handles. Walk; never run.

## **CLEARING A CLOGGED AUGER ASSEMBLY**

Hand contact with the rotating auger assembly is the most common cause of injury associated with snow shovel. Never use your hand to clean out the rotating auger assembly.

To clear the auger assembly:

- **SHUT THE MACHINE OFF!**
- Remove the battery pack from the machine.
- Wait 10 seconds to be sure the auger has stopping rotating.
- Always use a clean-out tool, not your hands.

## MAINTENANCE AND STORAGE

- Check all bolts or fasteners at frequent intervals for proper tightness to be sure the equipment is in safe working condition.
- Always refer to operator's manual for important details if the snow shovel is to be stored for an extended period.
- Maintain or replace safety and instruction labels, as necessary.
- Run the machine a few minutes to prevent freeze-up of the auger assembly.

## BATTERIES AND CHARGERS

- Use the battery-operated snow shovel only with specifically designated battery pack. Use of any other batteries may create a risk of fire.
- **Use only with the battery packs and chargers listed below:**

BATTERY PACK	CHARGER
BA1400, BA1400-FC, BA2800, BA2800-FC, BA4200, BA4200-FC, BA1400T, BA1400T-FC, BA2242T, BA2242T-FC, BA2800T, BA2800T-FC, BA3360T, BA3360T-FC, BA4200T, BA4200T-FC, BA4480T, BA4480T-FC, BA5600T, BA5600T-FC, BA6720T, BA6720T-FC	CH2100, CH2100-FC, CH3200, CH3200-FC, CH5500, CH5500-FC, CH2800D, CH2800D-FC, CH7000, CH7000-FC

- Do not charge the battery pack in rain or in wet locations.
- If situations occur which are not covered in this manual, use care and good judgment. Contact EGO Customer Service for assistance.

**SAVE THESE INSTRUCTIONS!** Refer to them frequently and use them to instruct others who may use this product. If you loan this product to someone else, also loan these instructions to them to prevent misuse of the product and possible injury.



## INTRODUCTION

Congratulations on your selection of the 56V Lithium-ion EGO SNOW SHOVEL. It has been designed, engineered and manufactured to give you the best possible dependability and performance.

Should you experience any problem you cannot easily remedy, please contact EGO customer service 1-855-EGO-5656.

This manual contains important information on the safe assembly, operation and maintenance of your snow blower. Read it carefully before using the tool. Keep this manual handy so you can refer to it at any time.

SERIAL NUMBER _____ DATE OF PURCHASE _____
YOU SHOULD RECORD BOTH SERIAL NUMBER AND DATE OF PURCHASE AND KEEP IN A SAFE PLACE FOR FUTURE REFERENCE.

## SPECIFICATIONS

Rated Voltage	56V 
No-load Speed	Low: 1190/min
	High: 1900/min
Clearing Width	12 in (30 cm)
Throw Distance	Up to 25 ft. (7.5 m)
Intake Height	6 in (15 cm)
Recommended Operating Temperature	-4°F-50°F (-20°C-10°C)
Recommended Storage Temperature	-4°F-158°F (-20°C-70°C) * For the machine WITHOUT battery pack
Weight (without battery pack)	14 lb. (6.5 kg)
Ingress Protection Rating	IPX4* (Protection from splashing water)

\* **NOTE:** IPX4 rating is based on the machine and battery being used together as a system.

## PACKING LIST

PART NAME	QUANTITY
Snow Shovel	1
Front Handle Assembly	1
4mm Hex Key	1
M5 Coupler Lock Screw	1
Operator's Manual	1

## ACCESSORIES

**⚠ WARNING:** Use only accessories listed below. Use of accessories that do not meet the original equipment specifications may lead to improper performance and compromised safety.

PART NAME	MODEL NUMBER
Front Motor Snow Shovel Belt	AVB1200

## DESCRIPTION

### KNOW YOUR SNOW SHOVEL (Fig. 1)

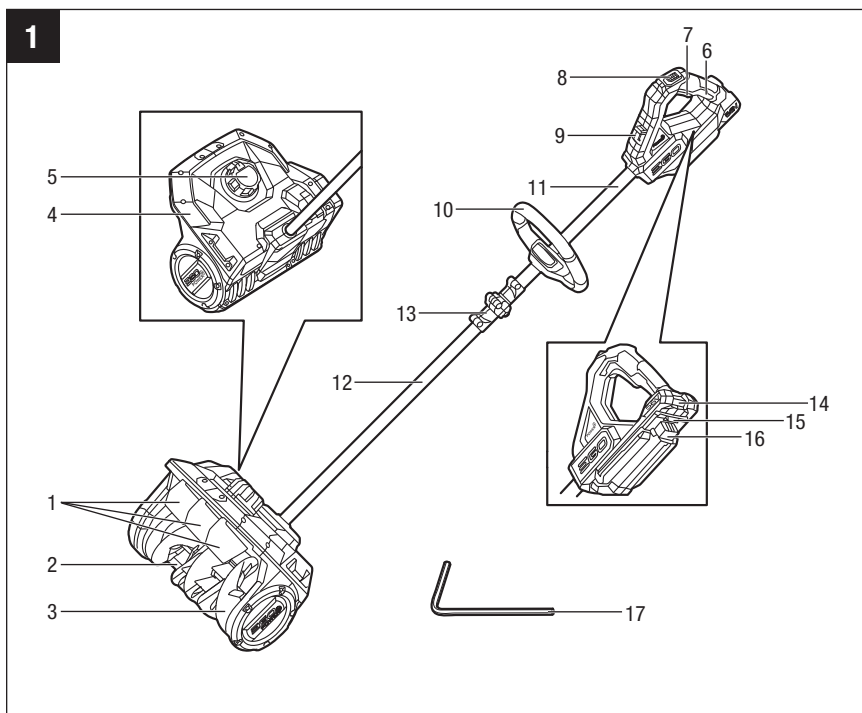

- |                           |                            |
|---------------------------|----------------------------|
| 1. Louvers                | 10. Front Handle           |
| 2. Scraper Bar            | 11. Upper Shaft            |
| 3. Auger                  | 12. Lower Shaft            |
| 4. Deck                   | 13. Hinged Coupler         |
| 5. Louver Adjustment Knob | 14. Battery-release Button |
| 6. Rear Handle            | 15. Latch                  |
| 7. Trigger Switch         | 16. Battery Ejector        |
| 8. Lock-off Button        | 17. 4mm Hex Key            |
| 9. Speed Shifter          |                            |

**⚠ WARNING:** The safe use of this product requires an understanding of the information on the product and in this instruction manual, as well as knowledge of the project you are attempting. Before use of this product, familiarize yourself with all operating features and safety rules.

## **Scraper Bar**

Removes the bottom layer of snow from the surface you are clearing.

## **Louvers**

The louvers direct the snow discharge in desired direction.

## **Louver Adjustment Knob**

Rotation of the knob controls the direction of the louvers.

## **Front Handle**

For easy control of the snow shovel during operation.

## **Rear Handle**

Ergonomic handle improves comfort and grip.

## **Hinged Coupler**

Connects the upper and lower shafts of the machine and allows the shafts to be folded.

## **Battery-release Button**

Press to release the battery pack from the tool.

## **Speed Shifter**

Switches between high and low auger speed.

## ASSEMBLY

**⚠ WARNING:** If any parts are damaged or missing, do not operate this product until the parts are replaced. Use of this product with damaged or missing parts could result in serious personal injury.

**⚠ WARNING:** Do not attempt to modify this product or create accessories not recommended for use with this product. Any such alteration or modification is misuse and could result in a hazardous condition leading to possible serious personal injury.

**⚠ WARNING:** To prevent accidental starting that could cause serious personal injury, always remove the battery pack from the product when you are assembling parts, making adjustments, cleaning, or when the product is not in use.

## UNPACKING

- This product requires assembly.
- Carefully remove the product and any accessories from the box. Make sure that all items listed in the “**PACKING LIST**” are included.
- Inspect the product carefully to make sure that no breakage or damage occurred during shipping.
- Do not discard the packing material until you have carefully inspected and satisfactorily operated the product.
- If any parts are damaged or missing, please return the product to the place of purchase.

## UNFOLDING THE SHAFT (Fig. 2)

**⚠ WARNING:** In order to avoid pinching your hands or fingers, do not hold the shafts by the hinged coupler.

**⚠ WARNING:** Do not attempt to start the machine until the shafts have been completely unfolded and locked.

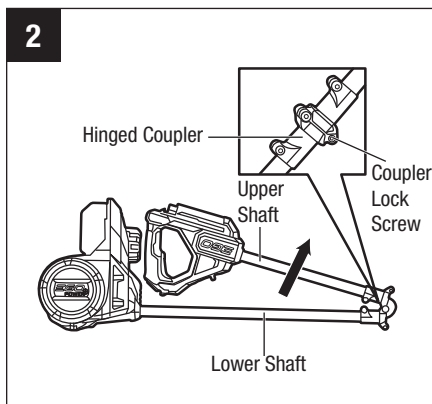

1. Place the snow shovel on the ground and carefully unfold the upper shaft. Make sure that the cable inside the shaft will not be pinched when closing the hinge.

**NOTICE:** If the cable is accidentally pulled out, manually insert the cable back into the shafts before unfolding.

2. Use the provided 4mm hex key to turn the M5 coupler lock screw clockwise to lock the shaft.

## MOUNTING AND ADJUSTING THE FRONT HANDLE

1. Make sure the motor is not running and the battery pack is removed.
2. Loosen the wing nut and remove the quick-release lever, clamping block, and wing nut from the front handle (Fig. 3a).
3. Position the slant of the front handle upward towards the rear handle. Press the handle onto the upper shaft (Fig. 3b).

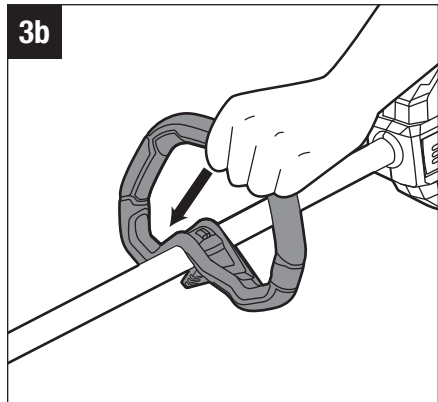
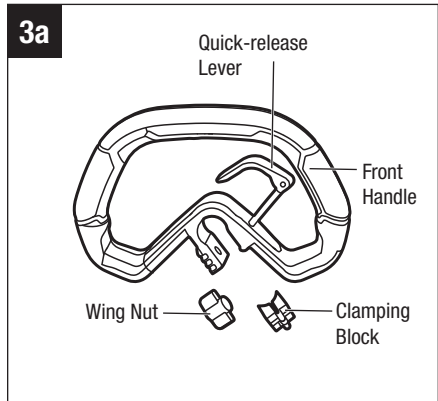

4. Insert the clamping block into the handle slot (Fig. 3c).
5. Mount the quick-release lever and tighten the wing nut (Fig. 3d).
6. Pull the quick-release lever up to move/rotate the handle to a comfortable operating position.
7. Fold the quick-release lever to secure the front handle in place.

**⚠ WARNING:** Never use the snow shovel without the front handle securely attached.

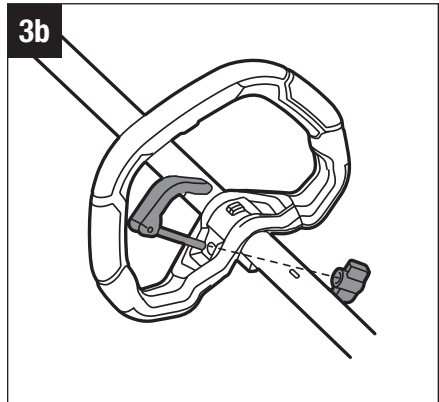
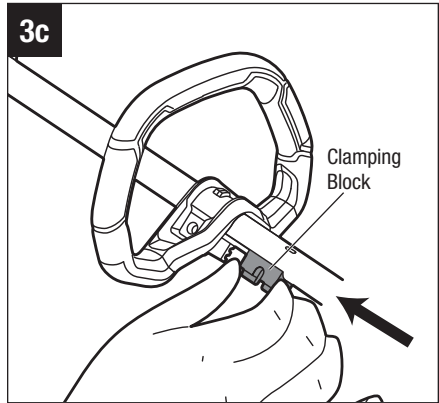



## OPERATION

**⚠ WARNING:** Do not allow familiarity with this product to make you careless. Remember that a careless fraction of a second is sufficient to inflict serious injury.

**⚠ WARNING:** Always wear safety goggles or safety glasses with side shield marked to comply with ANSI Z87.1. Failure to do so could result in objects being thrown into your eyes and other possible serious injuries.

**⚠ WARNING:** To prevent serious personal injury, remove the battery pack from the tool before servicing, cleaning, changing attachments or removing material from the machine.

**⚠ WARNING:** Do not use any attachments or accessories not recommended by the manufacturer of this product. The use of attachments or accessories not recommended can result in serious personal injury.

Before each use, inspect the entire product for damaged, missing, or loose parts such as screws, nuts, bolts, caps, etc. Tighten securely all fasteners and caps and do not operate this product until all missing or damaged parts are replaced.

## APPLICATIONS

You may use this product for clearing snow from sidewalks, steps, decks, patios, and smaller driveways when snow depth is under 6 inches (15 cm).

## USING THE SNOW SHOVEL

**⚠ WARNING:** Never use snow shovel on frozen lakes, rivers or similar surfaces. Death or serious injury could occur if the ice breaks.

**⚠ WARNING:** Never use the snow shovel on a rooftop or other unstable surface, which can result in death or serious injury.

**⚠ WARNING:** Do not use the snow shovel on ice, which can cause the operator to slip and fall, resulting in possibly serious personal injury.

**⚠ WARNING:** Do not wear loose clothing, scarves, or jewelry. They can be caught in moving parts and cause death or serious personal injury.

**⚠ WARNING:** Never point the snow shovel in the direction of people or pets. Thrown snow or other objects can cause serious personal injury.

**⚠ WARNING:** Make sure that the area to be cleared is free of stones, sticks, wires, gravel, and other objects that could be accidentally thrown by the snow shovel in any direction and cause serious personal injury to the operator and others.

When operating the snow shovel, hold it firmly with both hands (Fig. 4).

- Take notice of the direction of the wind before beginning. When possible, discharge snow in the same direction as the wind to prevent snow from being thrown back into your face.
- Some parts of the snow shovel can freeze under extreme weather conditions. Do not attempt to operate the machine with frozen parts.
- If the machine comes in contact with any type of obstruction during operation, stop it and remove the battery pack. Check the machine carefully before using.
- If the snow is too thick and deeper than the clearing depth, it may take more than one pass to clear.
- When finished, allow the machine to run for several minutes to allow all snow to clear the auger before storing.



## INSTALLING/REMOVING THE BATTERY PACK

### To install battery pack (Fig. 5a)

1. Align the ribs of the battery pack with the mounting slots in the snow shovel's battery port.
2. Slide the battery pack into the battery port until it snaps into position.

**NOTICE:** Make sure that the latch on the snow shovel snaps in place and the battery pack is secured to the snow shovel before beginning the operation. Failure to securely seat the battery pack could cause the battery pack to fall out, resulting in serious personal injury.

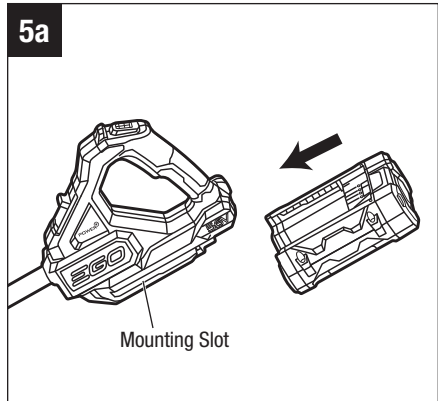

### To remove battery pack (Fig. 5b)

**⚠ WARNING:** Always be aware of the location of your feet and children or pets around you when pressing the battery release button. Serious injury could result if the battery pack falls. NEVER remove the battery pack at a high location.

1. Hold the battery pack in the palm of your hand.
2. Press the battery release button with your thumb and the battery pack will disengage from the latch.
3. Grasp the battery pack and remove it from the snow shovel.

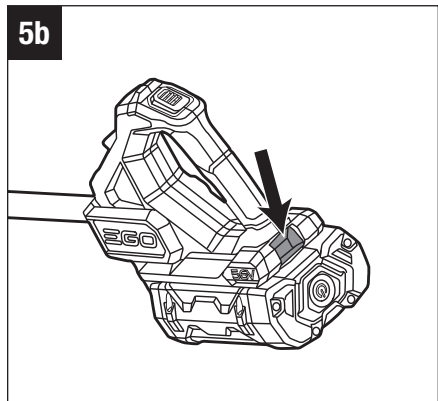

**⚠ WARNING:** To avoid serious personal injury, always remove the battery pack and keep hands clear of the lock-off button and trigger switch when carrying or transporting the snow shovel.

## STARTING/STOPPING THE SNOW SHOVEL

### To Start the Snow Shovel (Fig. 6)

1. Install the battery pack.
2. Use both hands to firmly grasp the front and the rear handles.
3. Press the lock-off button and then press the trigger switch.
4. Once the machine starts, release the lock-off button.
5. The rotational speed of the machine is controlled with the speed button. See **“CHANGING SPEED MODE”** section for more information.

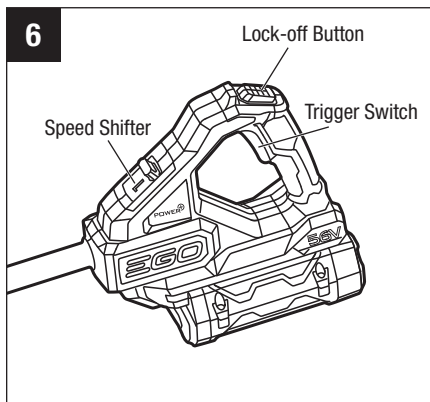

**NOTE:** The motor starts only when the lock-off button and the trigger is depressed at the same time.

### To Stop the Snow Shovel

Move the snow shovel away from working area and release the trigger to stop the snow shovel.

**⚠ WARNING:** Always remove the battery pack from the snow shovel during work breaks and after finishing work.

### CHANGING SPEED MODE (Fig. 6 & 7)

The snow shovel features two speed modes that can be changed during operation or during breaks.

Slide the speed shifter to change speed between the low speed “1” and high speed “2”.

**NOTICE:** Set the machine to high speed (2) before leaving it unused for a long time.

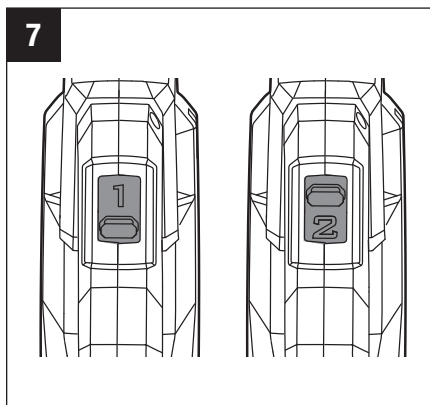

### **LOUVER ADJUSTMENT KNOB (Fig. 8)**

The direction of the snow discharge can be changed by rotating the louver adjustment knob. The snow discharge can be directed to the left, straight ahead, or to the right.

The maximum turn of the knob is 60° (30° to the left or to the right).

Once the knob reaches the leftmost or rightmost position, it will get locked in that position. To unlock it, press the knob down and rotate it toward the center. After unlocking, the knob can be rotated again.

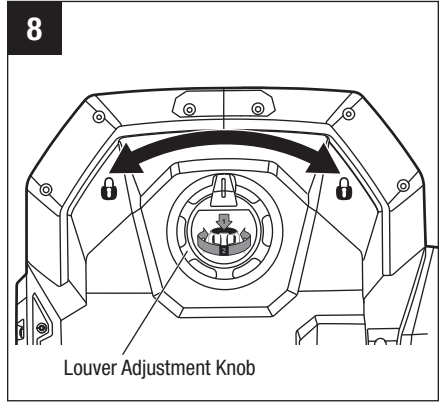

## MAINTENANCE

**⚠ WARNING:** To avoid serious personal injury, remove the battery pack from the snow shovel before servicing, cleaning, changing add-on attachments, performing any maintenance, or when the product is not in use. A battery-operated snow shovel with the battery pack inserted is always on and can start accidentally.

**⚠ WARNING:** When servicing, only use identical replacement parts. Use of any other parts may create a hazard or cause product damage. To ensure safety and reliability, all repairs should be performed by a qualified service technician.

All snow shovel service, other than the items listed in these maintenance instructions, should be performed by competent snow shovel service personnel.

## CLEANING

Avoid using solvents when cleaning plastic parts. Most plastics are susceptible to damage from various types of commercial solvents and may be damaged by their use. Use clean cloth to remove dirt, dust, oil, grease, etc.

Some parts of the snow shovel can freeze under extreme weather conditions. Place the machine against a wall in a warm room (with temperature over 32°F/0°C), as shown in Figure 9, and allow the ice inside the machine to melt and flow out.

**⚠ WARNING:** Do not at any time let brake fluids, gasoline, petroleum-based products, penetrating oils, etc., come in contact with plastic parts. Chemicals can damage, weaken, or destroy plastic, which may result in serious personal injury.

**⚠ WARNING:** When cleaning the snow shovel, DO NOT immerse it in water or other liquids.

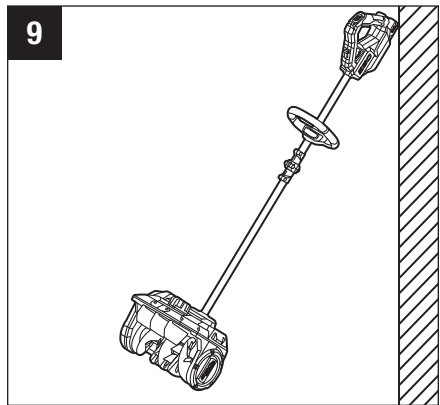

## MOUNTING AND DETACHING THE SCRAPER BAR

1. Remove the battery pack.
2. Lay the snow shovel on its side or any other convenient position for scraper bar service.
3. Use a torx T20 screwdriver (not included) to remove the four screws that are located on the scraper bar, as well as the two screws at both ends (Fig. 10a & 10b).
4. Replace the worn scraper bar with a new one.
5. To reassemble, first insert the new scraper bar, with the six holes aligned, insert the six screws into the holes and secure them with a T20 screwdriver (not included).

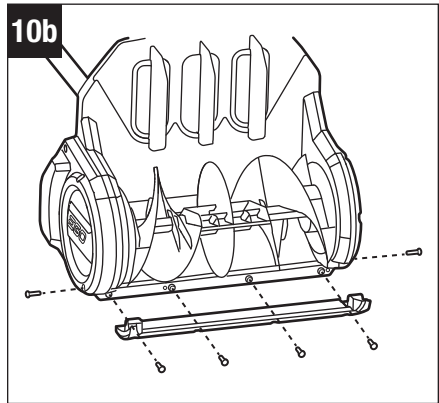
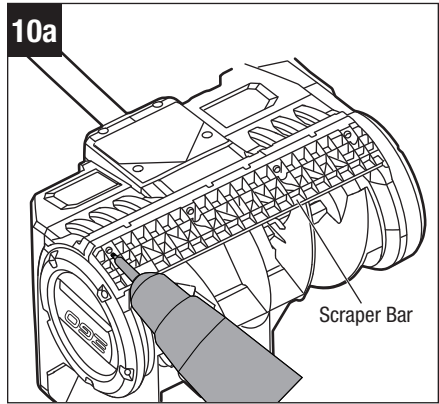

## TRANSPORTING AND STORING

- Do not store or transport the snow shovel when it is running. Always remove the battery pack before storing or transporting.
- Fold the machine by following instructions in the “**UNFOLDING THE SHAFT**” section in reverse order.
- Clean the snow shovel thoroughly before storing. Store the snow shovel indoors, in a dry place that is locked and/or inaccessible to children.
- Keep away from corrosive agents such as garden chemicals and de-icing salts.

## TROUBLESHOOTING

PROBLEM	CAUSE	SOLUTION
The snow shovel does not start.	<ul style="list-style-type: none"> <li>■ The battery pack is not fully inserted into the battery port.</li> <li>■ No electrical contact between the snow shovel and battery pack.</li> <li>■ The battery pack charge is depleted.</li> <li>■ The battery pack or snow shovel is too hot.</li> <li>■ The lock-off button or trigger is not used properly.</li> <li>■ The cable inside the shaft is damaged.</li> </ul>	<ul style="list-style-type: none"> <li>■ Check if the battery is fully inserted into the battery port.</li> <li>■ Remove battery pack, check contacts and reinstall the battery pack.</li> <li>■ Charge the battery pack.</li> <li>■ Allow the battery pack or snow shovel to cool until the temperature drops to the recommended operating temperature range.</li> <li>■ Follow the instructions in the chapter “<b>STARTING/ STOPPING THE SNOW SHOVEL</b>”.</li> <li>■ Contact EGO Customer Service for repair.</li> </ul>
The machine is visibly damaged.	<ul style="list-style-type: none"> <li>■ Accidental damage during transportation or use.</li> </ul>	<ul style="list-style-type: none"> <li>■ Discontinue the use immediately and contact EGO Customer Service.</li> </ul>
The snow shovel leaves a thin layer.	<ul style="list-style-type: none"> <li>■ The scraper bar is worn.</li> </ul>	<ul style="list-style-type: none"> <li>■ Replace the scraper bar following the chapter “<b>MOUNTING AND DETACHING THE SCRAPER BAR</b>”.</li> </ul>



PROBLEM	CAUSE	SOLUTION
Snow shovel unexpectedly stops during operation. No snow is thrown from the deck.	<ul style="list-style-type: none"><li>■ Machine is overloaded. The auger is completely jammed by the heavy snow.</li><li>■ The battery pack or the machine is overheated.</li></ul>	<ul style="list-style-type: none"><li>■ Remove the snow from the auger and reduce the machine load intensity.</li><li>■ Allow the battery pack and/or machine to cool until the temperature drops to the recommended operating temperature range.</li></ul>



# EGO LIMITED WARRANTY

## WARRANTY POLICY TERMS AND DURATION

Chervon North America, Inc. (“Chervon North America”) provides the following Limited Warranty for EGO products to the original purchaser of EGO products.

The detailed warranty period for each EGO product can be found online at <http://egopowerplus.com/warranty-policy>.

**Please contact EGO Customer Service Toll-Free at 1-855-EGO-5656** any time you have questions or warranty claims or would like a hard copy of the warranty.

## LIMITED SERVICE WARRANTY

EGO products are warranted against defects in material or workmanship from the date of original retail purchase for the applicable warranty period. For any properly and timely submitted warranty claim, if Chervon North America determines a product to be defective during the warranty period, the product will receive free repair or replacement as determined by Chervon North America.

## HOW TO OBTAIN SERVICE

For warranty service, within the applicable warranty period, please contact EGO customer service toll-free at **1-855-EGO-5656**. When requesting warranty service, you must present the original dated sales receipt. An authorized service center will be selected to evaluate and repair the product if defective according to the stated warranty terms. When bringing your product to the authorized service center, there may be a small deposit that will be required when dropping off your tool. This deposit is refundable when the repair service is deemed to be covered under warranty.

## **ADDITIONAL LIMITATIONS & EXCLUSIONS**

This limited warranty applies only to the original purchaser from an authorized EGO retailer and is not transferable. EGO products shall not be considered defective, and this warranty will not apply, where the claimed defect is attributable to any cause other than the above-defined defects. This warranty shall be void if the product has been used for rental purposes. This warranty shall not apply to damage caused by accident, abuse, misuse, alteration, modification, unauthorized repair, liquid contact, fire, earthquake or other external cause; operating the product outside EGO's instructions, specifications or guidelines; or failure to properly service or maintain the product. This warranty also does not apply to cosmetic damage, including but not limited to scratches or dents; defects caused by normal wear and tear or otherwise due to the normal aging of the product.

THIS EXPRESS WARRANTY IS GIVEN IN LIEU OF ALL OTHER WARRANTIES, EXPRESS OR IMPLIED, INCLUDING, BUT NOT LIMITED TO, ANY WARRANTIES OF MERCHANTABILITY OR FITNESS FOR PARTICULAR PURPOSE OR USE, WHICH ARE DISCLAIMED. Any implied warranties, including warranties of merchantability or fitness for a particular purpose, that cannot be disclaimed under state law are limited to the applicable warranty period defined at the beginning of this article. The sole and exclusive remedy in connection with the purchase, installation, use, and/or performance of the EGO products is repair or replacement of the product as determined by Chervon North America. Chervon North America's maximum liability shall not in any case exceed the purchase price paid for the product. CHERVON NORTH AMERICA SHALL NOT BE LIABLE TO THE USER OR TO ANYONE ELSE FOR CONSEQUENTIAL, INCIDENTAL, SPECIAL, EXEMPLARY, INDIRECT, OR PUNITIVE DAMAGES ARISING FROM USE OF THE PRODUCTS, INCLUDING BUT NOT LIMITED TO PERSONAL INJURY, DEATH, PROPERTY DAMAGE, LOST PROFITS, OR OTHER ECONOMIC INJURY. This warranty gives you specific legal rights, and you may also have other rights which vary from state to state. Some states do not allow limitations on how long an implied warranty lasts, the exclusion or limitation of incidental or consequential damages, or the limitations on time to bring certain actions, so such limitations contained herein do not apply to individual consumers in those states.

This warranty is subject to and shall be interpreted according to Michigan law without regard to principles of conflicts of laws. No legal action shall be brought against Chervon North America unless filed within one (1) year after the basis for such legal action becomes known, or with the exercise of reasonable diligence should have become known. Any action not timely filed shall be deemed waived.

For customer service contact us toll-free at: **1-855-EGO-5656** or **EGOPOWERPLUS.COM**.

EGO Customer Service  
769 Seward Ave. NW, Suite 102  
Grand Rapids, Michigan 49504.



# EGO™

POWER<sup>+</sup> SNOW SHOVEL™

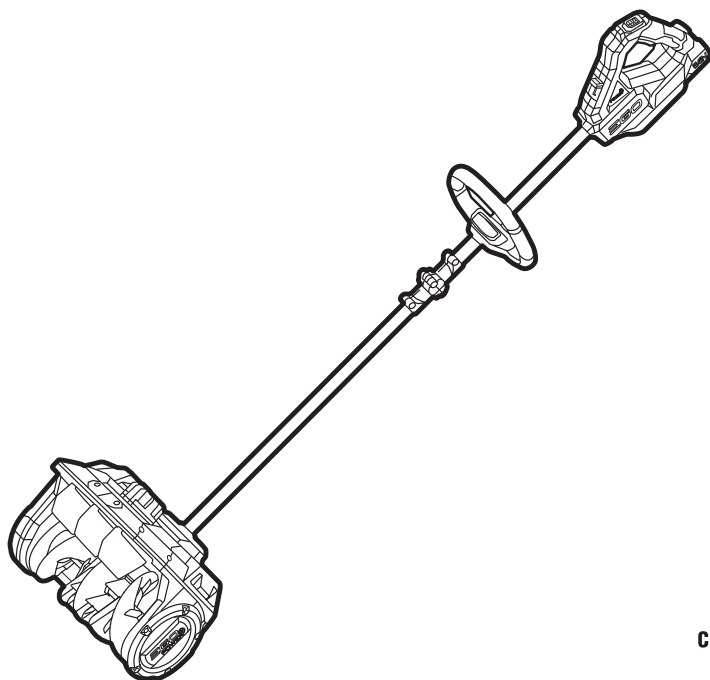

GUIDE D'UTILISATION

## PELLE À NEIGE SANS FIL DE 12 PO À PILE AU LITHIUM-ION DE 56 VOLTS

NUMÉRO DE MODÈLE SNS1200/SNS1200-FC

**⚠ AVERTISSEMENT :** Afin de réduire les risques de blessure, l'utilisateur doit lire et comprendre le guide d'utilisation avant d'utiliser ce produit. Conservez le présent guide afin de pouvoir le consulter ultérieurement.

# LISEZ TOUTES LES INSTRUCTIONS !



LISEZ LE MODE D'EMPLOI ET  
ASSUREZ-VOUS QUE VOUS LE COMPRENEZ

## TABLE DES MATIÈRES



Symboles relatifs à la sécurité .....	31-32
Symboles .....	33-34
Instructions relatives à la sécurité pour les pelles à neige .....	34-38
Introduction .....	39
Spécifications .....	40
Liste des pièces .....	40
Accessoires .....	41
Description .....	42-43
Assemblage .....	44-46
Fonctionnement .....	47-51
Maintenance .....	52-53
Recherche de la cause des problèmes .....	54-55
Garantie limitée EGO .....	56-58

# SYMBOLES DE SÉCURITÉ

La raison d'être des symboles relatif à la sécurité est d'attirer votre attention sur des dangers possibles. Il est important de vous familiariser avec les symboles relatifs à la sécurité et les explications qui les accompagnent afin de bien les comprendre. Les avertissements et les symboles associés ne suffisent pas à éliminer tous les dangers. Les instructions et les avertissements qu'ils donnent ne sauraient remplacer des mesures de prévention des accidents appropriées.

**⚠ AVERTISSEMENT** : Lisez toutes les consignes de sécurité qui sont contenue dans ce Mode d'emploi, y compris tous les symboles d'alerte relatifs à la sécurité tels que « **DANGER** », **AVERTISSEMENT** » et « **MISE EN GARDE** », et assurez-vous que vous les comprenez bien avant de commencer à utiliser cet outil. La non-observation de toutes les instructions figurant ci-après pourrait causer un choc électrique, un incendie et/ou des blessures personnelles graves.

Les définitions ci-dessous décrivent le niveau de gravité pour chaque terme signalant un danger. Veuillez lire le mode d'emploi et regarder la signification de ces symboles

	<p>C'est le symbole d'alerte relatif à la sécurité. Il est utilisé pour vous avertir de l'existence possible d'un danger de lésion corporelle. Obéissez à tous les messages relatifs à la sécurité qui suivent ce symbole pour éviter tout risque de blessure ou même de mort.</p>
	<p><b>DANGER</b> indique une situation dangereuse qui, si elle n'est pas évitée, causera la mort d'une personne ou une blessure grave.</p>
	<p><b>AVERTISSEMENT</b> indique une situation dangereuse qui, si elle n'est pas évitée, pourrait causer la mort d'une personne ou une blessure grave.</p>
	<p><b>MISE EN GARDE</b>, conjointement avec le symbole d'alerte en liaison avec la sécurité, indique une situation dangereuse qui, si elle n'est pas évitée, causera une blessure légère ou modérée.</p>

## MESSAGES D'INFORMATION ET DE PRÉVENTION DES DOMMAGES

Ils informent l'utilisateur d'informations et/ou d'instructions importantes qui pourraient entraîner des dommages matériels ou aux équipements s'ils ne sont pas suivis. Chaque message est précédé par le terme « AVIS », comme dans l'exemple ci-dessous :

**AVIS :** Un dommage matériel et/ou aux équipements peut survenir si ces instructions ne sont pas suivies.



**⚠ AVERTISSEMENT !** Pendant leur fonctionnement, les machines peuvent projeter des corps étrangers dans les yeux de leur utilisateur et lui infliger de graves blessures aux yeux. Portez toujours des lunettes de protection ou des lunettes de sécurité à écrans latéraux et un masque couvrant tout le visage lors de l'utilisation de cette machine. Nous

recommandons de porter un masque de sécurité à vision latérale large au-dessus des lunettes ordinaires ou des lunettes de sécurité standard avec des écrans de protection sur les côtés. Utilisez toujours un équipement de protection des yeux indiquant qu'il est conforme à la norme ANSI Z87.1.



# SYMBOLES

Cette page représente et décrit les symboles qui peuvent figurer sur ce produit. Lisez, comprenez et suivez toutes les instructions figurant sur le produit avant de tenter de l'assembler et de commencer à l'utiliser.

	<p>Alerte relatives à la sécurité</p>	<p>Précautions en liaison avec votre sécurité</p>
	<p>Lisez le mode d'emploi, et assurez-vous que vous le comprenez.</p>	<p>Pour réduire le risque de blessure, l'utilisateur doit lire le mode d'emploi et s'assurer qu'il le comprend avant d'utiliser ce produit.</p>
	<p><b>DANGER</b> — Gardez vos mains éloignées de la turbine (tarière).</p>	<p>N'utilisez pas les mains pour déboucher la goulotte.</p>
	<p>Gardez vos pieds à distance de la turbine (tarière).</p>	<p>Tenez les pieds à l'écart de la turbine en rotation (tarière).</p>
	<p><b>DANGER</b> — Gardez vos mains et vos pieds éloignés.</p>	<p>Pour réduire le risque de blessure, gardez les mains et les pieds à une distance suffisante des pièces en mouvement. N'utilisez pas cette machine si la goulotte de décharge n'est pas à sa place. Si un composant est endommagé, remplacez-le immédiatement.</p>
	<p>Symbole de recyclage</p>	<p>Ce produit utilise des piles au lithium-ion (Li-ion). Les lois et règlements locaux, provinciaux et fédéraux interdisent peut-être de jeter des piles au lithium-ion dans les ordures ordinaires. Consultez votre service municipal responsable de la gestion des déchets pour déterminer quelles sont les options de recyclage et/ou d'élimination possibles.</p>

IPXX	Indice de protection (IP)	Classifie le degré de protection fourni par une enceinte pour le matériel électrique.
	Courant continu	Type ou caractéristique du courant
V	Volts	Tension
mm	Millimètre	Longueur ou taille
cm	Centimètre	Longueur ou taille
po	po	Longueur ou taille
kg	Kilogramme	Poids
lb	lb	Poids
ml	Millilitre	Volume
onces liquides	Once liquide	Volume
°F	Degrés Fahrenheit	Température
°C	Degrés Celsius	Température

## INSTRUCTIONS RELATIVES À LA SÉCURITÉ POUR LES PELLES À NEIGE

**⚠ AVERTISSEMENT :** Lorsque vous utilisez des outils électriques pour le jardinage, prenez toujours des précautions élémentaires en matière de sécurité pour réduire le risque d'incendie, de choc électrique et de blessures, notamment en faisant ce qui suit :

### LISEZ TOUTES LES INSTRUCTIONS RELATIVES À LA SÉCURITÉ.

**⚠ DANGER :** Cette pelle à neige est capable d'amputer des mains et des pieds, et de projeter des objets. Le non-respect des consignes de sécurité suivantes pourrait causer une blessure grave.

### POUR TOUS LES DE PELLES À NEIGE

- Marchez. Ne courez pas.
- N'utilisez pas sur une surface gravillonnée, à moins que la pelle à neige ne soit réglée pour une telle surface, conformément au mode d'emploi.

- Gardez les enfants à distance – Tous les visiteurs doivent rester à une distance de sécurité par rapport à la zone de travail.
- Habillez-vous de façon appropriée – Ne portez pas de vêtements amples ou de bijoux. Ils risqueraient d’être happés par des pièces mobiles.
- Portez des bottes en caoutchouc lorsque vous utilisez la pelle à neige.
- Gardez les mains à une distance suffisante des pièces en mouvement.
- Maintenez les dispositifs de protection en place et en état de fonctionnement.
- Ne forcez pas la pelle à neige – Elle fera un meilleur travail, avec une sécurité accrue, si elle est utilisée à la vitesse pour laquelle elle a été conçue.
- Ne vous penchez pas au-dessus de la machine – Veillez à toujours garder un bon équilibre et un appui stable.
- Si la pelle à neige heurte un corps étranger, suivez les étapes ci-dessous :
  - 1) Arrêtez la pelle à neige. Relâchez l’interrupteur.
  - 2) Retirez le bloc-piles.
  - 3) Inspectez pour vous assurer qu’il n’y a pas de dommages.
  - 4) Réparez tout dommage avant de remettre la pelle à neige en marche et de recommencer à l’utiliser.
- Rangez les pelles à neige inactives à l’intérieur – Lorsqu’elles ne sont pas utilisées, les pelles à neige doivent être rangées à l’intérieur, dans un endroit sec, fermé à clé et hors de portée des enfants.
- Entretenez les pelles à neige avec soin – Suivez les instructions pour la lubrification et le remplacement des accessoires.

## FORMATION

- Lisez toutes les instructions figurant sur la machine et dans le ou les mode(s) d’emploi, et assurez-vous que vous les comprenez avant de commencer à l’utiliser cette machine, puis respectez-les. Familiarisez-vous avec les commandes et l’utilisation correcte de l’équipement. Apprenez comment arrêter la machine et désactiver rapidement les commandes.
- Ne laissez jamais des enfants utiliser cet équipement. Ne laissez jamais des adultes utiliser cet équipement sans leur avoir donné les instructions nécessaires au préalable.
- Faites en sorte que personne, tout particulièrement de petits enfants, ne se trouve dans la zone d’utilisation de la pelle.

- Faites preuve de prudence pour ne pas risquer de glisser ou de tomber, tout particulièrement lorsque vous utilisez la pelle à neige en marche arrière.

## **FONCTIONNEMENT**

- Prévenez une mise en marche accidentelle. Assurez-vous que l'interrupteur est dans la position désactivée avant de le connecter au bloc-piles, ou de soulever ou de transporter cette machine. Le fait de transporter cette machine avec le doigt sur l'interrupteur ou de la mettre sous tension avec l'interrupteur en position activée invite les accidents.
- Ne mettez pas les mains ou les pieds à proximité de pièces en rotation ou sous des pièces en rotation.
- Faites preuve d'une extrême prudence quand vous utilisez cet équipement sur une allée, un chemin ou une route en gravier, ou lorsque vous traversez une telle allée, un tel chemin ou une telle route. Restez attentif aux dangers cachés et à la circulation.
- Après avoir heurté un corps étranger, arrêtez le moteur, retirez le bloc-piles, inspectez minutieusement la pelle à neige pour détecter tout dommage et réparez les dommages avant de redémarrer et d'utiliser à nouveau la pelle à neige.
- Si la machine commence à vibrer de façon anormale, arrêtez immédiatement le machine et recherchez la cause du problème. Des vibrations sont généralement un signe avant-coureur d'un problème.
- Arrêtez la machine chaque fois que vous quittez la position d'utilisation, avant de déboucher le boîtier de l'ensemble de tarière et lors de toute réparation, de tout réglage ou de toute inspection.
- Lors du nettoyage, de la réparation ou de l'inspection de la pelle à neige, arrêtez la machine et assurez-vous que l'ensemble de tarière a bien été désactivé. Retirez le bloc-piles pour éviter que quelqu'un ne fasse démarrer accidentellement la machine.
- Faites preuve d'une extrême prudence lorsque vous utilisez cette machine sur une pente.
- N'utilisez jamais la pelle à neige si les dispositifs de protection ou autres systèmes de sécurité ne sont pas en place ou ne fonctionnent pas correctement.
- Ne dirigez jamais la décharge vers des personnes ou vers des zones où des dommages matériels peuvent se produire. Gardez les enfants et les autres personnes à l'écart.
- N'exposez pas un bloc-piles ou une lanterne à un incendie ou à une température excessive. L'exposition à un feu ou à une température supérieure à 130° C / 265° F pourrait causer une explosion.

- Ne surchargez pas la capacité de la machine en essayant de déblayer la neige à une vitesse trop rapide.
- Désactivez l'alimentation pendant que la pelle à neige est transportée ou quand elle n'est pas utilisée.
- N'utilisez que des accessoires approuvés par le fabricant de la pelle à neige.
- N'utilisez jamais la pelle à neige sans une bonne visibilité ou assez de lumière. Soyez toujours stable sur vos pieds et tenez fermement les poignées. Marchez ; ne courez jamais.

## **DÉGAGEMENT D'OBSTRUCTIONS DANS UN ENSEMBLE DE TARIÈRE**

Le contact des mains avec l'ensemble de tarière en rotation est la cause la plus fréquente des blessures associées aux pelles à neige. N'utilisez jamais votre main pour nettoyer un ensemble de tarière en train de tourner.

Pour dégager l'ensemble de tarière :

- **METTEZ LA MACHINE HORS TENSION !**
- Détachez le bloc-piles de la machine.
- Attendez 10 secondes pour vous assurer que la tarière a cessé de tourner.
- Utilisez toujours un outil de nettoyage et non vos mains.

## **MAINTENANCE ET ENTREPOSAGE**

- Vérifiez fréquemment que tous les éléments de fixation et tous les boulons sont bien serrés afin de vous assurer que l'équipement est dans un état de fonctionnement n'entraînant pas de dangers.
- Consultez toujours le mode d'emploi pour apprendre des informations importantes si la pelle à neige ne va pas être utilisée pendant une période prolongée.
- Assurez la lisibilité continue des étiquettes de sécurité et d'instructions, ou remplacez-les si besoin est.
- Continuez à faire fonctionner la machine pendant quelques minutes pour éviter le gel de l'ensemble de tarière.

## PILES DE & CHARGEURS

- Utilisez la pelle à neige alimentée par des piles exclusivement avec des blocs-piles conçus spécifiquement pour celle-ci. L'emploi de toutes autres piles risquerait de causer des blessures.
- **N'utilisez qu'avec les blocs-piles et les chargeurs indiqués ci-dessous :**

BLOC-PILES	CHARGEUR
BA1400, BA1400-FC, BA2800, BA2800-FC, BA4200, BA4200-FC, BA1400T, BA1400T-FC, BA2242T, BA2242T-FC, BA2800T, BA2800T-FC, BA3360T, BA3360T-FC, BA4200T, BA4200T-FC, BA4480T, BA4480T-FC, BA5600T, BA5600T-FC, BA6720T, BA6720T-FC	CH2100, CH2100-FC, CH3200, CH3200-FC, CH5500, CH5500-FC, CH2800D, CH2800D-FC, CH7000, CH7000-FC

- Ne chargez pas le bloc-piles sus la pluie ou dans des endroits mouillés.
- Si des situations qui ne sont pas traitées dans ce mode d'emploi surviennent, faites attention et utilisez votre jugement. Contactez le centre de service à la clientèle d'EGO pour obtenir de l'assistance.

**CONSERVEZ CES INSTRUCTIONS !** Consultez-les fréquemment et utilisez-les pour donner les instructions nécessaires à d'autres personnes qui peuvent utiliser ce produit. Si vous prêtez ce produit à quelqu'un d'autre, donnez également ces instructions à la personne à laquelle vous le prêtez pour éviter toute utilisation abusive du produit et tout risque de blessure.

## INTRODUCTION

Félicitations pour votre choix de la PELLE À NEIGE EGO au Lithium-ion de 56 V. Elle a été conçue, développée et fabriquée pour vous donner le plus possible de fiabilité et de rendement.

Si vous rencontrez un problème auquel vous ne pouvez pas remédier facilement, veuillez contacter le service à la clientèle d'EGO en téléphonant au 1-855-EGO-5656.

Ce mode d'emploi contient des informations importantes sur l'assemblage, l'utilisation et l'entretien de votre pelle à neige en toute sécurité. Lisez-le attentivement avant d'utiliser la machine. Conservez ce mode d'emploi à portée de main afin de pouvoir vous y référer à tout moment.

NUMÉRO DE SÉRIE \_\_\_\_\_ DATE D'ACHAT \_\_\_\_\_

NOUS VOUS RECOMMANDONS DE NOTER LE NUMÉRO DE SÉRIE ET LA DATE D'ACHAT ET DE LES CONSERVER EN LIEU SÛR AFIN DE POUVOIR LES CONSULTER ULTÉRIEUREMENT. CONSERVEZ VOTRE REÇU DE CAISSE.

## SPÉCIFICATIONS

Tension nominale	56V 
Vitesse à vide	Bas : 1 190 tr/min
	Forte intensité : 1 900 tr/min
Largeur de dégagement	30 cm / 12 po
Distance de projection	Jusqu'à 7,5 m / 25 pi
Hauteur d'admission	15 cm / 6 po
Température de fonctionnement recommandée	-20 °C-10 °C / -4 °F-50 °F
Température de stockage recommandée	-20 °C-70 °C / -4 °F-158 °F * Pour la machine SANS bloc-piles
Poids (sans le bloc-piles)	6,5 kg / 14 lb
Indice de protection	IPX4* (Protection contre les éclaboussures d'eau)

\* **REMARQUE** : L'indice IPX4 est basé sur l'utilisation conjointe de la machine et du bloc-piles en tant que système.

## LISTE DES PIÈCES

NOM DE LA PIÈCE	QUANTITÉ
Pelle à neige	1
Ensemble de poignée avant	1
Clé hexagonale de 4 mm	1
Vis de verrouillage du coupleur M5	1
Mode d'emploi	1



## ACCESSOIRES

**⚠ AVERTISSEMENT :** N'utilisez que les accessoires énumérés ci-dessous. L'utilisation d'accessoires qui ne répondent pas aux spécifications des équipements d'origine pourrait causer une performance inadéquate et compromettre la sécurité.

NOM DE LA PIÈCE	NUMÉRO DE MODÈLE
Courroie avant de la pelle à neige à moteur	AVB1200

# DESCRIPTION

## FAMILIARISEZ-VOUS AVEC VOTRE PELLE À NEIGE (Fig. 1)

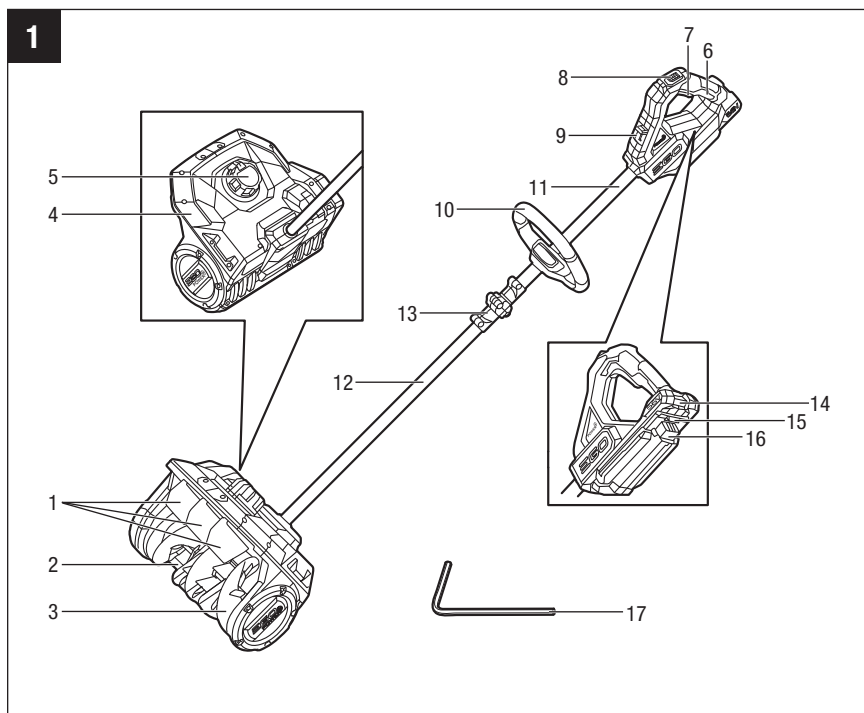

- |  |                                     |
|--|-------------------------------------|
| 1. Ouvertures d'éjection                         | 9. Changeur de vitesse              |
| 2. Barre de raclage                              | 10. Poignée avant                   |
| 3. Vis sans fin (tarière)                        | 11. Arbre supérieur                 |
| 4. Châssis                                       | 12. Arbre inférieur                 |
| 5. Bouton de réglage des ouvertures d'éjection   | 13. Coupleur à charnière            |
| 6. Poignée arrière                               | 14. Bouton d'éjection du bloc-piles |
| 7. Interrupteur à gâchette                       | 15. Loquet de verrouillage          |
| 8. Bouton de verrouillage en position désactivée | 16. Mécanisme d'éjection de la pile |
|  | 17. Clé hexagonale de 4mm           |

**⚠ AVERTISSEMENT :** Pour que ce produit puisse être utilisé en toute sécurité, il est nécessaire de comprendre les informations figurant sur le produit et dans son mode d'emploi, et de bien maîtriser le projet que vous voulez réaliser. Avant d'utiliser ce produit, familiarisez-vous avec toutes ses fonctionnalités et les consignes de sécurité qui s'y appliquent.

## **Barre de raclage**

Enlève la couche inférieure de neige de la surface que vous êtes en train de déblayer.

## **Ouvertures d'éjection**

Les ouvertures d'éjection dirigent la neige dans la direction souhaitée.

## **Bouton de réglage des ouvertures d'éjection**

La rotation du bouton permet de contrôler la direction des ouvertures d'éjection.

## **Poignée avant**

Pour contrôler facilement la pelle à neige pendant son fonctionnement.

## **Poignée arrière**

La poignée ergonomique améliore le confort et la préhension.

## **Coupleur à charnière**

Relie les arbres supérieur et inférieur de la machine, et permet de replier les arbres.

## **Bouton d'éjection du bloc-piles**

Appuyez sur ce bouton pour détacher le bloc-piles de l'outil.

## **Changeur de vitesse**

Permet d'alterner entre la vitesse élevée et la vitesse basse de la tarière.

## ASSEMBLAGE

**⚠ AVERTISSEMENT** : Si certaines pièces sont endommagées ou manquantes, n'utilisez pas ce produit avant que ces pièces aient été remplacées. L'utilisation de ce produit avec des pièces endommagées ou manquantes pourrait causer des blessures graves.

**⚠ AVERTISSEMENT** : Ne tentez pas de modifier ce produit ou de créer des accessoires qu'il n'est pas recommandé d'utiliser avec ce produit. Une telle altération ou modification constituerait une utilisation abusive et pourrait créer une situation dangereuse avec risque de blessures graves.

**⚠ AVERTISSEMENT** : Pour empêcher tout démarrage accidentel qui pourrait causer une blessure grave, retirez toujours le bloc-piles de la machine lorsque vous effectuez le montage de pièces, des réglages ou le nettoyage de la machine – ou quand elle n'est pas utilisée.

## DÉBALLAGE

- Ce produit nécessite un assemblage.
- Retirez le produit et tous les accessoires de la boîte en prenant les précautions nécessaires. Assurez-vous que tous les articles indiqués sur la « **LISTE DES PIÈCES** » sont inclus.
- Inspectez attentivement le produit pour vous assurer qu'aucun dommage ou bris de pièce(s) ne s'est produit pendant le transport.
- Ne jetez pas les matériaux d'emballage avant d'avoir inspecté attentivement le produit et de l'avoir mis en marche de façon satisfaisante.
- Si une pièce quelconque est endommagée ou manquante, veuillez rapporter le produit dans le magasin où vous l'avez acheté.

## DÉPLIEMENT DE L'ARBRE (Fig. 2)

**AVERTISSEMENT :** Ne tenez pas les arbres au niveau du coupleur à charnière pour ne pas risquer de vous pincer les mains ou les doigts.

**⚠ AVERTISSEMENT :** Ne tentez pas de faire démarrer la machine avant que les arbres ne soient complètement dépliés et verrouillés.

1. Placez la pelle à neige sur le sol et dépliez soigneusement l'arbre supérieur. Assurez-vous que le câble qui se trouve à l'intérieur de l'arbre ne soit pas pincé lors de la fermeture de la charnière.

**AVIS :** Si le câble est tiré et sorti accidentellement, il faut le réinsérer manuellement dans les arbres avant de le déplier.

2. Utilisez la clé hexagonale de 4 mm fournie pour tourner la vis de verrouillage du coupleur M5 dans le sens des aiguilles d'une montre afin de verrouiller l'arbre en place.

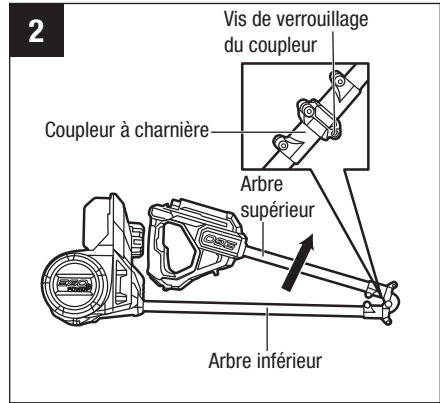

## MONTAGE ET RÉGLAGE DE LA POIGNÉE AVANT

1. Assurez-vous que le moteur n'est pas en marche et que le bloc-piles est retiré.
2. Desserrez l'écrou à ailettes et retirez le levier à relâchement rapide, le bloc de fixation et l'écrou à oreilles de la poignée avant (Fig. 3a).

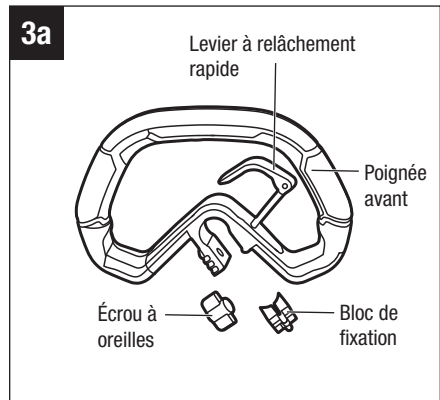

3. Positionnez l'inclinaison de la poignée avant vers le haut, en direction de la poignée arrière. Pressez la poignée sur l'arbre supérieur (Fig. 3b).
4. Insérez le bloc de fixation dans la fente de la poignée (Fig. 3c).
5. Montez le levier à relâchement rapide et serrez l'écrou à oreilles (Fig. 3d).
6. Tirez le levier à relâchement rapide vers le haut pour déplacer/ faire tourner la poignée jusqu'à ce qu'elle soit dans une position de fonctionnement confortable.
7. Pliez le levier à relâchement rapide afin de sécuriser la poignée avant en position.

**⚠ AVERTISSEMENT :** N'utilisez jamais la pelle à neige sans que la poignée avant ne soit solidement sécurisée.

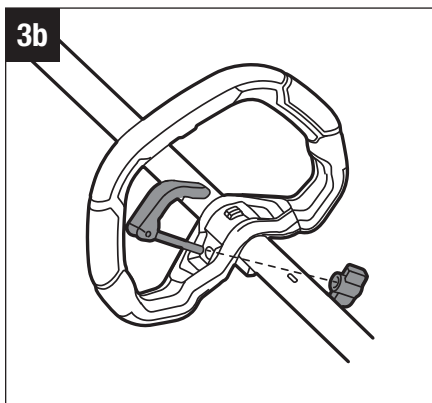
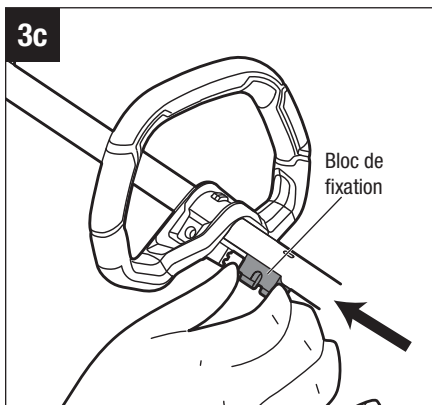
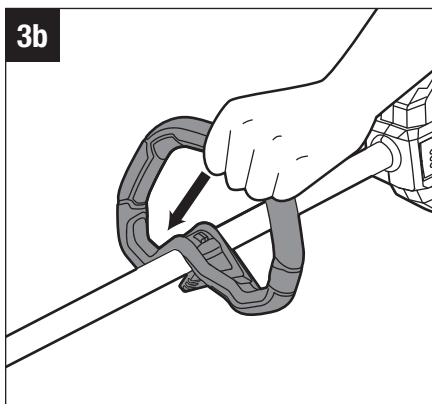

## FONCTIONNEMENT

**⚠ AVERTISSEMENT :** Ne laissez pas l'habitude de l'utilisation de ce produit vous empêcher de prendre toutes les précautions requises. N'oubliez jamais qu'une fraction de seconde d'inattention suffit pour entraîner de graves blessures.

**⚠ AVERTISSEMENT :** Utilisez toujours un équipement de protection des yeux avec des écrans latéraux indiquant qu'il est conforme à la norme ANSI Z87.1. Si vous ne portez pas un tel dispositif de protection, vous pourriez subir des blessures graves, y compris en conséquence de la projection d'objets dans vos yeux.

**⚠ AVERTISSEMENT :** Pour éviter tout risque de blessure grave, retirez le bloc-piles de la machine avant de la réparer ou de la nettoyer, de remplacer des attachements ou de retirer des déchets de la machine.

**⚠ AVERTISSEMENT :** N'utilisez pas d'attachements ou d'accessoires qui ne sont pas recommandés par le fabricant de ce produit. L'utilisation d'attachements ou d'accessoires qui ne sont pas recommandés peut causer des blessures graves.

Avant chaque utilisation, inspectez périodiquement l'intégralité du produit pour vous assurer qu'il n'y a pas de pièces endommagées, manquantes ou desserrées comme des vis, des écrous, des boulons, des capuchons, etc. Serrez à fond tous les dispositifs de fixation et capuchons, et ne vous servez pas de ce produit avant que toutes les pièces manquantes ou endommagées aient été remplacées.

## APPLICATIONS

Vous pouvez utiliser ce produit pour déneiger les trottoirs, les marches, les terrasses, les patios et les petites allées lorsque l'épaisseur de neige est inférieure à 15 cm / 6 po.

## UTILISATION DE LA PELLE À NEIGE

**⚠ AVERTISSEMENT :** N'utilisez jamais la pelle à neige sur des lacs gelés, ou dans des rivières ou sur des surfaces similaires gelées. La mort ou des blessures graves pourraient survenir si la glace se brisait.

**⚠ AVERTISSEMENT :** N'utilisez jamais la pelle à neige sur un toit ou sur une autre surface instable, car cela pourrait entraîner des blessures graves ou mortelles.

**⚠ AVERTISSEMENT :** N'utilisez pas la pelle à neige sur la glace, car l'opérateur risquerait de glisser et de tomber, ce qui pourrait entraîner des blessures graves.

**⚠ AVERTISSEMENT :** Ne portez pas de bijoux , d'écharpes ou de vêtements amples. Ils peuvent être happés par des pièces mobiles et provoquer la mort ou des blessures graves.

**⚠ AVERTISSEMENT :** Ne dirigez jamais la pelle à neige en direction d'autres personnes ou d'animaux de compagnie. La projection de neige ou d'objets peut causer des blessures graves.

**⚠ AVERTISSEMENT :** Assurez-vous que la zone à débayer est exempte de pierres, de bâtons, de fils, de gravier et d'autres objets qui pourraient être accidentellement projetés par la pelle à neige dans n'importe quelle direction et causer des blessures graves à l'opérateur et à d'autres personnes.

Lorsque vous utilisez la pelle à neige, tenez-la fermement des deux mains (Fig. 4).

- Prenez note de la direction du vent avant de commencer. Dans la mesure du possible, déchargez la neige dans la même direction que le vent pour éviter qu'elle ne soit projetée dans votre visage.
- Certaines parties de la pelle à neige risqueraient de geler dans des conditions météorologiques extrêmes. N'essayez pas de faire fonctionner la machine avec des pièces gelées.
- Si la machine entre en contact avec un quelconque type d'obstruction pendant le fonctionnement, arrêtez-la et retirez le bloc-piles. Inspectez soigneusement la machine avant de commencer à l'utiliser.
- Si la neige est trop épaisse et plus profonde que la profondeur de débayerment, il faudra peut-être plus d'un passage pour la débayer.
- Une fois que vous aurez terminé, laissez la machine continuer à fonctionner pendant quelques minutes pour permettre à toute la neige de sortir de la tarière avant de le ranger.





## INSTALLATION/RETRAIT DU BLOC-PILES

### Installation du bloc-piles (Fig. 5a)

1. Alinez les nervures du bloc-piles sur les fentes de montage de l'orifice d'insertion des piles de la pelle à neige.
2. Faites glisser le bloc-piles dans l'orifice d'insertion des piles jusqu'à ce qu'il s'enclenche à sa place.

**AVIS :** Assurez-vous que le loquet de verrouillage sur la pelle à neige est bien en place et que le bloc-piles est bien assujéti à la pelle à neige avant de commencer à l'utiliser. Si le bloc-piles n'est pas bien fixé en place, il risque de tomber et de provoquer des blessures graves.

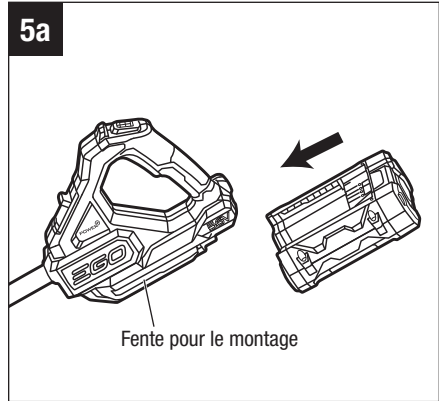

### Retrait du bloc-piles (Fig. 5b)

**⚠ AVERTISSEMENT :** Contrôlez toujours la position de vos pieds et les endroits où se trouvent les enfants et les animaux domestiques avant d'appuyer sur le bouton d'éjection des piles. La chute du bloc-piles pourrait causer des blessures graves. Ne retirez JAMAIS le bloc-piles lorsque vous vous trouvez à un endroit surélevé.

1. Tenez le bloc-piles dans la paume de votre main.
2. Appuyez sur le bouton d'éjection des piles avec votre pouce, et le bloc-piles se détachera alors du loquet de verrouillage.
3. Saisissez le bloc-piles et retirez-le de la pelle à neige.

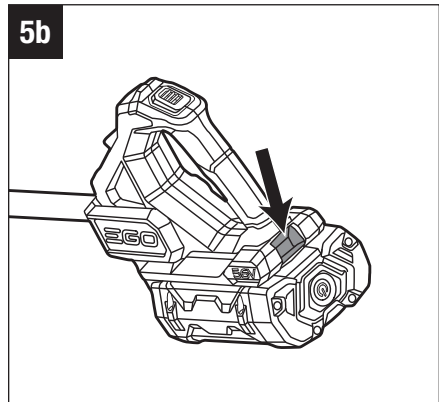

**⚠ AVERTISSEMENT :** Pour éviter toute blessure grave, retirez toujours le bloc-piles et gardez les mains à l'écart du bouton de verrouillage en position désactivée et de l'interrupteur à gâchette lorsque vous portez ou transportez la pelle à neige.

## DÉMARRAGE/ARRÊT DE LA PELLE À NEIGE

### Mise en marche de la pelle à neige (Fig. 6)

1. Installez le bloc-piles.
2. Saisissez fermement avec les deux mains les poignées avant et arrière.
3. Appuyez sur le bouton de verrouillage en position désactivée, puis comprimez l'interrupteur à gâchette.
4. Une fois que la machine a démarré, relâchez le bouton de verrouillage en position désactivée.
5. La vitesse de rotation de la machine est contrôlée par le bouton de réglage de la vitesse. Voir la rubrique « **CHANGEMENT DU MODE DE VITESSE** » pour plus de renseignements à ce sujet.

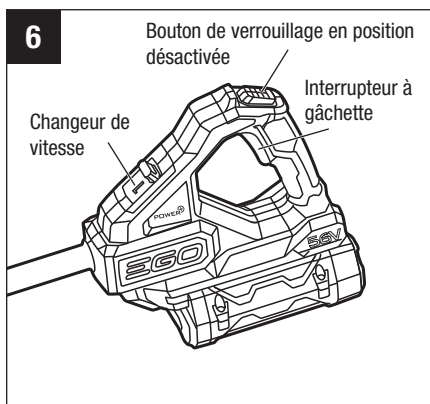

**REMARQUE :** Le moteur ne se met en marche que lorsque le levier de verrouillage en position désactivée et la gâchette sont comprimés en même temps.

### Arrêt de la pelle à neige

Éloignez la pelle à neige de la zone de coupe puis relâchez l'interrupteur à gâchette pour arrêter la pelle à neige.

**⚠ AVERTISSEMENT :** Retirez toujours le bloc-piles de la pelle à neige pendant les pauses et après avoir fini votre travail.

### CHANGEMENT DU MODE DE VITESSE (Fig. 6 & 7)

La pelle à neige est dotée de deux modes de vitesse, qui peuvent être modifiés en cours d'utilisation ou pendant les pauses.

Faites glisser le changeur de vitesse pour passer de la vitesse lente « 1 » à la vitesse rapide « 2 ».

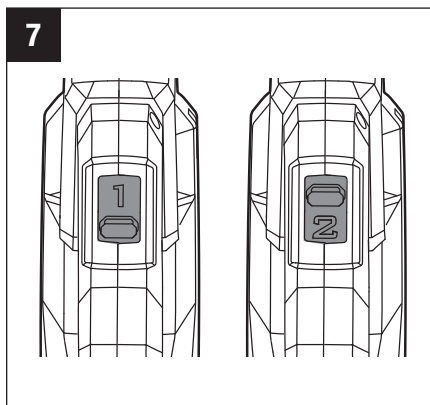

**AVIS :** Réglez la machine sur la vitesse rapide (2) avant de la laisser inutilisée pendant une longue période.

### **BOUTON DE RÉGLAGE DE L'OUVERTURE D'ÉJECTION (Fig. 8)**

La direction de l'éjection de la neige peut être modifiée en tournant le bouton de réglage des ouvertures d'éjection. La neige peut être projetée vers la gauche, vers l'avant ou vers la droite.

La rotation maximale du bouton est de 60° (30° vers la gauche ou vers la droite).

Lorsque le bouton atteint la position la plus à gauche ou la plus à droite, il est verrouillé dans cette position. Pour le déverrouiller, appuyez sur le bouton et tournez-le vers le centre. Après le déverrouillage, le bouton peut à nouveau être tourné.

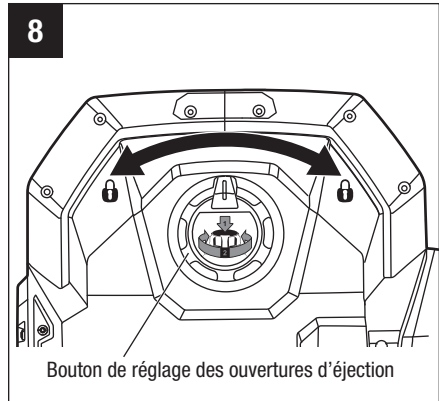

## MAINTENANCE

**⚠ AVERTISSEMENT :** Pour éviter tout risque de blessure grave, retirez le bloc-piles de la pelle à neige avant de la réparer ou de la nettoyer, de changer des attachements ou d'effectuer toute opération d'entretien, ou lorsque le produit n'est pas utilisé. Une pelle à neige alimentée par des piles dont le bloc-piles est inséré est toujours prête à fonctionner ou pourrait se déclencher accidentellement.

**⚠ AVERTISSEMENT :** Lors de toute réparation, n'utilisez que des pièces de rechange identiques. L'utilisation de toutes autres pièces de rechange pourrait créer un danger ou endommager le produit. Pour assurer la sécurité et la fiabilité, toutes les réparations doivent être effectuées par un technicien de service qualifié.

Toutes les opérations d'entretien de la pelle à neige, à l'exception de celles qui sont mentionnées dans ces instructions de maintenance, doivent être effectuées par des techniciens qualifiés pour la réparation d'une pelle à neige.

### NETTOYAGE

Évitez d'utiliser des solvants lorsque vous nettoyez des pièces en plastique. La plupart des plastiques sont susceptibles d'être endommagés par divers types de solvants commerciaux, et ils pourraient l'être si vous les utilisez. Utilisez des chiffons propres pour retirer les saletés, la poussière, l'huile, la graisse, etc.

Certaines parties de la pelle à neige risqueraient de geler dans des conditions météorologiques extrêmes. Placez la machine contre un mur dans une pièce chaude (avec une température supérieure à 0 °C/32 °F), comme indiqué à la Figure 9, et laissez la glace à l'intérieur de la machine fondre et s'écouler.

**⚠ AVERTISSEMENT :** Ne laissez jamais de liquide de frein, d'essence, de produits à base de pétrole, d'huiles pénétrantes, etc. entrer en contact avec des composants en plastique. Les produits chimiques peuvent endommager, affaiblir ou détruire le plastique, ce qui pourrait causer des blessures graves.

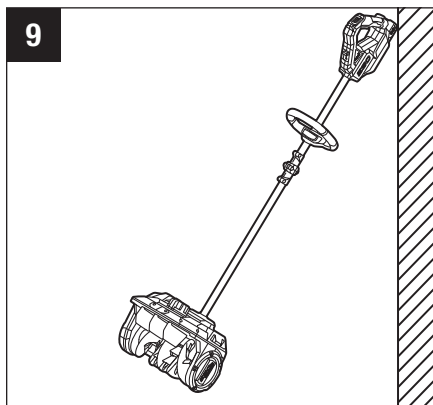

**⚠ AVERTISSEMENT :** Lors du nettoyage de la pelle à neige, NE l'immergez PAS dans l'eau ou dans d'autres liquides.

## MONTAGE ET DÉMONTAGE DE LA BARRE DE RACLAGE

1. Retirez le bloc-piles.
2. Posez la pelle à neige sur le côté ou dans toute autre position pratique pour effectuer une opération de maintenance de la barre de raclage.
3. Retirez les quatre vis situées sur la barre de raclage, ainsi que les deux vis situées aux deux extrémités, en utilisant un tournevis torx T20 (non inclus) (Fig. 10a & 10b).
4. Remplacez la barre de raclage usée par une barre neuve.
5. Pour le réassemblage, insérez d'abord la nouvelle barre de raclage, avec les six trous alignés, puis insérez les six vis dans les trous et sécurisez-les avec un tournevis T20 (non inclus).

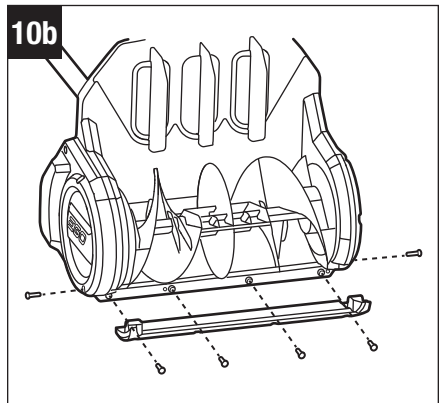
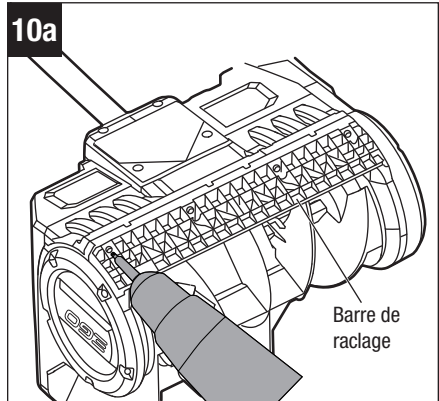

## TRANSPORT ET RANGEMENT

- Ne rangez pas et ne transportez pas la pelle à neige pendant qu'elle est en marche. Retirez toujours le bloc-piles avant de ranger ou de transporter la machine.
- Pliez la machine en suivant les instructions de la section « DÉPLIEMENT DE L'ARBRE » dans l'ordre inverse.
- Nettoyez complètement la pelle à neige avant de la ranger. Rangez la pelle à neige à l'intérieur, à un endroit sec qui est fermé à clé et/ou auquel les enfants ne peuvent pas avoir accès.
- Tenez-le à distance des agents corrosifs tels que des produits chimiques de jardins et des sels pour faire fondre la glace.

## RECHERCHE DE LA CAUSE DES PROBLÈMES

PROBLÈME	CAUSE	SOLUTION
La pelle à neige ne démarre pas.	<ul style="list-style-type: none"> <li>■ Le bloc-piles n'a pas été inséré correctement dans l'orifice d'insertion des piles.</li> <li>■ Il n'y a pas de contact électrique entre la pelle à neige et le bloc-piles.</li> <li>■ Le bloc-piles est déchargé.</li> <li>■ La pelle à neige ou le bloc-piles est trop chaud.</li>   <li>■ Le bouton de verrouillage en position désactivée ou la gâchette n'est pas utilisé(e) correctement.</li> <li>■ Le câble à l'intérieur de l'arbre est endommagé.</li> </ul>	<ul style="list-style-type: none"> <li>■ Vérifiez si la pile est entièrement insérée dans l'orifice d'insertion des piles.</li> <li>■ Retirez le bloc-piles, inspectez les contacts et réinstallez le bloc-piles.</li> <li>■ Chargez le bloc-piles.</li> <li>■ Laissez le bloc-piles ou la pelle à neige refroidir jusqu'à ce que la température redescende dans la plage de températures de fonctionnement recommandée.</li> <li>■ Suivez les instructions de la rubrique intitulée « <b>DÉMARRAGE/ARRÊT DE LA PELLE À NEIGE</b> ».</li> <li>■ Contactez un centre de service à la clientèle d'EGO si des réparations sont nécessaires.</li> </ul>
La machine est visiblement endommagée.	<ul style="list-style-type: none"> <li>■ Dommages accidentels subis pendant le transport ou l'utilisation.</li> </ul>	<ul style="list-style-type: none"> <li>■ Cesser immédiatement l'utilisation et contactez le service à la clientèle d'EGO.</li> </ul>
La pelle à neige laisse une fine couche.	<ul style="list-style-type: none"> <li>■ La barre de raclage est usée.</li> </ul>	<ul style="list-style-type: none"> <li>■ Remplacez la barre de raclage en suivant les instructions de la rubrique intitulée « <b>MONTAGE ET DÉMONTAGE DE LA BARRE DE RACLAGE</b> ».</li> </ul>

PROBLÈME	CAUSE	SOLUTION
<p>La pelle à neige s'arrête inopinément en cours de fonctionnement. Aucune neige n'est projetée depuis le châssis.</p>	<ul style="list-style-type: none"><li>■ La machine est surchargée. Le système de projection à vis sans fin (tarière) est complètement bloqué par de la neige lourde.</li><li>■ Le bloc-piles ou la machine est en état de surchauffe.</li></ul>	<ul style="list-style-type: none"><li>■ Retirez la neige du système de la tarière et réduisez l'intensité de la charge de la machine.</li><li>■ Laissez le bloc-piles et/ou la machine refroidir jusqu'à ce que la température redescende dans la plage de températures de fonctionnement recommandée.</li></ul>

# GARANTIE LIMITÉE D'EGO

## CONDITIONS ET DURÉE DE LA POLITIQUE DE GARANTIE

Chervon North America, Inc. (« Chervon North America ») accorde la Garantie limitée suivante pour les produits EGO à l'acheteur initial de produits EGO.

La période de garantie détaillée de chaque produit EGO est indiquée en ligne à l'adresse <http://egopowerplus.com/warranty-policy>.

**Veillez contacter le Service à la clientèle d'EGO en téléphonant au 1-855-EGO-5656 (appel gratuit)** à tout moment en cas de questions, si vous voulez vous prévaloir de la garantie ou si vous souhaitez obtenir une version sur papier de la garantie.

## GARANTIE LIMITÉE DE SERVICE APRÈS-VENTE

Les produits EGO sont garantis contre tout défaut de matériel ou de fabrication à partir de la date d'achat au détail originale et pendant la période de garantie applicable.

Pour toute demande de garantie soumise correctement et dans les délais, si Chervon North America détermine qu'un produit est défectueux pendant la période de garantie, le produit sera réparé ou remplacé gratuitement, selon ce qui aura été déterminé par Chervon North America.

## COMMENT OBTENIR DE L'ASSISTANCE DANS LE CADRE DU SERVICE APRÈS-VENTE

Pour obtenir de l'assistance dans le cadre de la garantie (pendant la période de garantie applicable), veuillez contacter le service à la clientèle d'EGO en téléphonant au **1-855-EGO-5656** (appel gratuit). Lorsque vous demandez de l'assistance dans le cadre de la garantie, vous devez présenter le reçu de vente original daté. Un centre de service après-vente agréé sera sélectionné pour évaluer et réparer le produit défectueux conformément aux conditions de garantie énoncées. Lorsque vous apportez votre produit au centre de service après-vente agréé, il se peut qu'une petite caution vous soit demandée lors du dépôt de votre outil. Cette caution est remboursable lorsque le service de réparation est considéré comme étant couvert par la garantie.



## LIMITATIONS ET EXCLUSIONS SUPPLÉMENTAIRES

Cette garantie limitée ne s'applique qu'à l'acheteur initial d'un produit à un revendeur agréé EGO, et elle ne peut pas être cédée. Les produits EGO ne sont pas considérés comme défectueux et la présente garantie ne s'applique pas lorsque le défaut invoqué est imputable à une cause autre que les défauts définis ci-dessus. Cette garantie est nulle et non avenue si le produit a été utilisé à des fins de location. La présente garantie ne s'applique pas aux dommages causés par un accident, un abus, une mauvaise utilisation, une altération, une modification, une réparation non autorisée, un contact avec un liquide, un incendie, un tremblement de terre ou toute autre cause externe ; par une utilisation du produit en dehors des instructions, spécifications ou directives d'EGO ; ou par un manquement à l'entretien ou à la maintenance convenable du produit. Cette garantie ne s'applique pas non plus aux dommages esthétiques, y compris, mais sans s'y limiter, les rayures ou les bosses, ainsi qu'aux défauts causés par l'usure normale ou autrement dus au vieillissement normal du produit.

CETTE GARANTIE EXPRESSE EST DONNÉE EN LIEU ET PLACE DE TOUTE AUTRE GARANTIE, EXPRESSE OU IMPLICITE, Y COMPRIS, MAIS SANS S'Y LIMITER, TOUTE GARANTIE DE QUALITÉ MARCHANDE OU D'ADÉQUATION À UN USAGE PARTICULIER, QUI EST REJETÉE. Toute garantie implicite, y compris la garantie de qualité marchande ou d'adéquation à un usage particulier qui ne peut être rejetée en vertu de la loi de l'État ou de la province est limitée à la période de garantie applicable définie au début de cet article. Le seul et unique recours en rapport avec l'achat, l'installation, l'utilisation et/ou la performance des produits EGO est la réparation ou le remplacement du produit selon la décision de Chervon North America. La responsabilité maximale de Chervon North America ne dépassera en aucun cas le prix d'achat payé pour le produit. CHERVON NORTH AMERICA NE SERA PAS RESPONSABLE ENVERS L'UTILISATEUR OU TOUTE AUTRE PERSONNE DES DOMMAGES CONSÉCUTIFS, ACCIDENTELS, SPÉCIAUX, EXEMPLAIRES, INDIRECTS OU PUNITIFS RÉSULTANT DE L'UTILISATION DES PRODUITS, Y COMPRIS, MAIS SANS S'Y LIMITER, LES PRÉJUDICES CORPORELS, LA MORT, LES DOMMAGES MATÉRIELS, LA PERTE DE BÉNÉFICES OU TOUT AUTRE DOMMAGE ÉCONOMIQUE. Cette garantie vous confère des garanties juridiques particulières, et vous pouvez aussi avoir d'autres droits, qui varient selon l'État ou la province. Étant donné que certains États et certaines provinces ne permettent pas de limitations quant à la durée d'une garantie implicite ou ne permettent pas l'exclusion ou la limitation des dommages indirects ou secondaires, ou le délai de prescription pour intenter certaines actions, il est possible que les limitations contenues aux présentes ne s'appliquent pas à consommateurs dans ces États ou provinces.



Cette garantie est soumise au droit du Michigan et doit être interprétée conformément au droit du Michigan sans tenir compte des principes de conflits de lois. Aucune action en justice ne pourra être intentée contre Chervon North America si elle n'est pas déposée dans un délai d'un (1) an après que le fondement de cette action en justice aura été connu, ou qu'il aurait dû l'être si une diligence raisonnable avait été exercée. Toute action non intentée dans les délais est réputée abandonnée.

Pour le service à la clientèle, contactez-nous en téléphonant au numéro suivant (appel gratuit) : **1-855-EGO-5656** ou **EGOPOWERPLUS.COM**.  
EGO Customer Service,  
769 Seward Ave. NW, Suite 102,  
Grand Rapids, Michigan 49504.

# EGO™

POWER<sup>+</sup> SNOW SHOVEL™

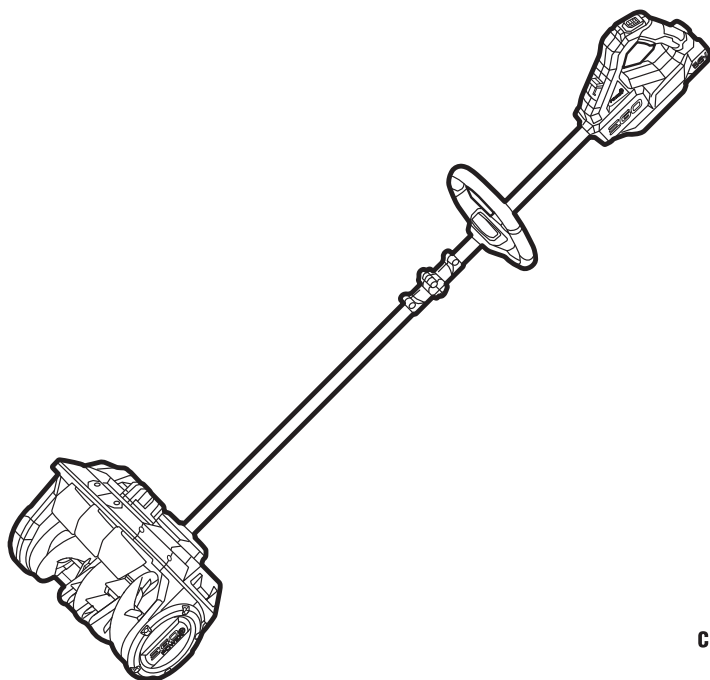

MANUAL DE FUNCIONAMIENTO

## **PALA QUITANIEVES DE 12 PULGADAS INALÁMBRICA DE ION LITIO DE 56 V**

NÚMERO DE MODELO SNS1200/SNS1200-FC

**⚠ ADVERTENCIA:** Para reducir el riesgo de lesiones, el usuario debe leer y comprender el Manual del propietario antes de usar este producto. Guarde estas instrucciones para referencia futura.

# ¡LEA TODAS LAS INSTRUCCIONES!



LEA Y ENTIENDA EL  
MANUAL DEL OPERADOR

## ÍNDICE

Símbolos de seguridad .....	61-62
Símbolos .....	63-64
Instrucciones de seguridad para palas quitanieves .....	64-68
Introducción .....	69
Especificaciones .....	70
Lista de empaquetamiento .....	70
Accesorios .....	71
Descripción .....	72-73
Ensamblaje .....	74-76
Utilización .....	77-81
Mantenimiento .....	82-84
Resolución de problemas .....	85-86
Garantía Limitada de EGO .....	87-89

# SÍMBOLOS DE SEGURIDAD

La finalidad de los símbolos de seguridad es atraer la atención del usuario hacia posibles peligros. Los símbolos de seguridad y las explicaciones que los acompañan merecen que usted preste una atención detenida y logre una comprensión profunda. Las advertencias con símbolo no eliminan por sí mismas ningún peligro. Las instrucciones y las advertencias que dan no son sustitutos de las medidas adecuadas de prevención de accidentes.

**⚠️ ADVERTENCIA:** Asegúrese de leer y entender todas las instrucciones de seguridad incluidas en este manual del operador, incluyendo todos los símbolos de alerta de seguridad, tales como “**PELIGRO**”, “**ADVERTENCIA**” y “**PRECAUCIÓN**”, antes de utilizar esta herramienta. Si no se siguen todas las instrucciones que se indican a continuación, es posible que el resultado sea descargas eléctricas, incendio y/o lesiones corporales graves.

Las definiciones que aparecen a continuación describen el nivel de gravedad de cada palabra de aviso. Por favor, lea el manual y preste atención a estos símbolos.

	<p>Este es el símbolo de alerta de seguridad. Se utiliza para alertarle a usted de posibles peligros de lesiones corporales. Obedezca todos los mensajes de seguridad que sigan a este símbolo para evitar posibles lesiones o la muerte.</p>
	<p><b>PELIGRO</b> indica una situación peligrosa que, si no se evita, causará la muerte o lesiones graves.</p>
	<p><b>ADVERTENCIA</b> indica una situación peligrosa que, si no se evita, podría causar la muerte o lesiones graves.</p>
	<p><b>PRECAUCIÓN</b>, utilizada con el símbolo de alerta de seguridad, indica una situación peligrosa que, si no se evita, podría causar lesiones leves o moderadas.</p>

## MENSAJES DE PREVENCIÓN DE DAÑOS E INFORMACIÓN

Estos mensajes ofrecen al usuario información y/o instrucciones importantes que, de no seguirse, podrían causar daños al equipo u otros daños materiales. Cada mensaje va precedido por la palabra “**AVISO**”, como en el ejemplo que aparece a continuación:

**AVISO:** Si no se siguen estas instrucciones, es posible que se produzcan daños al equipo y/o daños materiales.



**⚠ ¡ADVERTENCIA!** La utilización de cualquier máquina puede hacer que se lancen objetos extraños hacia los ojos del operador, lo cual puede causar daños oculares graves. Antes de comenzar a utilizar una máquina, use siempre anteojos de seguridad o gafas de seguridad con escudos laterales y una careta completa cuando sea necesario.

Recomendamos usar una máscara de seguridad de visión amplia para usarla sobre los anteojos o las gafas de seguridad estándar con escudos laterales. Use siempre protección ocular que esté marcada para cumplir con la norma ANSI Z87.1.

# SÍMBOLOS

Esta página muestra y describe los símbolos que es posible que aparezcan en este producto. Lea, entienda y siga todas las instrucciones que se encuentran en el producto antes de intentar ensamblarlo y utilizarlo.

	Alerta de seguridad	Precauciones relacionadas con la seguridad del usuario.
	Lea y entienda el manual del operador	Para reducir el riesgo de lesiones, el usuario debe leer y entender el manual del operador antes de utilizar este producto.
	PELIGRO: Mantenga las manos alejadas del impulsor (la barrena)	No use las manos para desobstruir el conducto de descarga.
	Mantenga los pies fuera del impulsor (la barrena)	Mantenga los pies alejados del impulsor rotativo (la barrena)
	PELIGRO: Mantenga alejados las manos y los pies	Para reducir el riesgo de lesiones, mantenga las manos y los pies alejados de las piezas rotativas. No utilice este producto a menos que el conducto de descarga esté en su posición correcta. Si está dañado, reemplácelo inmediatamente.
	Símbolo de reciclaje	Este producto utiliza baterías de ion litio (ion Li). Es posible que las leyes locales, estatales o federales prohíban la eliminación de las baterías en la basura ordinaria. Consulte a su autoridad local de eliminación de residuos para obtener información sobre las opciones de reciclaje y/o eliminación disponibles.
IPXX	Calificación de protección contra la penetración (IP)	Clasifica el grado de protección proporcionada por un recinto cerrado para equipos eléctricos.

	Corriente continua	Tipo o característica de corriente
V	Voltio	Tensión
mm	Milímetro	Longitud o tamaño
cm	Centímetro	Longitud o tamaño
pulgada	Pulgada	Longitud o tamaño
kg	Kilogramo	Peso
lb	Libra	Peso
ml	Mililitro	Volumen
oz líq.	Onza líquida	Volumen
°F	Grados Fahrenheit	Temperatura
°C	Grados Celsius	Temperatura

## INSTRUCCIONES DE SEGURIDAD PARA PALAS QUITANIEVES

**⚠ ADVERTENCIA:** Cuando se utilicen aparatos eléctricos de jardinería, se deberán seguir siempre precauciones básicas de seguridad para reducir el riesgo de incendio, descargas eléctricas o lesiones a las personas, incluyendo las siguientes:

### LEA TODAS LAS INSTRUCCIONES DE SEGURIDAD

**⚠ PELIGRO:** Esta pala quitanieves es capaz de amputar las manos y los pies y lanzar objetos al aire. Si no se siguen las siguientes instrucciones de seguridad, el resultado podría ser lesiones graves.

### PARA TODAS LAS PALAS QUITANIEVES

- Camine. No corra.
- No utilice la pala quitanieves sobre superficies con grava, a menos que esté ajustada para dicha superficie de acuerdo con el manual del operador.
- Mantenga alejados a los niños: Se deberá mantener a todos los visitantes a una distancia segura del área de trabajo.



- Vístase adecuadamente: No use ropa holgada ni joyas. Pueden quedar atrapadas en las piezas móviles.
- Use botas de caucho cuando utilice la pala quitanieves.
- Mantenga las manos alejadas de las piezas móviles.
- Mantenga los protectores en la posición correcta y en buenas condiciones de funcionamiento.
- No fuerce la pala quitanieves: Funcionará mejor y de manera más segura a la capacidad nominal para la que fue diseñada.
- No intente alcanzar demasiado lejos: Mantenga un apoyo de los pies y un equilibrio adecuados en todo momento.
- Si la pala quitanieves golpea un objeto extraño, siga estos pasos:
  - 1) Detenga la pala quitanieves. Suelte el interruptor.
  - 2) Retire el paquete de batería.
  - 3) Inspeccione la unidad para determinar si tiene daños.
  - 4) Repare todos los daños antes de arrancar y utilizar la pala quitanieves.
- Almacene la pala quitanieves inactiva en un lugar interior: Cuando no se esté utilizando, la pala quitanieves se deberá almacenar en un lugar interior seco, cerrado con llave y fuera del alcance de los niños.
- Mantenga la pala quitanieves con cuidado: Siga las instrucciones de lubricación y cambio de accesorios.

## CAPACITACIÓN

- Lea, entienda y siga todas las instrucciones que se encuentran en la máquina y en el manual (los manuales) antes de utilizar esta herramienta. Familiarícese completamente con los controles y el uso adecuado del equipo. Sepa cómo detener la máquina y desactivar los controles rápidamente.
- No deje nunca que los niños utilicen el equipo. No deje nunca que los adultos utilicen el equipo sin haber recibido capacitación adecuada.
- Mantenga el área de utilización despejada de todas las personas, en particular de niños de corta edad.
- Tenga precaución para evitar resbalar o caer, especialmente cuando esté utilizando la pala quitanieves en reversa.

## UTILIZACIÓN

- Prevenga los arranques accidentales. Asegúrese de que el interruptor esté en la posición de apagado antes de realizar la conexión al paquete de batería, levantar la máquina o transportarla. Transportar la máquina con el dedo en el interruptor o suministrar corriente a la máquina cuando se tenga el interruptor en la posición de encendido invita a que se produzcan accidentes.
- No ponga las manos ni los pies cerca o debajo de las piezas rotativas.
- Tenga suma precaución cuando utilice la unidad sobre o cruzando entradas de garaje, caminos o carreteras de grava. Permanezca alerta a los obstáculos ocultos o al tráfico.
- Después de golpear un objeto extraño, pare el motor, retire el paquete de batería, inspeccione minuciosamente la pala quitanieves para determinar si tiene daños y repare los daños antes de rearrancar y utilizar la pala quitanieves.
- Si la máquina comienza a vibrar anormalmente, párela y realice una comprobación inmediata para localizar la causa. Generalmente, la vibración es una advertencia de problemas.
- Detenga la máquina siempre que deje la posición de utilización, antes de desobstruir la carcasa del ensamblaje de la barrena y cuando realice cualquier reparación, ajuste o inspección.
- Cuando despeje, repare o inspeccione la pala quitanieves, pare la máquina y asegúrese de que el ensamblaje de la barrena se haya detenido. Retire el paquete de batería para impedir que alguien arranque accidentalmente la máquina.
- Tenga suma precaución cuando utilice la unidad en pendientes.
- No utilice nunca la pala quitanieves sin los protectores adecuados y otros dispositivos protectores de seguridad en la posición correcta y en buenas condiciones de funcionamiento.
- No dirija nunca la descarga hacia personas o áreas donde se puedan producir daños materiales. Mantenga alejados a los niños y a otras personas.
- No exponga un paquete de batería o un aparato eléctrico a un fuego o a una temperatura excesiva. Es posible que la exposición a un fuego o a una temperatura superior a 265 °F (130 °C) cause una explosión.
- No sobrecargue la capacidad de la máquina intentando despejar la nieve a un ritmo demasiado rápido.
- Apague la pala quitanieves cuando esté siendo transportada o no esté siendo utilizada.
- Utilice solo accesorios aprobados por el fabricante de la pala quitanieves.

- No utilice nunca la pala quitanieves sin buena visibilidad o luz. Esté siempre seguro del apoyo de los pies y mantenga un agarre firme en las agarraderas. Camine; no corra nunca.

## **DESPEJE DE UN ENSAMBLAJE DE BARRENA OBSTRUIDO**

El contacto de las manos con el ensamblaje de la barrena rotativa es la causa más común de lesiones asociadas con la pala quitanieves. No use nunca la mano para limpiar el ensamblaje de la barrena rotativa.

Para despejar el ensamblaje de la barrena:

- ¡APAGUE LA MÁQUINA!
- Retire el paquete de batería de la máquina.
- Espere 10 segundos para estar seguro de que la barrena ha dejado de rotar.
- Utilice siempre una herramienta de limpieza y no use las manos.

## **MANTENIMIENTO Y ALMACENAMIENTO**

- Compruebe a intervalos frecuentes si el apriete de todos los pernos o sujetadores es adecuado, para asegurarse de que el equipo esté en condiciones de funcionamiento seguras.
- Consulte siempre el manual del operador para obtener detalles importantes si la pala quitanieves se va a almacenar durante un período prolongado.
- Mantenga o reemplace las etiquetas de seguridad e instrucciones, según sea necesario.
- Tenga en funcionamiento la máquina durante unos minutos para prevenir la congelación del ensamblaje de la barrena.

## BATERÍAS Y CARGADORES

- Utilice la pala quitanieves alimentada por batería solo con un paquete de batería diseñado específicamente. Es posible que el uso de cualquier otra batería cree un riesgo de incendio.
- **Utilice este producto solo con los paquetes de batería y los cargadores que se indican a continuación:**

PAQUETE DE BATERÍA	CARGADOR
BA1400, BA1400-FC, BA2800, BA2800-FC, BA4200, BA4200-FC, BA1400T, BA1400T-FC, BA2242T, BA2242T-FC, BA2800T, BA2800T-FC, BA3360T, BA3360T-FC, BA4200T, BA4200T-FC, BA4480T, BA4480T-FC, BA5600T, BA5600T-FC, BA6720T, BA6720T-FC	CH2100, CH2100-FC, CH3200, CH3200-FC, CH5500, CH5500-FC, CH2800D, CH2800D-FC, CH7000, CH7000-FC

- No cargue el paquete de batería en la lluvia ni en lugares mojados.
- Si se producen situaciones que no estén cubiertas en este manual, tenga cuidado y aplique un buen criterio. Contacte a Servicio al Cliente de EGO para obtener asistencia.

**¡GUARDE ESTAS INSTRUCCIONES!** Consúltelas frecuentemente y utilícelas para instruir a otras personas que puedan utilizar este producto. Si le presta este producto a otra persona, préstele también estas instrucciones para evitar un uso incorrecto del producto y posibles lesiones.

# INTRODUCCIÓN

Felicitaciones por su selección de la PALA QUITANIEVES EGO de ion litio de 56 V. Esta pala quitanieves ha sido diseñada, concebida y fabricada para ofrecerle a usted la mejor confiabilidad y el mejor rendimiento posibles.

En el caso de que tenga cualquier problema que no pueda remediar fácilmente, sírvase contactar al centro de servicio al cliente de EGO llamando al 1-855-EGO-5656.

Este manual contiene información importante sobre el ensamblaje, la utilización y el mantenimiento seguros de su pala quitanieves. Léalo detenidamente antes de utilizar la herramienta. Tenga este manual al alcance de la mano para poder consultarlo en cualquier momento.

NÚMERO DE SERIE \_\_\_\_\_ FECHA DE COMPRA \_\_\_\_\_

ANOTE EL NÚMERO DE SERIE Y LA FECHA DE COMPRA Y GUARDE ESTOS DATOS EN UN LUGAR SEGURO PARA CONSULTARLOS EN CASO DE QUE SEA NECESARIO. CONSERVE EL RECIBO DE VENTA.

## ESPECIFICACIONES

Tensión nominal	56V 
Velocidad sin carga	Baja: 1190/min
	Alta: 1900/min
Anchura de despeje	12 pulgadas (30 cm)
Distancia de lanzamiento	Hasta 25 pies (7,5 m)
Altura de la entrada	6 pulgadas (15 cm)
Temperatura de funcionamiento recomendada	-4 – 50 °F (-20- 10 °C)
Temperatura de almacenamiento recomendada	-4 – 158 °F (-20 – 70 °C) * Para la máquina SIN paquete de batería
Peso (sin paquete de batería)	14 lb (6,5 kg)
Calificación de protección contra la penetración	IPX4* (protección contra las salpicaduras de agua)

\* **NOTA:** La calificación IPX4 se basa en que la máquina y la batería se utilicen juntas como un sistema.

## LISTA DE EMPAQUETAMIENTO

NOMBRE DE LA PIEZA	CANTIDAD
Pala quitanieves	1
Ensamblaje de la agarradera delantera	1
Llave hexagonal de 4 mm	1
Tornillo de fijación del acoplador M5	1
Manual del operador	1

## ACCESORIOS

**⚠ ADVERTENCIA:** Utilice solo los accesorios que se indican a continuación. Es posible que el uso de accesorios que no cumplan con las especificaciones del equipo original cause un rendimiento inadecuado y ponga en peligro la seguridad.

NOMBRE DE LA PIEZA	NÚMERO DE MODELO
Correa delantera del motor de la pala quitanieves	AVB1200

# DESCRIPCIÓN

## CONOZCA SU PALA QUITANIEVES (Fig. 1)

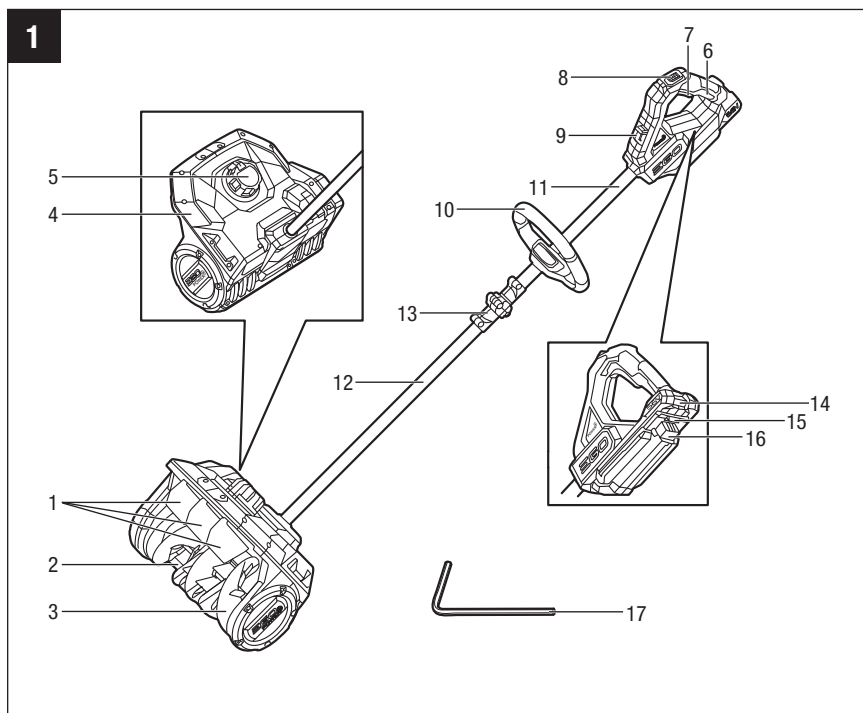

- |                                    |                                       |
|------------------------------------|---------------------------------------|
| 1. Aletas                          | 10. Agarradera delantera              |
| 2. Barra rascadora                 | 11. Eje superior                      |
| 3. Barrena                         | 12. Eje inferior                      |
| 4. Plataforma                      | 13. Acoplador embisagrado             |
| 5. Perilla de ajuste de las aletas | 14. Botón de liberación de la batería |
| 6. Agarradera trasera              | 15. Pestillo                          |
| 7. Interruptor gatillo             | 16. Eyectador de la batería           |
| 8. Botón de fijación en apagado    | 17. Llave hexagonal de 4 mm           |
| 9. Cambiador de velocidad          |                                       |



**⚠ ADVERTENCIA:** El uso seguro de este producto requiere entender la información que se encuentra en el producto y en este manual de instrucciones, así como tener conocimiento del proyecto que se esté intentando realizar. Antes de utilizar este producto, familiarícese con todas las características de funcionamiento y todas las normas de seguridad.

## **Barra rascadora**

Retira la capa inferior de nieve de la superficie que se esté despejando.

## **Aletas**

Las aletas dirigen la descarga de nieve en la dirección deseada.

## **Perilla de ajuste de las aletas**

La rotación de la perilla controla la dirección de las aletas.

## **Agarradera delantera**

Para ofrecer un control fácil de la pala quitanieves durante su utilización.

## **Agarradera trasera**

La agarradera ergonómica mejora la comodidad y el agarre.

## **Acoplador embisagrado**

Conecta los ejes superior e inferior de la máquina y permite plegar los ejes.

## **Botón de liberación de la batería**

Presiónelo para liberar el paquete de batería de la herramienta.

## **Cambiador de velocidad**

Cambia entre velocidad alta y velocidad baja de la barrena.

## ENSAMBLAJE

**⚠ ADVERTENCIA:** Si alguna de las piezas está dañada o falta, no utilice este producto hasta que las piezas hayan sido reemplazadas. El uso de este producto con piezas dañadas o si le faltan piezas podría tener como resultado lesiones corporales graves.

**⚠ ADVERTENCIA:** No intente modificar este producto ni crear accesorios no recomendados para utilizarse con este producto. Cualquiera de dichas alteraciones o modificaciones constituye un uso incorrecto y podría provocar una situación peligrosa que cause posibles lesiones corporales graves.

**⚠ ADVERTENCIA:** Para prevenir arranques accidentales que podrían causar lesiones corporales graves, retire siempre el paquete de batería del producto cuando esté ensamblando piezas, haciendo ajustes o realizando limpieza, o cuando el producto no se esté utilizando.

## DESEMPAQUE

- Este producto requiere ensamblaje.
- Saque cuidadosamente el producto y los accesorios de la caja. Asegúrese de que todos los elementos que aparecen en “**LISTA DE EMPAQUETAMIENTO**” estén incluidos.
- Inspeccione minuciosamente el producto para asegurarse de que no se hayan producido roturas o daños durante el envío.
- No deseche el material de empaquetamiento hasta que haya inspeccionado minuciosamente y utilizado satisfactoriamente el producto.
- Si alguna de las piezas está dañada o falta, sírvase devolver el producto al lugar de compra.

## DESPLIEGUE DEL EJE (Fig. 2)

**⚠ ADVERTENCIA:** Con el fin de evitar pellizcarse las manos o los dedos, no agarre los ejes por el acoplador embisagrado.

**⚠ ADVERTENCIA:** No intente arrancar la máquina hasta que los ejes hayan sido desplegados y bloqueados completamente.

1. Ponga la pala quitanieves en el piso y despliegue cuidadosamente el eje superior. Asegúrese de que el cable ubicado dentro del eje no resulte pellizcado al cerrar la bisagra.

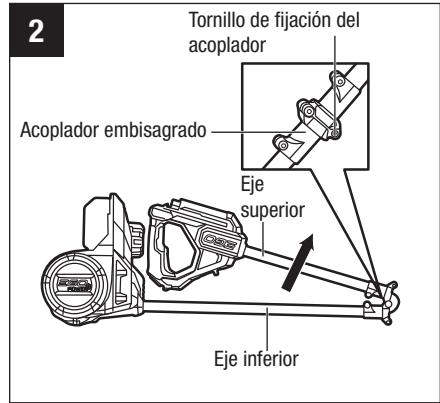

**AVISO:** Si el cable es jalado accidentalmente hacia fuera, inserte manualmente el cable de vuelta en los ejes antes de realizar el despliegue.

2. Utilice la llave hexagonal de 4 mm suministrada para girar el tornillo de fijación del acoplador M5 en el sentido de las agujas del reloj para bloquear el eje.

## MONTAJE Y AJUSTE DE LA AGARRADERA DELANTERA

1. Asegúrese de que el motor no esté en funcionamiento y que el paquete de batería se haya retirado.
2. Afloje la tuerca de mariposa y retire la palanca de liberación rápida, el bloque de fijación y la tuerca de mariposa de la agarradera delantera (Fig. 3a).

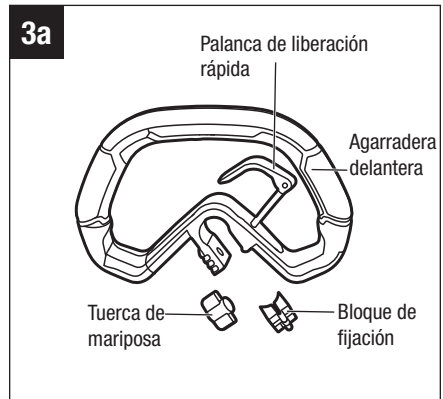

3. Posicione la parte inclinada de la agarradera delantera hacia arriba, hacia la agarradera trasera. Presione la agarradera sobre el eje superior (Fig. 3b).
4. Inserte el bloque de fijación en la ranura de la agarradera (Fig. 3c).
5. Monte la palanca de liberación rápida y apriete la tuerca de mariposa (Fig. 3d).
6. Jale hacia arriba la palanca de liberación rápida para mover/rotar la agarradera hasta una posición de utilización cómoda.
7. Pliegue la palanca de liberación rápida para fijar la agarradera delantera en la posición correcta.

**⚠ ADVERTENCIA:** No utilice nunca la pala quitanieves sin tener la agarradera delantera firmemente instalada.

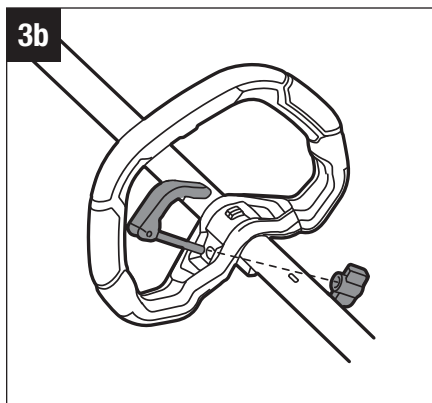
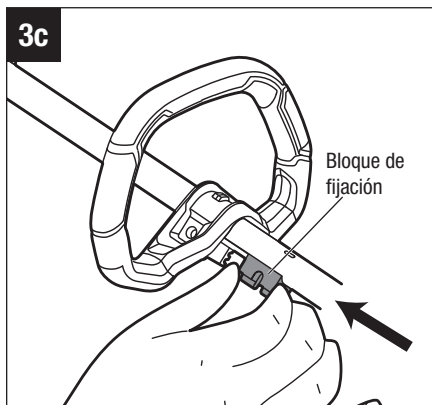
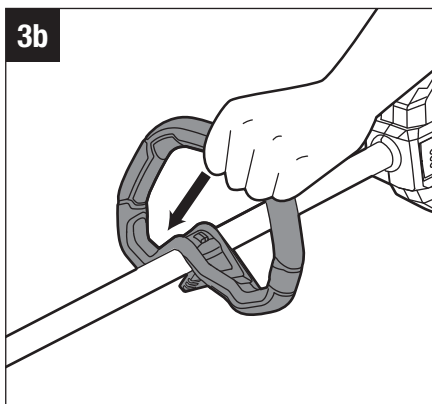

## UTILIZACIÓN

**⚠ ADVERTENCIA:** No deje que la familiaridad con este producto le haga descuidarse. Recuerde que una fracción de segundo de descuido es suficiente para causar lesiones graves.

**⚠ ADVERTENCIA:** Use siempre anteojos de seguridad o gafas de seguridad con escudos laterales que estén marcados para cumplir con la norma ANSI Z87.1. El hecho de no hacerlo así podría tener como resultado que se lancen objetos hacia los ojos del operador y se causen otras posibles lesiones graves.

**⚠ ADVERTENCIA:** Para prevenir lesiones corporales graves, retire el paquete de batería de la herramienta antes de hacer servicio de ajustes y reparaciones, realizar limpieza, cambiar aditamentos o retirar material de la máquina.

**⚠ ADVERTENCIA:** No utilice aditamentos o accesorios no recomendados por el fabricante de este producto. El uso de aditamentos o accesorios no recomendados puede causar lesiones corporales graves.

Antes de cada uso, inspeccione todo el producto para determinar si hay piezas dañadas, si faltan piezas o si hay piezas flojas, tales como tornillos, tuercas, pernos, etc. Apriete firmemente todos los sujetadores y todas las tapas, y no utilice este producto hasta que todas las piezas que falten o estén dañadas hayan sido reemplazadas.

## APLICACIONES

Usted puede utilizar este producto para despejar nieve aceras, peldaños, terrazas, patios y entradas de garaje más pequeñas cuando la profundidad de la nieve sea de menos de 6 pulgadas (15 cm).

## UTILIZACIÓN DE LA PALA QUITANIEVES

**⚠ ADVERTENCIA:** No utilice nunca la pala quitanieves en lagos congelados, ríos congelados o superficies congeladas similares. Se podrían producir lesiones graves o la muerte si el hielo se rompe.

**⚠ ADVERTENCIA:** No utilice nunca la pala quitanieves en un tejado u otra superficie inestable, ya que dicha utilización puede causar la muerte o lesiones corporales graves.

**⚠ ADVERTENCIA:** No utilice la pala quitanieves en hielo, ya que eso puede hacer que el operador resbale y se caiga, teniendo como resultado posibles lesiones corporales graves.

**⚠ ADVERTENCIA:** No use ropa holgada, bufandas ni joyas. Pueden quedar atrapadas en las piezas móviles y causar la muerte o lesiones corporales graves.

**⚠ ADVERTENCIA:** No apunte nunca la pala quitanieves en la dirección de personas o animales domésticos. La nieve lanzada u otros objetos lanzados pueden causar lesiones corporales graves.

**⚠ ADVERTENCIA:** Asegúrese de que el área que se vaya a despejar esté libre de piedras, palos, cables, grava y otros objetos que podrían ser lanzados al aire accidentalmente por la pala quitanieves en cualquier dirección y causar lesiones corporales graves al operador y a otras personas.

Cuando utilice la pala quitanieves, agárrela firmemente con las dos manos (Fig. 4).

- Fíjese en la dirección del viento antes de comenzar. Cuando sea posible, descargue la nieve en la misma dirección que el viento para evitar que la nieve sea lanzada hacia atrás, de vuelta hacia la cara del operador.
- Algunas piezas de la pala quitanieves se pueden congelar en condiciones climáticas extremas. No intente utilizar la máquina con piezas congeladas.
- Si la máquina entra en contacto con cualquier tipo de obstrucción durante su utilización, deténgala y retire el paquete de batería. Compruebe minuciosamente la máquina antes de utilizarla.
- Si la nieve es demasiado espesa y más profunda que la profundidad de despeje, es posible que se necesite más de una pasada para despejarla.
- Cuando haya acabado, deje que la herramienta siga en funcionamiento durante varios minutos para permitir que toda la nieve se retire de la barrena antes de almacenar la herramienta.



## INSTALACIÓN/DESINSTALACIÓN DEL PAQUETE DE BATERÍA

### Para instalar el paquete de batería (Fig. 5a)

1. Alinee las costillas del paquete de batería con las ranuras de montaje ubicadas en el puerto de la batería de la pala quitanieves.
2. Deslice el paquete de batería hacia el interior del puerto de la batería hasta que se acople a presión en la posición correcta.

**AVISO:** Asegúrese de que el pestillo ubicado en la pala quitanieves se acople a presión en la posición correcta y que el paquete de batería esté firmemente sujeto a la pala quitanieves antes de comenzar a utilizar la pala. Si no se asienta firmemente el paquete de batería, el resultado podría ser que dicho paquete se caiga y cause lesiones corporales graves.

### Para desinstalar el paquete de batería (Fig. 5b)

**⚠ ADVERTENCIA:** Esté atento siempre a la ubicación de los pies y los niños o animales domésticos alrededor de usted cuando presione el botón de liberación de la batería. Se podrían producir lesiones graves si el paquete de batería se cae. No retire NUNCA el paquete de batería en un lugar elevado.

1. Sostenga el paquete de batería en la palma de la mano.
2. Presione el botón de liberación de la batería con el dedo pulgar y el paquete de batería se desacoplará del pestillo.
3. Agarre el paquete de batería y retírelo de la pala quitanieves.

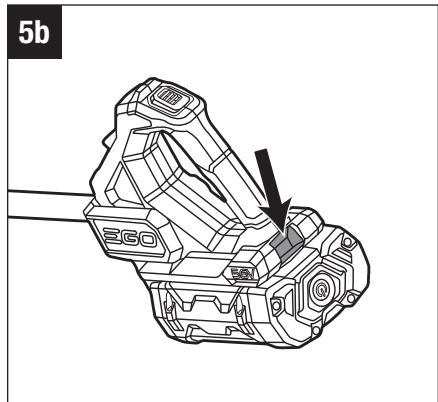
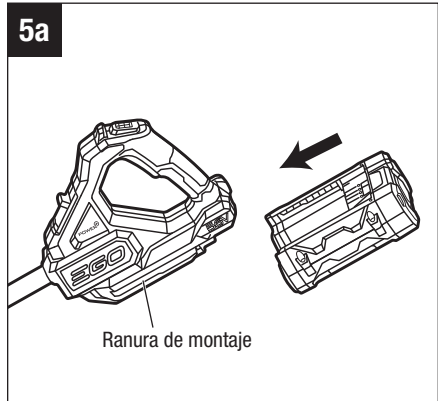

**⚠ ADVERTENCIA:** Para evitar lesiones corporales graves, retire siempre el paquete de batería y mantenga las manos alejadas del botón de fijación en apagado y del interruptor gatillo cuando lleve o transporte la pala quitanieves.

## ARRANQUE/PARADA DE LA PALA QUITANIEVES

### Para arrancar la pala quitanieves (Fig. 6)

1. Instale el paquete de batería.
2. Use las dos manos para agarrar firmemente las agarradera delantera y trasera.
3. Presione el botón de fijación en apagado y luego presione el interruptor gatillo.
4. Una vez que la máquina arranque, suelte el botón de fijación en apagado.
5. La velocidad rotacional de la máquina se controla con el botón de velocidad. Consulte la sección “**CAMBIO DEL MODO DE VELOCIDAD**” para obtener más información.

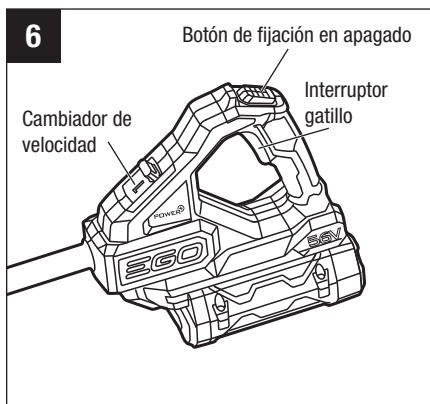

**NOTA:** El motor arranca solo cuando el botón de fijación en apagado y el gatillo se presionan al mismo tiempo.

### Para detener la pala quitanieves

Mueva la pala quitanieves alejándola del área de trabajo y suelte el gatillo para detener la pala quitanieves.

**⚠ ADVERTENCIA:** Retire siempre el paquete de batería de la pala quitanieves durante las pausas de descanso del trabajo y después de acabar el trabajo.



## CAMBIO DEL MODO DE VELOCIDAD (Fig. 6 y 7)

La pala quitanieves cuenta con dos modos de velocidad que se pueden cambiar durante su utilización o durante las pausas de descanso.

Deslice el cambiador de velocidad para cambiar la velocidad entre la velocidad baja “1” y la velocidad alta “2”.

**AVISO:** Ponga la máquina en la velocidad alta (2) antes de dejarla sin utilizar durante un período de tiempo prolongado.

## PERILLA DE AJUSTE DE LAS ALETAS (Fig. 8)

La dirección de descarga de nieve se puede cambiar rotando la perilla de ajuste de las aletas. La descarga de nieve se puede dirigir hacia la izquierda, directamente hacia delante o hacia la derecha.

El giro máximo de la perilla es de 60° (30° hacia la izquierda o hacia la derecha).

Una vez que la perilla llegue a la posición más hacia la izquierda o más hacia la derecha, quedará fija en esa posición. Para desbloquear la perilla, presiónela hacia abajo y rótelala hacia el centro. Después de desbloquearla, la perilla se puede rotar de nuevo.

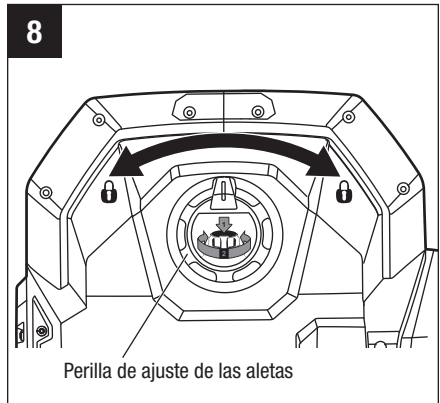
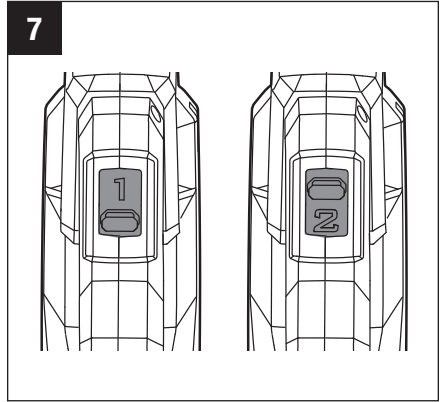

## MANTENIMIENTO

**⚠ ADVERTENCIA:** Para evitar lesiones corporales graves, retire el paquete de batería de la pala quitanieves antes de hacer servicio de ajustes y reparaciones, limpiar, cambiar aditamentos adicionales o realizar cualquier mantenimiento, o cuando el producto no se esté utilizando. Una pala quitanieves alimentada por batería con el paquete de batería insertado está siempre encendida y puede arrancar accidentalmente.

**⚠ ADVERTENCIA:** Cuando haga servicio de ajustes y reparaciones, utilice solo piezas de repuesto idénticas. Es posible que el uso de cualquier otra pieza cree un peligro o cause daños al producto. Para garantizar la seguridad y la confiabilidad, todas las reparaciones deberán ser realizadas por un técnico de servicio calificado.

Todo el servicio de ajustes y reparaciones de la pala quitanieves, que no sea de los artículos indicados en estas instrucciones de mantenimiento, deberá ser realizado por personal competente de servicio de palas quitanieves.

### LIMPIEZA

Evite utilizar solventes cuando limpie las piezas de plástico. La mayoría de los plásticos son susceptibles a sufrir daños por diversos tipos de solventes comerciales y es posible que resulten dañados por el uso de los mismos. Utilice un paño limpio para retirar la suciedad, el polvo, el aceite, la grasa, etc.

Algunas piezas de la pala quitanieves se pueden congelar en condiciones climáticas extremas. Coloque la máquina contra una pared en un cuarto templado (con una temperatura superior a 32 °F/0 °C), tal como se muestra en la Figura 9, y deje que el hielo que está dentro de la máquina se derrita y fluya hacia fuera.

**⚠ ADVERTENCIA:** No deje en ningún momento que líquidos de freno, gasolina, productos a base de petróleo, aceites penetrantes, etc., entren en contacto con las piezas de plástico. Las sustancias químicas pueden dañar, debilitar o destruir el plástico, lo cual puede causar lesiones corporales graves.

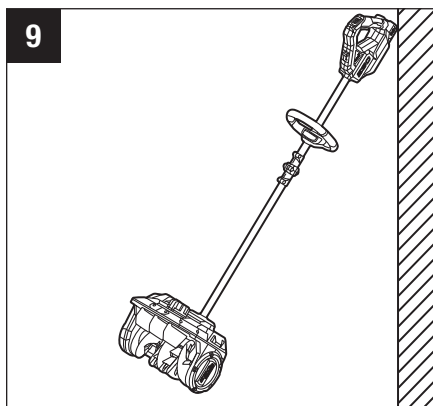

**⚠ ADVERTENCIA:** Cuando limpie la pala quitanieves, NO la sumerja en agua ni en otros líquidos.

## MONTAJE Y DESMONTAJE DE LA BARRA RASCADORA

1. Retire el paquete de batería.
2. Acueste la pala quitanieves sobre uno de sus lados o en cualquier otra posición conveniente para hacer servicio de ajustes y reparaciones de la barra rascadora.
3. Utilice un destornillador torx T20 (no incluido) para retirar los cuatro tornillos que están ubicados en la barra rascadora, así como los dos tornillos ubicados en ambos extremos (Fig. 10a y 10b).
4. Reemplace la barra rascadora desgastada por una nueva.
5. Para realizar el reensamblaje, inserte primero la barra rascadora nueva, con los seis agujeros alineados, inserte luego los seis tornillos en los agujeros y apriételos firmemente con un destornillador T20 (no incluido).

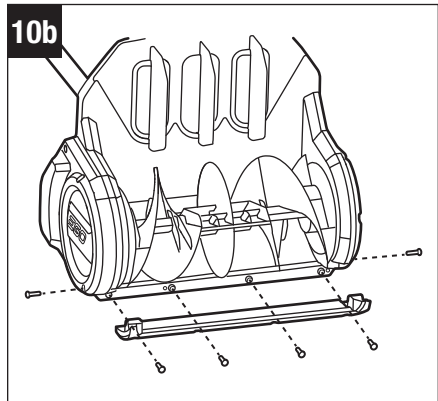
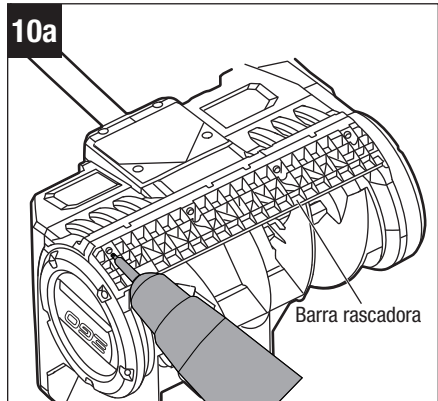

## TRANSPORTE Y ALMACENAMIENTO

- No almacene ni transporte la pala quitanieves cuando esté en funcionamiento. Retire siempre el paquete de batería antes de almacenar o transportar la pala quitanieves.
- Pliegue la máquina siguiendo las instrucciones de la sección “**DESPLIEGUE DEL EJE**” en orden inverso.
- Limpie minuciosamente la pala quitanieves antes de almacenarla. Almacene la pala quitanieves en un lugar interior seco que esté cerrado con llave y/o sea inaccesible para los niños.
- Mantenga el producto alejado de los agentes corrosivos, tales como productos químicos de jardín y sales anticongelantes.

## RESOLUCIÓN DE PROBLEMAS

PROBLEMA	CAUSA	SOLUCIÓN
La pala quitanieves no arranca.	<ul style="list-style-type: none"> <li>■ El paquete de batería no está completamente insertado en el puerto de la batería.</li> <li>■ No hay contacto eléctrico entre la pala quitanieves y el paquete de batería.</li> <li>■ La carga del paquete de batería está agotada.</li> <li>■ El paquete de batería o la pala quitanieves están demasiado calientes.</li> <li>■ El botón de fijación en apagado o el gatillo no se utilizan correctamente.</li> <li>■ El cable ubicado dentro del eje está dañado.</li> </ul>	<ul style="list-style-type: none"> <li>■ Compruebe si la batería está completamente insertada en el puerto de la batería.</li> <li>■ Retire el paquete de batería, compruebe los contactos y reinstale el paquete de batería.</li> <li>■ Cargue el paquete de batería.</li> <li>■ Deje que el paquete de batería o la pala quitanieves se enfríen hasta que la temperatura baje al intervalo de temperatura de funcionamiento recomendado.</li> <li>■ Siga las instrucciones del capítulo “<b>ARRANQUE/ PARADA DE LA PALA QUITANIEVES</b>”.</li> <li>■ Contacte a Servicio al Cliente de EGO para la reparación.</li> </ul>
La máquina está visiblemente dañada.	<ul style="list-style-type: none"> <li>■ Daños accidentales durante el transporte o el uso.</li> </ul>	<ul style="list-style-type: none"> <li>■ Descontinúe inmediatamente el uso y contacte a Servicio al Cliente de EGO.</li> </ul>
La pala quitanieves deja una capa fina.	<ul style="list-style-type: none"> <li>■ La barra rascadora está desgastada.</li> </ul>	<ul style="list-style-type: none"> <li>■ Reemplace la barra rascadora siguiendo el capítulo “<b>MONTAJE Y DESMONTAJE DE LA BARRA RASCADORA</b>”.</li> </ul>

<b>PROBLEMA</b>	<b>CAUSA</b>	<b>SOLUCIÓN</b>
La pala quita-nieves se detiene inesperadamente durante su utilización. No se lanza nieve desde la plataforma.	<ul style="list-style-type: none"><li>■ La máquina está sobrecargada. La barrena está completamente atorada por la nieve pesada.</li><li>■ El paquete de batería o la máquina están sobrecalentados.</li></ul>	<ul style="list-style-type: none"><li>■ Retire la nieve de la barrena y reduzca la intensidad de carga de trabajo de la máquina.</li><li>■ Deje que el paquete de batería y/o la máquina se enfríen hasta que la temperatura baje al intervalo de temperatura de funcionamiento recomendado.</li></ul>

# GARANTÍA LIMITADA DE EGO

## TÉRMINOS Y DURACIÓN DE LA PÓLIZA DE GARANTÍA

Chervon North America, Inc. (“Chervon North America”), proporciona la siguiente Garantía Limitada para los productos EGO al comprador original de productos EGO.

El período de garantía detallado de cada producto EGO se puede encontrar en línea en <http://egopowerplus.com/warranty-policy>.

**Sírvase contactar a Servicio al Cliente de EGO llamando gratis al 1-855-EGO-5656** en cualquier momento en que tenga preguntas o reclamos de garantía, o si desea obtener una copia impresa de la garantía.

## GARANTÍA LIMITADA DE SERVICIO

Los productos EGO están garantizados contra defectos de material o de fabricación a partir de la fecha de compra minorista original durante el período de garantía aplicable. Para cualquier reclamo de garantía presentado de manera adecuada y oportuna, si Chervon North America determina que un producto presenta algún defecto durante el período de garantía, dicho producto recibirá una reparación o un remplazo gratuitos, según lo determine Chervon North America.

## CÓMO OBTENER SERVICIO

Para obtener servicio de garantía, dentro del período de garantía aplicable, sírvase contactar a servicio al cliente de EGO llamando gratis al **1-855-EGO-5656**. Cuando solicite servicio de garantía, deberá presentar el recibo de venta fechado original. Se seleccionará un centro de servicio autorizado para evaluar y reparar el producto si el mismo presenta algún defecto de acuerdo con los términos establecidos en la garantía. Cuando lleve su producto al centro de servicio autorizado, es posible que se requiera un pequeño depósito cuando deje allí su herramienta. Este depósito es reembolsable cuando se considere que el servicio de reparaciones esté cubierto bajo garantía.

## LIMITACIONES Y EXCLUSIONES ADICIONALES

Esta garantía limitada se aplica solo al comprador original que realice la compra a un minorista EGO autorizado y no es transferible. Los productos EGO no serán considerados defectuosos, y esta garantía no se aplicará, en los casos en que el defecto por el que se presente el reclamo sea atribuible a cualquier causa que no sean los defectos definidos anteriormente en este documento. Esta garantía quedará anulada si el producto se ha utilizado para fines de alquiler. Esta garantía no se aplicará a daños causados por accidente, abuso, uso incorrecto, alteración, modificación, reparación no autorizada, contacto con líquidos, incendio, terremoto u otra causa externa; utilización del producto sin seguir las instrucciones, especificaciones o pautas de EGO; o no hacer servicio de ajustes y reparaciones o no mantener adecuadamente el producto. Esta garantía tampoco se aplica a los daños cosméticos, incluyendo, pero sin limitarse a ello, rasguñaduras o abolladuras; defectos causados por el desgaste por el uso normal o defectos que de alguna otra manera se deban al envejecimiento normal del producto.

ESTA GARANTÍA EXPRESA SE DA EN LUGAR DE TODAS LAS DEMÁS GARANTÍAS, EXPRESAS O IMPLÍCITAS, INCLUYENDO, PERO SIN LIMITARSE A ELLO, TODAS LAS GARANTÍAS DE COMERCIABILIDAD O IDONEIDAD PARA UN PROPÓSITO O USO ESPECÍFICO, LAS CUALES QUEDAN EXCLUIDAS. Todas las garantías implícitas, incluyendo las garantías de comerciabilidad o idoneidad para un propósito específico, que no se puedan excluir bajo la ley estatal, están limitadas al período de garantía aplicable definido al comienzo de este artículo. El remedio único y exclusivo en conexión con la compra, instalación, uso y/o rendimiento de los productos EGO es la reparación o el reemplazo del producto tal y como lo determine Chervon North America. La responsabilidad máxima de North America no excederá en ningún caso el precio de compra pagado por el producto. CHERVON NORTH AMERICA NO SERÁ RESPONSABLE ANTE EL USUARIO NI ANTE NADIE MÁS POR DAÑOS EMERGENTES, INCIDENTALES, ESPECIALES, EJEMPLARES, INDIRECTOS O PUNITIVOS QUE SURJAN DEL USO DE LOS PRODUCTOS, INCLUYENDO, PERO SIN LIMITARSE A ELLO, LESIONES CORPORALES, MUERTE, DAÑOS MATERIALES, GANANCIAS PERDIDAS U OTROS PERJUICIOS ECONÓMICOS. Esta garantía le confiere a usted derechos legales específicos y es posible que usted tenga también otros derechos que varían de un estado a otro. Algunos estados no permiten limitaciones en cuanto a la duración de una garantía implícita, la exclusión o limitación de los daños incidentales o emergentes, o las limitaciones al tiempo para emprender ciertas acciones legales, por lo que las limitaciones contenidas en el presente documento no se aplican a los consumidores individuales de esos estados.





Esta garantía está sujeta a la ley de Michigan y se interpretará de acuerdo con dicha ley, con independencia de los principios sobre conflictos de leyes. No se emprenderá ninguna acción legal contra Chervon North America a menos que se presente dentro del plazo de un (1) año después de que se tenga conocimiento de la base de dicha acción legal o de la cual se debiera haber tenido conocimiento con el ejercicio de una diligencia razonable. Se considerará que se ha renunciado a cualquier acción legal que no se presente oportunamente.

Para obtener servicio al cliente, contáctenos llamando gratis al **1-855-EGO-5656** o en **EGOPOWERPLUS.COM**.

EGO Customer Service,  
769 Seward Ave. NW, Suite 102,  
Grand Rapids, Michigan 49504.





