

## **READ BEFORE USE**

English ..... 2

Visit [hamiltonbeach.com](http://hamiltonbeach.com) for our complete line of products and Use and Care Guides – as well as delicious recipes, tips, and to register your product online.

## **LIRE AVANT UTILISATION**

Français ..... 12

Rendez-vous sur [hamiltonbeach.ca](http://hamiltonbeach.ca) pour notre liste complète de produits et de nos manuels utilisateur – ainsi que nos délicieuses recettes et nos conseils.

## **LEA ANTES DE USAR**

Español ..... 22

Visite [hamiltonbeach.com](http://hamiltonbeach.com) (EE. UU.) o [hamiltonbeach.com.mx](http://hamiltonbeach.com.mx) (México) para ver otros productos de Hamilton Beach o para contactarnos.

*Le invitamos a leer cuidadosamente este instructivo antes de usar su aparato.*

# **Hamilton Beach®**

FlexBrew Single  
Serve Iced and Hot  
Coffee Maker

Cafetière FlexBrew à  
dosette individuelle  
pour café chaud ou  
glacé

Cafetera FlexBrew  
de una sola porción  
para café caliente y  
helado



# IMPORTANT SAFEGUARDS

When using electrical appliances, basic safety precautions should always be followed to reduce the risk of fire, electric shock, and/or injury to persons, including the following:

1. Read all instructions.
2. This appliance is not intended for use by persons (including children) with reduced physical, sensory, or mental capabilities, or lack of experience and knowledge, unless they are closely supervised and instructed concerning use of the appliance by a person responsible for their safety.
3. Close supervision is necessary when any appliance is used by or near children. Cleaning and user maintenance shall not be made by children without supervision. Children should be supervised to ensure that they do not play with the appliance.
4. Do not touch hot surfaces. Use handles or knobs. Care must be taken, as burns can occur from touching hot parts or from spilled, hot liquid.
5. To protect against electric shock, do not place cord, plug, or coffee maker in water or other liquid.
6. Unplug from outlet when not in use and before cleaning. Allow to cool before putting on or taking off parts and before cleaning the appliance.
7. Coffee maker must be operated on a flat surface away from the edge of counter to prevent accidental tipping.
8. The use of accessory attachments not recommended by the appliance manufacturer may cause injuries.
9. Do not operate any appliance with a damaged supply cord or plug, or after the appliance malfunctions or has been dropped or damaged in any manner. Supply cord replacement and repairs must be conducted by the manufacturer, its service agent, or similarly qualified persons in order to avoid a hazard. Contact Customer Service for information on examination, repair, or adjustment as set forth in the Limited Warranty.
10. Do not use outdoors.
11. Do not let cord hang over edge of table or counter or touch hot surfaces, including stove.
12. Do not place coffee maker on or near a hot gas or electric burner or in a heated oven.
13. To disconnect coffee maker, turn brew cycle off and then remove plug from wall outlet. To unplug, grasp the plug and pull from the outlet. Never pull from the power cord.
14. Scalding may occur if the lid is removed during the heating cycle.
15. Do not use appliance for other than intended use.
16. **WARNING!** To avoid hot water spraying from the piercing needle, do not lift the lid during the brew process.
17. Do not place coffee maker in a cabinet when in use.
18. **CAUTION! Cut Hazard:** Removable pod holder contains a sharp needle. Use caution when handling.
19. **CAUTION! Cut Hazard:** Piercing needle is sharp. Use caution when cleaning.
20. **WARNING: Risk of Fire or Electric Shock.** Do not remove the bottom cover. No user serviceable parts inside. Repair should be done by authorized service personnel only.

## SAVE THESE INSTRUCTIONS

## Other Consumer Safety Information





**This appliance is intended for household use only.**

**⚠ WARNING Electrical Shock Hazard:** This appliance is provided with a polarized plug (one wide blade) to reduce the risk of electric shock. The plug fits only one way into a polarized outlet. Do not defeat the safety purpose of the plug by modifying the plug in any way or by using an adapter. If the plug does not fit fully into the outlet, reverse the plug. If it still does not fit, have an electrician replace the outlet.

The length of the cord used on this appliance was selected to reduce the hazards of becoming tangled in or tripping over a longer cord. If a longer cord is necessary, an approved extension cord may be used. The electrical rating of the extension cord must be equal to or greater than the rating of the appliance. Care must be taken to arrange the extension cord so that it will not drape over the countertop or tabletop where it can be pulled on by children or accidentally tripped over.

To avoid an electrical circuit overload, do not use another high-wattage appliance on the same circuit with this appliance.

# Parts and Features

1	Removable Pod Holder with Handle
2	Removable Brew Basket for Ground Coffee with Hinged Lid and Handle
3	Lid
4	Removable Needle Holder with Black Seal
5	Black Seal
6	Piercing Needle
7	Funnel
8	Removable Cup Rest/Storage Container
9	Control Panel
10	Removable 50 oz. (1.48 L) Water Reservoir with Removable Lid
11	Lid Latch
12	 (8 oz./237 mL) Button
13	 (10 oz./296 mL) Button
14	 (12 oz./355 mL) Button
15	 (14 oz./414 mL) Button
16	 (iced coffee) Button
17	Refill Water Light

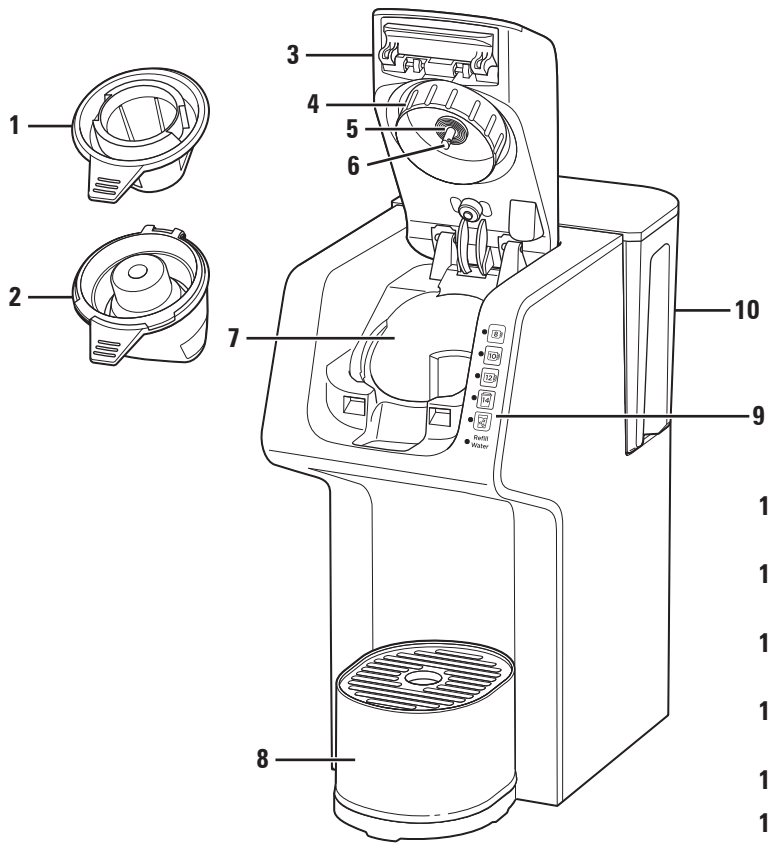

**Before first use:** Wash all removable parts in hot, soapy water. Rinse and dry. Brew one cycle with water and discard water.

To order parts, visit:  
[hamiltonbeach.com/parts](http://hamiltonbeach.com/parts)

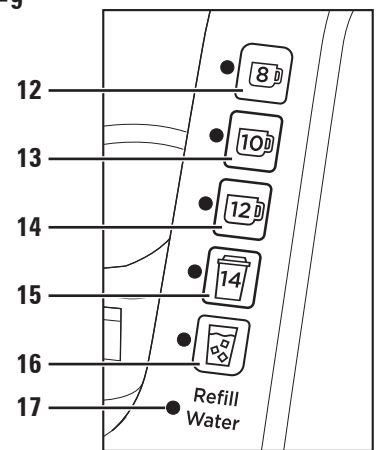
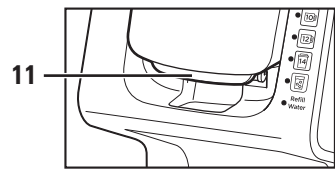

# How to Brew Iced Coffee

## **⚠ WARNING** Burn Hazard.



If overflow occurs, unplug and allow coffee maker to cool. To avoid hot coffee overflowing:

- Fully insert cup or travel mug on cup rest.
- Do not lift lid during the brewing process.
- Use appropriate sized cup or travel mug for your brew size.
- If brew cycle is stopped early, the coffee must be drained. Return cup or travel mug to cup rest. Press desired cup size button. Discard coffee. Failure to drain the cup or travel mug can cause the next cup brewed to overflow.

## **⚠ CAUTION** Cut Hazard.

Removable pod holder has a sharp needle. Piercing needle on underside of lid is also sharp. Use caution when handling.

## **NOTES:**

- If Lid is opened or any button was pressed to end brew cycle early, discard contents of cup or travel mug and pod. Press desired cup size button to restart brewing cycle.
- Use only cold water in Reservoir. Do not use hot water.
- Do not reheat coffee in machine.
- Do not use creamer or nondairy creamer in Reservoir.
- Do not use hot cocoa powder or mix in Removable Brew Basket.
- If finely ground coffee is used, coffee may continue to drip after light has gone off.
- If brew indicator lights flash three times, Lid is not closed. Lower Lid until it clicks to lock. Press  (iced coffee) button.
- Do not brew coffee without Removable Brew Basket in place.
- If you have sediment from coffee, add a #1 paper cone coffee filter to Removable Brew Basket.
- Do not brew coffee before ensuring Removable Needle Holder arrow icon () is aligned with lock icon () inside FlexBrew Lid.

1. Lift up Water Reservoir and remove Lid. Add water to at least MIN fill line (16 oz. [473 mL]) or MAX fill line (50 oz. [1.48 L]). Replace Lid and return Water Reservoir to its place.
2. Plug into outlet.
3. Lift Lid Latch until Lid stays in place.
4. Open Brew Basket Lid; then place Removable Brew Basket on countertop.
5. **a.** Add ground coffee to Removable Brew Basket: Add a maximum of 3 tablespoons (15 g) ground coffee to Removable Brew Basket. Do not fill above MAX fill line. Close Brew Basket Lid. Place Brew Basket in Funnel.  
**OR**
5. **b.** Place Removable Pod Holder in Funnel and place pod into Pod Holder. Do not remove foil.
6. Close Lid and snap in place to latch Lid closed.
7. Add ice to a 16-oz. heatproof tumbler/ travel mug and place on Cup Rest with Storage Container removed. **DO NOT** use a glass.
8. Press  (iced coffee) button.  (iced coffee) button will illuminate when coffee is brewing.
9. Coffee Maker will shut off automatically when brewing is complete.
10. Unplug.
11. Removable Brew Basket should be rinsed after every use.

**NOTE:** If Refill Water Light and selected cup size light are flashing, refill Water Reservoir, then press flashing cup size button to finish brewing.

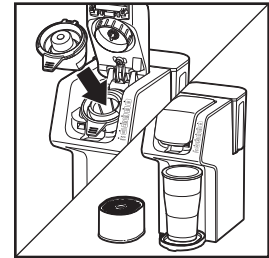
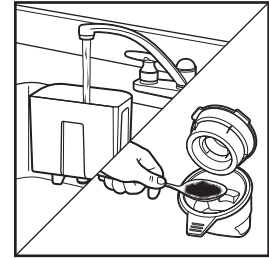

# How to Brew a Hot Coffee Pod

## **⚠ WARNING** Burn Hazard.

If overflow occurs, unplug and allow coffee maker to cool.  
To avoid hot coffee overflowing:

- Fully insert cup or travel mug on cup rest.
- Do not lift lid during the brewing process.
- Use appropriate sized cup or travel mug for your brew size.
- If brew cycle is stopped early, the coffee must be drained. Return cup or travel mug to cup rest. Press desired cup size button. Failure to drain the cup or travel mug can cause the next cup brewed to overflow. Discard coffee.

## **⚠ CAUTION** Cut Hazard.

Removable pod holder has a sharp needle. Piercing needle on underside of lid is also sharp. Use caution when handling.

## **NOTES:**

- If Lid is opened or any button was pressed to end brew cycle early, discard contents of cup or travel mug and pod. Press desired cup size button to restart brewing cycle.
- Use only cold water in Reservoir. Do not use hot water.
- Do not reheat coffee in machine.
- Do not use creamer or nondairy creamer in Reservoir.
- After brewing pods, such as hot cocoa, sugar-based or keto, immediately brew a water-only cycle without a pod to avoid possibility of clogging Piercing Needle.
- Press any cup size button to stop brew cycle.
- All cup size buttons flashing 3 times: Coffee Maker Lid is not closed properly. Push Lid down to lock into place. Press desired cup size button.
- Do not brew coffee before ensuring Removable Needle Holder arrow icon (▲) is aligned with lock icon (🔒) inside FlexBrew Lid.

1. Lift up Water Reservoir and remove Lid. Add water to at least MIN fill line (16 oz. [473 mL]) or MAX fill line (50 oz. [1.48 L]). Replace Lid and return Water Reservoir to its place.
2. Plug into outlet.
3. Lift Lid Latch until Lid stays in place.
4. Place Removable Pod Holder in Funnel.
5. Place a pod into Pod Holder. Do not remove foil.
6. Close Lid and snap in place to pierce pod.
7. Use Cup Rest for a cup/mug, or remove Cup Rest for a travel mug.
8. Press desired cup size button: ☐**B**☐ (8 oz./237 mL) or ☐**10**☐ (10 oz./296 mL). Desired cup size button will illuminate when coffee is brewing.
9. Coffee Maker will shut off automatically when brewing is complete.
10. Unplug.
11. Pod Holder should be rinsed after every use.

**NOTE:** If Refill Water Light and selected cup size light are flashing, refill Water Reservoir, then press flashing cup size button to finish brewing.

# How to Brew Hot Ground Coffee

## **⚠ WARNING** Burn Hazard.

If overflow occurs, unplug and allow coffee maker to cool.

To avoid hot coffee overflowing:

- Fully insert cup or travel mug on cup rest.
- To avoid overflow, keep ground coffee below MAX fill line.
- Do not lift lid during the brewing process.
- If brew cycle is stopped early, the coffee must be drained. Return cup or travel mug to cup rest. Press desired cup size button. Failure to drain the cup or travel mug can cause the next cup brewed to overflow. Discard coffee.

## **⚠ CAUTION** Cut Hazard.

Piercing needle on underside of lid is sharp. Use caution when handling.

## **NOTES:**

- If Lid is opened or any button was pressed to end brew cycle early, discard contents of cup or travel mug and pod. Press desired cup size button to restart brewing cycle.
- Use only cold water in Reservoir. Do not use hot water.
- Do not reheat coffee in machine.
- Do not use creamer or nondairy creamer in Reservoir.
- Do not use hot cocoa powder or mix in Brew Basket.
- If finer ground coffee is used, coffee may continue to drip after light has gone off.
- Press desired cup size button again to stop brewing midcycle.
- If brew indicator lights flash three times, Lid is not closed. Lower Lid until it clicks to lock. Press desired cup size button.
- Do not brew coffee without Removable Brew Basket in place.
- If you have sediment from coffee, add a #1 paper cone coffee filter to Removable Brew Basket.
- Do not brew coffee before ensuring Removable Needle Holder arrow icon (▲) is aligned with lock icon (🔒) inside FlexBrew Lid.

1. Lift up Water Reservoir and remove Lid. Add water to at least MIN fill line (16 oz. [473 mL]) or MAX fill line (50 oz. [1.48 L]). Replace Lid and return Water Reservoir to its place.
2. Plug into outlet.
3. Lift Lid Latch until Lid stays in place.
4. Open Brew Basket Lid; then place Removable Brew Basket on countertop.
5. Add ground coffee to Removable Brew Basket: Add maximum 3 tablespoons (15 g) ground coffee to Removable Brew Basket. Do not fill above MAX fill line.
6. Close Brew Basket Lid. Place Brew Basket in Funnel.
7. Close Lid and snap in place to latch Lid closed.
8. Use Cup Rest for a cup/mug, or remove Cup Rest for a travel mug.
9. Press desired cup size button:  
☐ (8 oz./237 mL), ☐ (10 oz./296 mL),  
☐ (12 oz./355 mL), or ☐ (14 oz./414 mL). Desired cup size button will illuminate when coffee is brewing.
10. Coffee Maker will shut off automatically when brewing is complete.
11. Unplug.
12. Removable Brew Basket should be rinsed after every use.

**NOTE:** If Refill Water Light and selected cup size light are flashing, refill Water Reservoir, then press flashing cup size button to finish brewing.

# Care and Cleaning

## **⚠ WARNING Electrical Shock Hazard.**

Do not immerse cord, plug, or coffee maker in any liquid.

## **⚠ WARNING Burn Hazard.**

Failure to allow coffee maker to cool down may cause hot water or coffee to spray from the piercing needle. Use caution when cleaning.

## **⚠ CAUTION Cut Hazard.**

Removable pod holder has a sharp needle. Piercing needle on underside of lid also is sharp. Use caution when handling.

## General Cleaning

1. Unplug and allow to cool.
2. Hand wash all removable parts in hot, soapy water. Rinse and dry or wash in top rack only of dishwasher. DO NOT use "SANITIZE" setting when washing in dishwasher. SANITIZE cycle temperatures could damage your product.
3. Wipe outside of Coffee Maker with a soft damp cloth.

## Clogged Needle

1. Unplug and allow to cool.
2. Remove Removable Needle Holder in Lid by turning counterclockwise from locked icon (🔒) to unlocked icon (🔓).
3. Bend a small paper clip. Insert tip of paper clip through hole of Piercing Needle and up into shaft of Piercing Needle to ensure grounds have been removed.
4. To replace Removable Needle Holder, insert tab between lock icon (🔒) and unlock icon (🔓) and turn clockwise to lock.

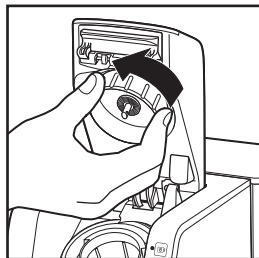

## Routine Cleaning

All coffee makers should be cleaned at least once a month (once a week for areas with hard water).

1. Remove Water Reservoir and discard water. Add 1 1/2 cups (355 mL) plain white vinegar to Reservoir and return Reservoir to its place.
2. Plug into outlet.
3. Place a 15 oz. (444 mL) or larger cup or travel mug on Cup Rest to catch vinegar.
4. Press  (10 oz./296 mL) cup size button. When vinegar starts dispensing, press any cup size button again to stop brewing and allow vinegar to clean. After 30 minutes, press any cup size button and allow it to finish brew cycle. Empty Reservoir and fill with cold water; run 2-3 additional cycles with water only. Unit is cleaned and ready to brew coffee.
5. Unplug.



# Troubleshooting

## Coffee Maker will not brew/coffee not dispensing.

- Piercing Needle may be clogged. Always remove Removable Needle Holder. Clean Piercing Needle in Lid of Coffee Maker as shown on page 8.
- Mineral deposits have formed. Clean Coffee Maker following directions in Care and Cleaning section as shown on page 8.
- Too little water. Need 16 oz. (473 mL) or more.

## Coffee tastes bad.

- Too much water was added or too much or too little ground coffee was added. Change ratio of water to coffee grounds or use less water with coffee pods.
- Poor coffee quality and freshness.
- Poor water quality. Use filtered or bottled water.
- Soft water causes poor coffee extraction, which leads to poor tasting coffee. Use filtered, spring, or bottled water.

## Coffee sediment in cup.

- Try a coarser grind of coffee, or add a #1 paper cone coffee filter to Removable Brew Basket. Make sure hinged Lid is closed on Removable Brew Basket.



## Water on counter under unit.

- Overfilled Water Reservoir. Do not add more than 50 oz. (1.48 L) of water.

## Coffee overflows from travel mug or regular mug.

- Press any cup size button to manually stop brew cycle. Do not touch travel mug or regular mug since it will be very hot. Let mug cool before emptying. Press desired cup size button to start a new brewing cycle.

## Lights flashing:

-  (14 oz./414 mL) and  (iced coffee) buttons are flashing: Needle is clogged. Remove Removable Needle Holder and follow “Clogged Needle” instructions on page 8.
- All cup size and  (iced coffee) buttons flashing 3 times: Coffee Maker Lid is not closed properly. Push Lid down to lock into place.
- Refill Water Light and selected brew size light flashing: Refill Water Reservoir, then press flashing cup size button to finish brewing.

## Coffee overflows from Brew Basket.

- Rinse funnel area with Basket removed to clean out sugar from previous hot cocoa brew.
- Use Removable Brew Basket with Lid for ground coffee.
- Use a lesser amount of ground coffee. 3 tablespoons (15 g) is maximum amount of grounds to brew.
- When using whole bean coffee, a standard automatic drip coffee grind will yield best results. Be careful not to overgrind, since very finely ground coffee can cause overflow.
- Do not use soft water. Use filtered, spring, or bottled water.

## Coffee pod bursts.

- There is variability in pod manufacturing process which causes some types of pods to be weaker at seams so foil seal fails. Try a different brand.
- If you are using softened water or live in an area where your tap water is naturally soft, this can cause coffee pod issues and filter basket overflows. Use filtered, spring, or bottled water.

## Iced Coffee tastes weak.

- Add fewer ice cubes to cup or travel mug.
- Use a bolder flavored ground coffee.
- Use a bolder flavored pod.

# Limited Warranty

This warranty applies to products purchased and used in the U.S. and Canada. This is the only express warranty for this product and is in lieu of any other warranty or condition.

This product is warranted to be free from defects in material and workmanship for a period of five (5) years from the date of original purchase in Canada and one (1) year from the date of original purchase in the U.S. During this period, your exclusive remedy is repair or replacement of this product or any component found to be defective, at our option; however, you are responsible for all costs associated with returning the product to us and our returning a product or component under this warranty to you. If the product or component is no longer available, we will replace with a similar one of equal or greater value.

This warranty does not cover glass, filters, wear from normal use, use not in conformity with the printed directions, or damage to the product resulting from accident, alteration, abuse, or misuse. This warranty extends only to the original consumer purchaser or gift recipient. Keep the original sales receipt, as proof of purchase is required to make a warranty claim. This warranty is void if the product is used for other than single-family household use or subjected to any voltage and waveform other than as specified on the rating label (e.g., 120V ~ 60 Hz).

We exclude all claims for special, incidental, and consequential damages caused by breach of express or implied warranty. All liability is limited to the amount of the purchase price. **Every implied warranty, including any statutory warranty or condition of merchantability or fitness for a particular purpose, is disclaimed except to the extent prohibited by law, in which case such warranty or condition is limited to the duration of this written warranty.** This warranty gives you specific legal rights. You may have other legal rights that vary depending on where you live. Some states or provinces do not allow limitations on implied warranties or special, incidental, or consequential damages, so the foregoing limitations may not apply to you.

To make warranty claim, do not return this appliance to the store. Please write Hamilton Beach Brands, Inc., Customer Service Department, 4421 Waterfront Dr., Glen Allen, VA 23060, or visit [hamiltonbeach.com/customer-service](http://hamiltonbeach.com/customer-service) in the U.S. or [hamiltonbeach.ca/customer-service](http://hamiltonbeach.ca/customer-service) in Canada. For faster service, locate the model, type, and series numbers on your appliance.

# Notes

# PRÉCAUTIONS IMPORTANTES

Pour utiliser un appareil électroménager, vous devez toujours prendre des mesures élémentaires de sécurité pour réduire le risque d'incendie, d'électrocution et/ou de blessure corporelle, en particulier les mesures suivantes :

1. Lire toutes les instructions.
2. Cet appareil n'est pas destiné à être utilisé par des personnes (y compris les enfants) dont les capacités physiques, sensorielles ou mentales sont réduites, ou manquant d'expérience et de connaissance, sauf si elles sont étroitement surveillées et instruites sur l'utilisation de l'appareil par une personne responsable de leur sécurité.
3. Une surveillance étroite est requise pour tout appareil utilisé par ou près des enfants. Le nettoyage et l'entretien ne doit pas fait par des enfants à moins d'être sous supervision. Surveiller que les enfants ne jouent pas avec l'appareil.
4. Ne pas toucher aux surfaces chaudes. Utiliser les poignées ou les boutons. Prendre toutes les précautions nécessaires pour éviter les brûlures causées par les surfaces chaudes, ou les déversements de liquide chaud.
5. Pour protéger contre le choc électrique, ne pas placer le cordon, la fiche ou la cafetière dans l'eau ou autre liquide.
6. Débrancher la cafetière de la prise de courant lorsqu'elle n'est pas utilisée et avant le nettoyage. Laisser refroidir la cafetière avant d'installer ou de retirer des pièces et avant de la nettoyer.
7. La cafetière doit fonctionner sur une surface plane, loin du rebord de comptoir pour éviter le basculement accidentel.
8. L'utilisation de tout autre accessoire contre-indiqué par le fabricant de l'appareil peut causer des blessures.
9. Ne pas faire fonctionner un appareil électroménager avec un cordon ou une fiche endommagée, ou lorsque l'appareil ne fonctionne pas bien ou a été échappé ou endommagé d'une manière quelconque. Le remplacement et la réparation du cordon d'alimentation doivent être faits par le fabricant, son agent de service ou toute personne qualifiée de façon à éviter tout danger. Veuillez communiquer avec le service à la clientèle pour obtenir de l'information concernant l'inspection, la réparation ou le réglage, comme précisé dans la garantie limitée.
10. Ne pas utiliser à l'extérieur.
11. Ne pas laisser pendre le cordon de la table ou du comptoir et éviter tout contact entre le cordon et les surfaces chaudes, incluant la cuisinière.
12. Ne pas placer la cafetière sur ou près d'un brûleur à gaz ou électrique ou dans un four chaud.
13. Pour débrancher la cafetière, arrêter le cycle d'infusion et retirer la fiche de la prise murale. Pour le débrancher, tenir la fiche et la retirer de la prise. Ne jamais tirer sur le cordon.
14. Des brûlures peuvent survenir si le couvercle est enlevé durant le programme de chauffage.
15. Ne pas utiliser l'appareil électroménager à une fin autre que celle prévue.
16. **AVERTISSEMENT !** Pour éviter que de l'eau chaude ne soit pulvérisée de l'aiguille de perçage, ne pas soulever le couvercle pendant le processus d'infusion.
17. Ne pas mettre la cafetière dans une armoire lors de l'utilisation.

18. **ATTENTION ! Risque de coupures** : Le porte-dosette amovible est muni d'une aiguille pointue. Manipuler avec soin.
19. **ATTENTION ! Risque de coupures** : L'aiguille de perçage est coupant. Nettoyer avec prudence.

20. **AVERTISSEMENT : Risque d'incendie ou de choc électrique.** Ne pas retirer le couvercle du bas. L'appareil ne contient aucune pièce pouvant être réparée par l'utilisateur. Les réparations doivent toujours être confiées à un réparateur autorisé.

## CONSERVER CES INSTRUCTIONS

### Autres consignes de sécurité pour le consommateur





Cet appareil est destiné à un usage domestique uniquement.

**⚠ AVERTISSEMENT Risque de choc électrique** : Cet appareil est fourni avec une fiche polarisée (une broche large) pour réduire le risque d'électrocution. Cette fiche n'entre que dans un seul sens dans une prise polarisée. Ne contrecarrez pas l'objectif sécuritaire de cette fiche en la modifiant de quelque manière que ce soit ou en utilisant un adaptateur. Si vous ne pouvez pas insérer complètement la fiche dans la prise, inversez la fiche. Si elle refuse toujours de s'insérer, faire remplacer la prise par un électricien.

La longueur du cordon installé sur cet appareil a été sélectionnée afin de réduire les risques d'enchevêtrement ou de faux pas causés par un fil trop long. L'utilisation d'une rallonge approuvée est permise si le cordon est trop court. Les caractéristiques électriques de la rallonge doivent être équivalentes ou supérieures aux caractéristiques de l'appareil. Prendre toutes les précautions nécessaires pour installer la rallonge de manière à ne pas la faire courir sur le comptoir ou sur une table pour éviter qu'un enfant ne tire sur le cordon ou trébuché accidentellement.

Pour éviter la surcharge du circuit électrique, ne pas utiliser un autre appareil à haute puissance sur le même circuit de cet appareil.

# Pièces et caractéristiques

1	Porte-dosette amovible avec poignée
2	Panier d'infusion amovible pour café moulu avec couvercle à charnière et poignée
3	Couvercle
4	Support de perforateur amovible avec joint noir
5	Joint noir
6	Aiguille de perçage
7	Entonnoir
8	Repose-tasse amovible/ contenant de rangement
9	Panneau de commande
10	Réservoir d'eau amovible de 1,48 L (50 oz) avec couvercle amovible
11	Loquet du couvercle
12	Bouton  (8 oz/237 mL)
13	Bouton  (10 oz/296 mL)
14	Bouton  (12 oz/355 mL)
15	Bouton  (14 oz/414 mL)
16	Bouton  (café glacé)
17	Voyant de remplissage de l'eau

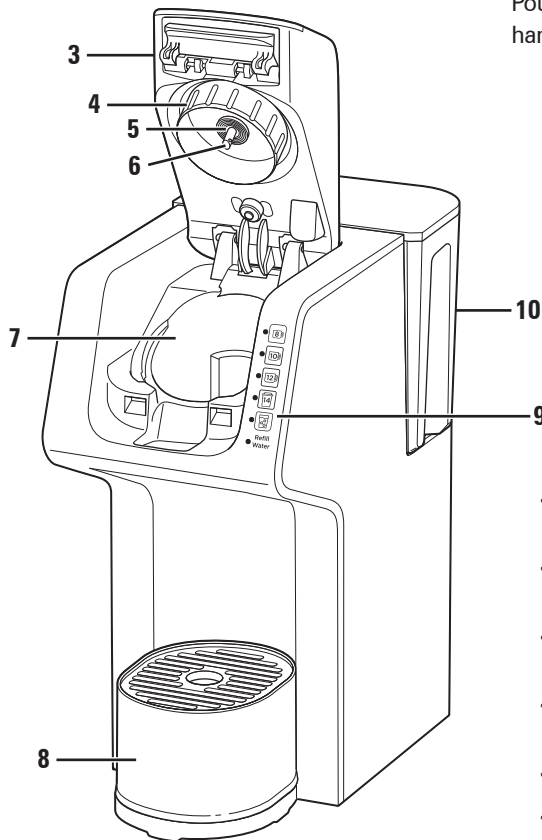
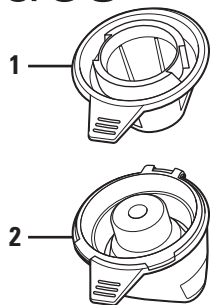

Pour commander des pièces, visiter : [hamiltonbeach.ca/parts](http://hamiltonbeach.ca/parts)

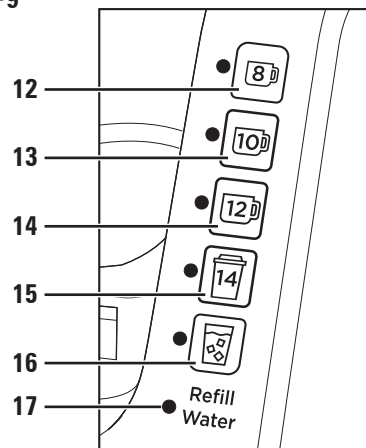
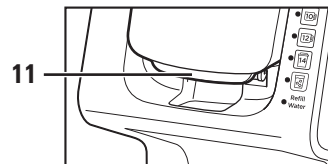

# Comment infuser du café glacé

## **⚠ AVERTISSEMENT** Risque de brûlures.

Si un débordement se produit, débrancher et laisser refroidir la cafetière. Pour éviter le débordement de café chaud :

- Insérer complètement la tasse ou la tasse de voyage sur le repose-tasse.
- Ne pas soulever le couvercle pendant le cycle d'infusion.
- Utiliser le format de tasse ou tasse de voyage approprié pour la quantité de café à infuser.
- Si le cycle d'infusion s'arrête trop tôt, le café doit être vidé. Remettre la tasse ou la tasse de voyage sur le repose-tasse. Appuyer sur le bouton correspondant à la taille de tasse souhaitée. Jeter le café. Ne pas vider la tasse ou la tasse de voyage peut faire en sorte que la prochaine infusion déborde de la tasse.

## **⚠ ATTENTION** Risque de coupures.

Le porte-dosette amovible a une aiguille pointue. L'aiguille de perçage qui se trouve sous le couvercle est aussi pointue. Manipuler avec soin.

## **REMARQUES :**

- Si vous ouvrez le couvercle ou appuyez sur tout bouton pour interrompre l'infusion avant qu'elle ne soit terminée, jetez la dosette et le contenu de la tasse ou de la tasse de voyage. Appuyez sur le bouton correspondant à la taille de tasse souhaitée pour redémarrer le cycle d'infusion.
- Verser seulement de l'eau froide dans le réservoir. Ne pas utiliser d'eau chaude.
- Ne pas faire réchauffer le café dans la cafetière.
- Ne pas verser de crème ou de produit laitier dans le réservoir.
- N'utiliser pas de poudre ou de mélange de cacao chaud dans le panier d'infusion.
- Lorsqu'une mouture de café plus fine est utilisée, un égouttement de café peut se prolonger même si le témoin est éteint.
- Le témoin d'infusion clignotant trois fois indique que le couvercle n'est pas fermé. Fermer le couvercle et l'enclencher. Appuyer sur le bouton ☑ (café glacé).
- Ne pas infuser le café sans que le panier d'infusion amovible soit en place.
- Si le café contient des sédiments, ajouter un filtre à café conique en papier no. 1 dans le panier d'infusion amovible.
- Ne pas faire infuser le café avant de veiller à ce que l'icône de flèche (▲) du support de perforateur amovible soit alignée avec l'icône de verrouillage (🔒) qui se trouve à l'intérieur du couvercle FlexBrew.

1. Soulever le réservoir d'eau et retirer le couvercle. Ajouter de l'eau jusqu'à la ligne de remplissage MIN de 473 mL (16 oz) ou la ligne de remplissage MAX de 1,48 L (50 oz). Remettre le couvercle et remettre le réservoir d'eau en place.
2. Brancher dans la prise de courant.
3. Soulever le loquet du couvercle jusqu'à ce que le couvercle reste en place.
4. Ouvrir le couvercle du panier d'infusion. Placer ensuite le panier d'infusion amovible sur le comptoir.
5. a. Ajouter le café moulu dans le panier d'infusion amovible : Ajouter un maximum de 45 ml (3 c. à table) de café moulu dans le panier d'infusion amovible. Ne pas remplir au-delà de la ligne maximum. Fermer le couvercle du panier d'infusion. Mettre le panier d'infusion dans l'entonnoir.

### **OU**

5. b. Mettre le porte-dosette amovible dans l'entonnoir et déposer une dosette dans le porte-dosette. Ne pas retirer la pellicule.
6. Retirer le couvercle et bien enclencher afin de verrouiller le couvercle en position fermée.
7. Ajouter des cubes de glace dans une tasse de voyage ou un gobelet de 473 mL (16 oz) résistant à la chaleur sur le repose-tasse, en prenant soin de retirer le compartiment de rangement. **NE PAS** utiliser un verre.
8. Appuyer sur le bouton ☑ (café glacé). Le bouton ☑ (café glacé) s'allumera lors de l'infusion du café.
9. La cafetière s'éteindra automatiquement une fois que l'infusion sera terminée.
10. Débrancher.
11. Le panier d'infusion amovible devrait être rincé après chaque utilisation.

**REMARQUE :** Si le voyant de remplissage de l'eau et celui de la taille de tasse souhaitée clignotent, remplir le réservoir d'eau, puis appuyer sur le bouton de la taille de tasse qui clignote pour terminer l'infusion.

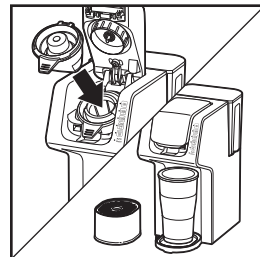
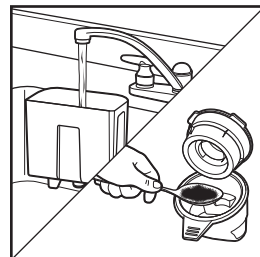

# Comment infuser une dosette de café chaud

## **⚠ AVERTISSEMENT** Risque de brûlures.

Si un débordement se produit, débrancher et laisser refroidir la cafetière.

Pour éviter le débordement de café chaud :

- Insérer complètement la tasse ou la tasse de voyage sur le repose-tasse.
- Ne pas soulever le couvercle pendant le cycle d'infusion.
- Utiliser le format de tasse ou tasse de voyage approprié pour la quantité de café à infuser.
- Si le cycle d'infusion s'arrête trop tôt, le café doit être vidé. Remettre la tasse ou la tasse de voyage sur le repose-tasse. Appuyer sur le bouton correspondant à la taille de tasse souhaitée. Ne pas vider la tasse ou la tasse de voyage peut faire en sorte que la prochaine infusion déborde de la tasse. Jeter le café.

## **⚠ ATTENTION** Risque de coupures.

Le porte-dosette amovible a une aiguille pointue. L'aiguille de perçage qui se trouve sous le couvercle est aussi pointue. Manipuler avec soin.

## **REMARQUES :**

- Si vous ouvrez le couvercle ou appuyez sur tout bouton pour interrompre l'infusion avant qu'elle ne soit terminée, jetez la dosette et le contenu de la tasse ou de la tasse de voyage. Appuyer sur le bouton correspondant à la taille de tasse souhaitée pour redémarrer le cycle d'infusion.
- Verser seulement de l'eau froide dans le réservoir. Ne pas utiliser d'eau chaude.
- Ne pas faire réchauffer le café dans la cafetière.
- Ne pas verser de crème ou de produit laitier dans le réservoir.
- Après l'infusion de dosettes de boissons comme du chocolat chaud ou une boisson sucrée ou cétoène, effectuer immédiatement un cycle d'infusion à l'eau seulement et sans dosette pour éviter d'obstruer l'aiguille de perçage.
- Appuyer sur tout bouton de taille de tasse pour arrêter le cycle d'infusion.

- Tous les boutons de taille de tasse clignotent 3 fois : Le couvercle de la cafetière n'est pas fermé adéquatement. Appuyer sur le couvercle pour le verrouiller en place. Appuyer sur le bouton correspondant à la taille de tasse souhaitée.
- Ne pas faire infuser le café avant de veiller à ce que l'icône de flèche (▲) du support de perforateur amovible soit alignée avec l'icône de verrouillage (🔒) qui se trouve à l'intérieur du couvercle FlexBrew.

1. Soulever le réservoir d'eau et retirer le couvercle. Ajouter de l'eau jusqu'à la ligne de remplissage MIN de 473 mL (16 oz) ou la ligne de remplissage MAX de 1,48 L (50 oz). Remettre le couvercle et remettre le réservoir d'eau en place.
  2. Brancher dans la prise de courant.
  3. Soulever le loquet du couvercle jusqu'à ce que le couvercle reste en place.
  4. Placer la porte-dosette amovible dans l'entonnoir.
  5. Placer une dosette dans le porte-dosette. Ne pas enlever la pellicule.
  6. Fermer le couvercle et l'enclencher en place pour percer la dosette.
  7. Utiliser le repose-tasse pour une tasse/une grande tasse ou retirer le repose-tasse pour utiliser une tasse de voyage.
  8. Appuyer sur le bouton correspondant à la taille de tasse souhaitée : **8** (8 oz/237 mL) ou **10** (10 oz/296 mL). Le bouton correspondant à la taille de tasse souhaitée s'illumine lorsque le café est en cours d'infusion.
  9. La cafetière s'éteindra automatiquement une fois que l'infusion sera terminée.
  10. Débrancher.
  11. Le porte-dosette devrait être rincé après chaque utilisation.
- REMARQUE :** Si le voyant de remplissage de l'eau et celui de la taille de tasse souhaitée clignotent, remplir le réservoir d'eau, puis appuyer sur le bouton de la taille de tasse qui clignote pour terminer l'infusion.



# Comment infuser un café moulu chaud

## **⚠ AVERTISSEMENT** Risque de brûlures.

Si un débordement se produit, débrancher et laisser refroidir la cafetière.

Pour éviter le débordement de café chaud :

- Insérer complètement la tasse ou la tasse de voyage sur le repose-tasse.
- Pour éviter le débordement, ne pas remplir de mouture de café au-delà de la ligne de remplissage MAX.
- Ne pas soulever le couvercle pendant le cycle d'infusion.
- Si le cycle d'infusion s'arrête trop tôt, le café doit être vidé. Remettre la tasse ou la tasse de voyage sur le repose-tasse. Appuyer sur le bouton correspondant à la taille de tasse souhaitée. Ne pas vider la tasse ou la tasse de voyage peut faire en sorte que la prochaine infusion déborde de la tasse. Jeter le café..





## **⚠ ATTENTION** Risque de coupures.

L'aiguille de perçage sous le couvercle est coupant. Manipuler avec soin.

### REMARQUES :

- Si vous ouvrez le couvercle ou appuyez sur tout bouton pour interrompre l'infusion avant qu'elle ne soit terminée, jetez la dosette et le contenu de la tasse ou de la tasse de voyage. Appuyer sur le bouton correspondant à la taille de tasse souhaitée pour redémarrer le cycle d'infusion.
- Verser seulement de l'eau froide dans le réservoir. Ne pas utiliser d'eau chaude.
- Ne pas faire réchauffer le café dans la cafetière.
- Ne pas verser de crème ou de produit laitier dans le réservoir.
- N'utiliser pas de poudre ou de mélange de cacao chaud dans le panier d'infusion.
- Lorsqu'une mouture de café plus fine est utilisée, un égouttement de café peut se prolonger même si le témoin est éteint.
- Appuyer sur le bouton correspondant à la taille de tasse souhaitée à nouveau pour arrêter l'infusion en cours de cycle.
- Le témoin d'infusion clignotant trois fois indique que le couvercle n'est pas fermé. Fermer le couvercle et l'enclencher. Appuyer sur le bouton correspondant à la taille de tasse souhaitée.
- Ne pas infuser le café sans que le panier d'infusion amovible soit en place.

- Si le café contient des sédiments, ajouter un filtre à café conique en papier no. 1 dans le panier d'infusion amovible.
- Ne pas faire infuser le café avant de veiller à ce que l'icône de flèche (▲) du support de perforateur amovible soit alignée avec l'icône de verrouillage (🔒) qui se trouve à l'intérieur du couvercle FlexBrew.

1. Soulever le réservoir d'eau et retirer le couvercle. Ajouter de l'eau jusqu'à la ligne de remplissage MIN de 473 mL (16 oz) ou la ligne de remplissage MAX de 1,48 L (50 oz). Remettre le couvercle et remettre le réservoir d'eau en place.
2. Brancher dans la prise de courant.
3. Soulever le loquet du couvercle jusqu'à ce que le couvercle reste en place.
4. Ouvrir le couvercle du panier d'infusion, puis placer le panier d'infusion amovible sur le comptoir.
5. Ajouter le café moulu au panier d'infusion amovible : Ajouter un maximum de 15 g (3 c. à table) de café moulu dans le panier d'infusion amovible. Ne pas remplir le réservoir au-delà de la ligne de remplissage MAX.
6. Fermer le couvercle du panier d'infusion. Mettre le panier d'infusion dans l'entonnoir.
7. Fermer le couvercle et l'enclencher pour verrouiller le couvercle fermé.
8. Utiliser le repose-tasse pour une tasse/une grande tasse ou retirer le repose-tasse pour utiliser une tasse de voyage.
9. Appuyer sur le bouton correspondant à la taille de tasse souhaitée :  (8 oz/237 mL),  (10 oz/296 mL),  (12 oz/355 mL), ou  (14 oz/414 mL). Le bouton correspondant à la taille de tasse souhaitée s'illumine lorsque le café est en cours d'infusion.
10. La cafetière s'éteindra automatiquement une fois que l'infusion sera terminée.
11. Débrancher.
12. Le panier d'infusion amovible devrait être rincé après chaque utilisation.

**REMARQUE :** Si le voyant de remplissage de l'eau et celui de la taille de tasse souhaitée clignotent, remplir le réservoir d'eau, puis appuyer sur le bouton de la taille de tasse qui clignote pour terminer l'infusion.

# Entretien et nettoyage

## **⚠ AVERTISSEMENT** Risque de choc électrique.

Ne pas immerger le cordon, la fiche ou la cafetière dans aucun liquide.

## **⚠ AVERTISSEMENT** Risque de brûlures.

Ne pas laisser refroidir la cafetière représente un risque d'éclaboussures d'eau ou de café chaud provenant du perforateur. Nettoyer avec prudence.

## **⚠ ATTENTION** Risque de coupures.

Le porte-dosette amovible a une aiguille pointue. L'aiguille de perçage sous le couvercle est également coupant. Manipuler avec soin.

## Nettoyage général

1. Débrancher et laisser refroidir.
2. Laver à la main toutes les pièces amovibles dans de l'eau chaude savonneuse. Rincer et sécher ou laver seulement dans le panier supérieur du lave-vaisselle. Ne pas utiliser le cycle « SANITIZE » lors du lavage au lave-vaisselle. Les températures du cycle « SANITIZE » pourraient endommager votre produit.
3. Essuyer l'extérieur de la cafetière avec un linge doux et humide.

## Aiguille obstruée

1. Débrancher et laisser refroidir.
2. Retirer le support de perforateur amovible du couvercle en le tournant dans le sens antihoraire de l'icône de verrouillage (🔒) jusqu'à l'icône de déverrouillage (🔓).
3. Plier un petit trombone. Insérer la pointe du trombone dans le trou de l'aiguille de perçage et vers le haut de l'axe de l'aiguille de perçage pour assurer le retrait complet des grains.
4. Pour replacer le support de perforateur amovible, insérer la languette entre l'icône de verrouillage (🔒) et l'icône de déverrouillage (🔓) et tourner dans le sens horaire pour verrouiller.



## Nettoyage de routine

Toutes les cafetières doivent être nettoyées au moins une fois par mois (une fois par semaine pour les zones à eau calcaire).

1. Retirer le réservoir d'eau et jeter l'eau. Ajouter 355 mL (1,5 tasses) de vinaigre blanc au réservoir et le remettre en place.
2. Brancher dans la prise de courant.
3. Déposer une tasse ou une tasse de voyage de 444 mL (15 oz) ou plus sur le repose-tasse pour que le vinaigre s'y écoule.
4. Appuyer sur le bouton de la taille de tasse (☒) (296 mL/10 oz). Lorsque le vinaigre commence à s'écouler, appuyer sur tout bouton de taille de tasse à nouveau pour arrêter l'infusion et laisser le vinaigre agir pour nettoyer l'appareil. Après 30 minutes, appuyer sur tout bouton de taille de tasse et laisser l'appareil finir le cycle d'infusion. Vider le réservoir et le remplir d'eau froide; effectuer 2 ou 3 cycles supplémentaires avec seulement de l'eau. L'appareil est maintenant propre et prêt à infuser le prochain café.
5. Débrancher.

# Dépannage

## **La cafetière n'infusera pas/le café ne se verse pas dans la tasse.**

- L'aiguille de perçage peut être obstruée. Toujours retirer le support de perforateur amovible. Nettoyer l'aiguille de perçage sous le couvercle de la cafetière comme illustré à la page 18.
- Accumulation de dépôts minéraux. Nettoyer la cafetière en suivant les instructions de la section Entretien et nettoyage présentées à la page 18.
- Quantité d'eau insuffisante. Ajouter 473 mL (16 oz) ou plus.

## **Le café a un mauvais goût.**

- Trop d'eau dans le réservoir ou quantité insuffisante de café moulu. Ajuster le ratio d'eau par rapport au café moulu ou utiliser moins d'eau avec les dosettes.
- La qualité et la fraîcheur du café laissent à désirer.
- L'eau est de piètre qualité. Utilisez de l'eau filtrée ou en bouteille.
- L'eau douce a une faible capacité d'extraction du café, ce qui confère au café un goût faible. Utilisez de l'eau filtrée, de source ou en bouteille.

## **Présence de sédiment dans la tasse de café.**

- Essayer un café moulu plus grossièrement, ou ajouter un filtre en papier no. 1 de forme conique au panier d'infusion amovible. Veuillez vous assurer que le couvercle à charnière est fermé sur le panier d'infusion amovible.



## **Présence d'eau sur le comptoir et sous la cafetière.**

- Le réservoir contient trop d'eau. Ne pas ajouter plus de 1,48 L (50 oz) d'eau.

## **Le café déborde de la tasse ou la tasse de voyage.**

- Appuyer sur tout bouton de taille de tasse pour arrêter manuellement le cycle d'infusion. Ne pas toucher la tasse ou la tasse de voyage, car elle sera très chaude. Laisser la tasse refroidir avant de la vider. Appuyer sur le bouton correspondant à la taille de tasse souhaitée pour lancer un nouveau cycle d'infusion.

## **Voyants qui clignotent :**

- Les boutons  (414 ml/14 oz) et  (café glacé) clignotent : L'aiguille est obstruée. Retirer le porte-aiguille amovible et suivre les directives sur « aiguille obstruée » à la page 18.
- Tous les boutons de taille de tasse et du  (café glacé) clignotent 3 fois : Le couvercle de la cafetière n'est pas fermé adéquatement. Appuyer sur le couvercle pour le verrouiller en place.
- Le voyant de remplissage de l'eau et de la quantité de café à infuser sélectionnée clignotent : Remplir le réservoir d'eau, puis appuyer sur le bouton de taille de tasse qui clignote pour terminer l'infusion.

## **Le café déborde du panier d'infusion.**

- Rincer la partie de l'entonnoir après avoir retiré le panier pour nettoyer le sucre de l'infusion de chocolat chaud précédente.
- Utiliser le panier d'infusion amovible et le couvercle avec le café moulu.
- Utiliser moins de café moulu. La quantité maximum de café moulu à infuser est de 15 g (3 c. à table).
- Lorsque vous utilisez du café en grain, un café moulu comme pour une cafetière à filtre automatique donnera de meilleurs résultats. Attention de ne pas trop moule le café. Si le café est moulu trop finement, l'appareil peut déborder.
- Ne pas utiliser d'eau douce. Utilisez de l'eau filtrée, de source ou en bouteille.

## **La dosette de café éclate.**

- Le processus de fabrication des dosettes peut varier, faisant en sorte que les bordures de certains types de dosettes sont plus fragiles et que l'opercule en aluminium se rompt. Essayer une autre marque de dosettes.
- Si vous utilisez un adoucisseur d'eau ou que vous vivez dans une région où l'eau du robinet est naturellement douce, cela peut causer des problèmes de dosettes et faire déborder le panier du filtre. Utilisez de l'eau filtrée, de source ou en bouteille.

## **Le goût du café glacé est faible.**

- Ajouter moins de cubes de glace au gobelet ou à la tasse de voyage.
- Utiliser du café moulu à saveur plus corsée.
- Utiliser une dosette de café à saveur plus corsée.

# Garantie limitée

Cette garantie s'applique aux produits achetés et utilisés aux É.-U. et au Canada. C'est la seule garantie expresse pour ce produit et est en lieu et place de tout autre garantie ou condition.

Ce produit est garanti contre tout défaut de matériaux et de main-d'oeuvre pour une période de cinq (5) ans à compter de la date d'achat d'origine au Canada et un (1) an à compter de la date d'achat d'origine aux É.-U. Au cours de cette période, votre recours exclusif se limitera au remplacement de ce produit ou tout autre composant défectueux, à notre discrétion. Cependant, vous êtes responsables des frais associés au retour du produit ou d'un composant en vertu de la présente garantie. Si le produit ou le composant est non disponible, nous le remplacerons avec un article similaire de valeur égale ou supérieure.

Cette garantie ne couvre pas le verre, les filtres, l'usure d'un usage normal, l'utilisation non conforme aux directives imprimées, ou des dommages au produit résultant d'un accident, modification, utilisation abusive ou incorrecte. Cette garantie s'applique seulement à l'acheteur original ou à la personne l'ayant reçu en cadeau. La présentation du reçu de vente d'origine comme preuve d'achat est nécessaire pour faire une réclamation au titre de cette garantie. Cette garantie s'annule si le produit est utilisé autrement que par une famille ou si l'appareil est soumis à toute tension ou forme d'onde différente des caractéristiques nominales précisées sur l'étiquette (par ex. : 120 V ~ 60 Hz).

Nous excluons toutes les réclamations au titre de cette garantie pour les dommages spéciaux, consécutifs et indirects causés par la violation de garantie expresse ou implicite. Toute responsabilité est limitée au prix d'achat. **Chaque garantie implicite, y compris toute garantie ou condition de qualité marchande ou d'adéquation à un usage particulier, est exonérée, sauf dans la mesure interdite par la loi, auquel cas la garantie ou condition est limitée à la durée de cette garantie écrite.** Cette garantie vous donne des droits légaux précis. Vous pouvez avoir d'autres droits qui varient selon l'endroit où vous habitez. Certaines provinces ne permettent pas les limitations sur les garanties implicites ou les dommages spéciaux ou indirects de telle sorte que les limitations ci-dessus ne s'appliquent peut-être pas à votre cas.

Pour faire une réclamation au titre de la garantie, veuillez ne pas retourner cet appareil au magasin. Veuillez nous écrire à Hamilton Beach Brands, Inc., Customer Service Department, 4421 Waterfront Dr., Glen Allen, VA 23060, ou visiter le site [hamiltonbeach.com/customer-service](http://hamiltonbeach.com/customer-service) aux États-Unis ou [hamiltonbeach.ca/customer-service](http://hamiltonbeach.ca/customer-service) au Canada. Pour obtenir un service plus rapide, veuillez repérer les numéros de modèle, de type et de séries sur votre appareil.

# Remarques

# SALVAGUARDIAS IMPORTANTES

Cuando utilice aparatos eléctricos, siempre deben seguirse precauciones de seguridad básicas a fin de reducir el riesgo de incendio, descarga eléctrica, y/o lesiones a personas, incluyendo las siguientes:

1. Lea todas las instrucciones.
2. Este aparato no se destina para utilizarse por personas (incluyendo niños) cuyas capacidades físicas, sensoriales o mentales sean diferentes o estén reducidas, o carezcan de experiencia o conocimiento, a menos que dichas personas reciban una supervisión o capacitación para el funcionamiento del aparato por una persona responsable de su seguridad.
3. Se requiere de una estrecha supervisión cuando el aparato se use por o cerca de niños. La limpieza y el mantenimiento del usuario no deben ser realizados por niños sin supervisión. Los niños deben supervisarse para asegurar que ellos no empleen los aparatos como juguete.
4. Verifique que el voltaje de su instalación corresponda con el del producto.
5. No toque superficies calientes. Use manijas o perillas. Es importante tener cuidado ya que pueden ocurrir quemaduras al tocar partes calientes o como resultado del derrame de líquido caliente.
6. Para protegerse contra choques eléctricos, no sumerja el cordón, el enchufe o la cafetera en el agua o en otro líquido.
7. Desenchúfelo del tomacorriente cuando no lo esté usando y antes de la limpieza. Deje que se enfríe antes de ponerle o quitarle piezas y antes de su limpieza.
8. La cafetera debe ser operada sobre una superficie plana lejos del borde de la mesera o mostrador para evitar que se vuelque accidentalmente.
9. El uso de accesorios no recomendados por el fabricante de electrodomésticos puede causar lesiones.
10. No opere ningún aparato con cables o enchufe dañados o después de que el aparato funcione mal o se caiga o dañe de cualquier manera. El reemplazo del cable de suministro y las reparaciones deben ser efectuadas por el fabricante, su agente de servicio, o personas igualmente calificadas para poder evitar un peligro. Comuníquese con Servicio al cliente para obtener información sobre la revisión, la reparación o los ajustes, según lo establecido en la Garantía limitada.
11. No lo use en exteriores.
12. No deje que el cable cuelgue del borde de la mesa o cubierta, o toque superficies calientes, incluyendo la estufa.
13. No lo coloque sobre o cerca de una cocina eléctrica o a gas caliente o dentro de un horno caliente.
14. Para desconectar la cafetera, detenga el ciclo de preparación y a continuación retire el enchufe del tomacorriente. Para desenchufarlo, tome el enchufe y retírelo del tomacorriente. Nunca tire del cable eléctrico.
15. Pueden ocurrir escaldaduras si la tapa se abre durante el ciclo de hervido.
16. No use el aparato para otro propósito que no sea para el que fue hecho.
17. **¡ADVERTENCIA!** Para evitar que la aguja perforadora salpique agua caliente, no levante la tapa durante el proceso de preparación.
18. No coloque la cafetera en un gabinete cuando esté en uso.

19. **¡PRECAUCIÓN! Peligro de cortaduras:** El soporte para cápsulas extraíble contiene una aguja afilada. Tenga cuidado al manipular.
20. **¡PRECAUCIÓN! Peligro de cortaduras:** La aguja perforadora es filosa. Tenga cuidado al lavarla.

21. **ADVERTENCIA: Riesgo de incendio o descarga eléctrica.** No retire la cubierta inferior. No existen piezas reemplazables en su interior. Las reparaciones deben ser realizadas por personal de servicio autorizado solamente.

## GUARDE ESTAS INSTRUCCIONES

### Otra información de seguridad para el cliente





**Este aparato ha sido diseñado solamente para uso doméstico.**

**⚠ ADVERTENCIA Riesgo de descarga eléctrica:** Este aparato es provisto con un enchufe polarizado (una pata más ancha) para reducir el riesgo de una descarga eléctrica. El enchufe embona únicamente en una dirección dentro de un tomacorriente polarizado. No trate de obviar el propósito de seguridad del enchufe modificándolo de alguna manera o utilizando un adaptador. Si el enchufe no entra completamente en la toma, invierta el enchufe. Si aún no entra, haga que un electricista reemplace la toma.

El largo del cable que se usa en este aparato fue seleccionado para reducir el peligro de que alguien se enganche o tropiece con un cable más largo. Si es necesario usar un cable más largo, se podrá usar un cable de extensión aprobado. La clasificación eléctrica nominal del cable de extensión debe ser igual o mayor que la clasificación nominal del aparato. Es importante tener cuidado de colocar el cable de extensión para que no se pliegue sobre el mostrador o la mesera en donde niños puedan tirar del mismo o tropezarse accidentalmente.

Para evitar una sobrecarga eléctrica del circuito, no use otro aparato de alto voltaje en el mismo circuito con este aparato.

# Piezas y características

1	Soporte para cápsulas extraíble con asa
2	Canasta de preparación extraíble con tapa abisagrada y asa
3	Tapa
4	Soporte de la aguja extraíble con sello negro
5	Sello negro
6	Aguja perforadora
7	Embudo
8	Apoyo para taza desmontable/ recipiente para almacenamiento
9	Panel de control
10	Depósito de agua extraíble de 50 oz (1.48 L) con tapa extraíble
11	Pestillo de la tapa
12	Botón  (8 oz/237 mL)
13	Botón  (10 oz/296 mL)
14	Botón  (12 oz/355 mL)
15	Botón  (14 oz/414 mL)
16	Botón  (café helado)
17	Luz de recargar agua

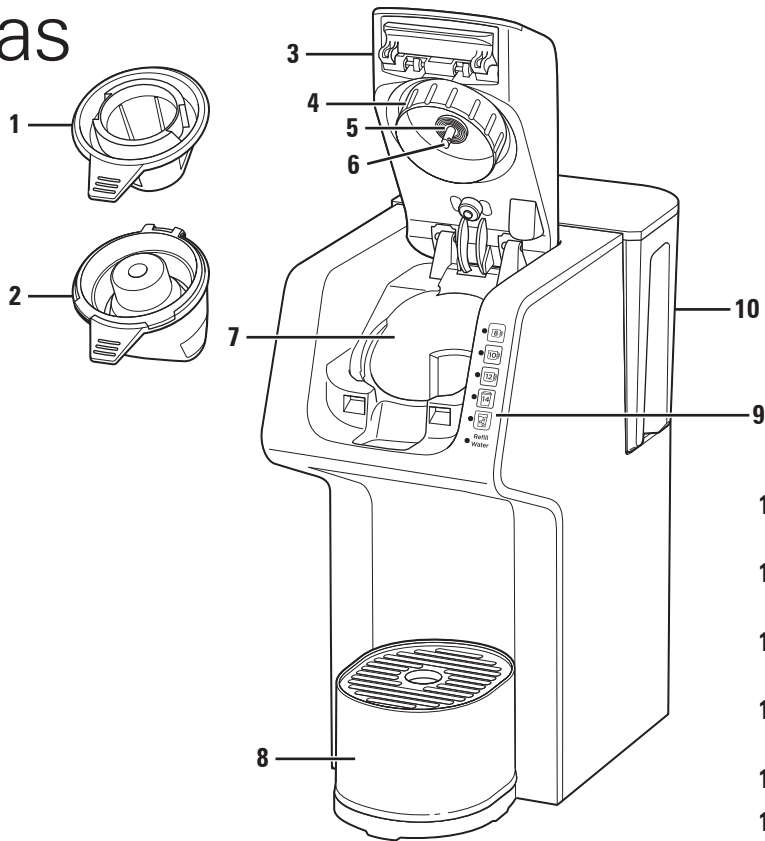

**Antes del primer uso:** Lave todas las piezas desmontables en agua caliente jabonosa. Enjuague y seque. Prepare un ciclo con agua y deseche el agua.

Para ordenar piezas, visite: [hamiltonbeach.com/parts](http://hamiltonbeach.com/parts)

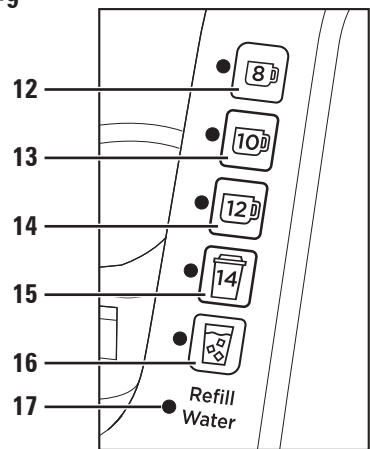
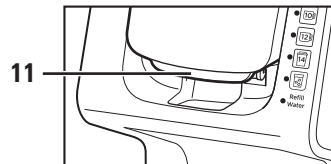



# Cómo preparar café helado

## **⚠ ADVERTENCIA** Riesgo de quemaduras.

Si ocurre un derrame, desenchufe la cafetera y deje que se enfríe.

Para evitar el desborde de café caliente:

- Introduzca por completo la taza o la taza de viaje sobre el apoyo para taza.
- No levantar la tapa durante el proceso de preparación.
- Use una taza o un taza de viaje de tamaño apropiado para el volumen de su preparación.
- Si el ciclo de preparación se detiene antes de terminar, se debe drenar el café. Vuelva a colocar la taza o taza de viaje en el apoyo para taza. Presione el botón del tamaño de taza deseado. Deseche el café. Si no se vacía la taza o la taza de viaje, la siguiente taza preparada puede desbordarse.

## **⚠ PRECAUCIÓN** Riesgo de cortaduras.

El soporte para cápsulas extraíble tiene una aguja afilada. La aguja perforadora en la parte inferior de la tapa también está afilada. Tenga cuidado al manipular.

### NOTAS:

- Si la tapa se abre o se presionó cualquier botón para finalizar prematuramente el ciclo de preparación, deseche el contenido de la taza o taza de viaje y la cápsula. Presione el botón del tamaño de taza deseado para reiniciar el ciclo de preparación.
- Sólo utilice agua fría en el depósito. No utilice agua caliente.
- No recalcite café en la máquina.
- No utilice crema o crema no láctea en el depósito.
- No utilice polvo de cacao caliente ni una mezcla en la canasta de preparación.
- Si se utiliza café molido más fino, el café seguirá goteando después de que se haya apagado la luz.
- Si la luz indicadora de preparación destella tres veces, la tapa no está cerrada. Baje la tapa hasta que se trabaje en su lugar. Presione el botón ☑ (café helado).
- No prepare café sin la canasta de preparación extraíble en su lugar.
- Si tiene sedimentos del café, agregue un filtro de café cónico #1 en la canasta de preparación extraíble.
- No prepare café antes de asegurarse de que el icono de flecha del soporte de la aguja extraíble (▲) esté alineado con el icono de candado (🔒) dentro de la tapa FlexBrew.

1. Levante el depósito de agua y quite la tapa. Agregue agua hasta por lo menos la línea de llenado MIN (16 oz [473 mL]) o la línea de llenado MAX (50 oz [1.48 L]). Vuelva a colocar la tapa y devuelva el depósito de agua a su lugar.
2. Enchufe en el tomacorriente.
3. Levante el pestillo de la tapa hasta que la tapa permanezca en su lugar.
4. Abra la tapa de la canasta de preparación; luego vuelva a colocar la canasta de preparación extraíble sobre la cubierta de cocina.
5. a. Agregue café molido a la canasta de preparación extraíble: Agregue un máximo de de 3 cucharadas (15 g) de café molido a la canasta de preparación extraíble. No llene arriba de la línea de llenado MAX. Cierre la tapa de la canasta de preparación. Coloque la canasta de preparación en el embudo.  
**O**

5. b. Coloque el soporte para cápsulas extraíble en el embudo y coloque la cápsula en el soporte para cápsulas. No retire el papel de aluminio.
6. Cierre la tapa y encájela en su lugar para trabar la tapa en posición cerrada.
7. Añada hielo a un vaso/taza de viaje de 16 oz (473 mL) resistente al calor y colóquelo en el apoyo para taza con el recipiente para almacenamiento retirado. **NO UTILICE** un vaso.
8. Presione el botón ☑ (café helado). El botón ☑ (café helado) se iluminará cuando se esté preparando el café.
9. La cafetera se apagará automáticamente cuando se complete la preparación.
10. Desenchufe.

11. La canasta de preparación extraíble debe enjuagarse después de cada uso.

**NOTA:** Si la luz de recargar agua y la luz del tamaño de taza seleccionado están parpadeando, vuelva a llenar el depósito de agua y luego presione el botón del tamaño de taza que parpadea para terminar de preparar.

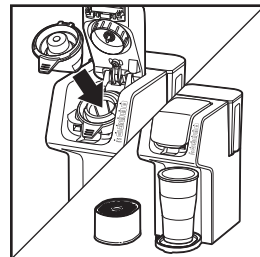
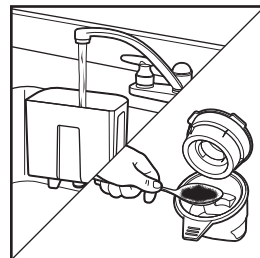

# Cómo preparar café con una cápsula para café caliente

## **⚠️ ADVERTENCIA** Riesgo de quemaduras.

Si ocurre un derrame, desenchufe la cafetera y deje que se enfríe. Para evitar el desborde de café caliente:

- Introduzca por completo la taza o la taza de viaje sobre el apoyo para taza.
- No levante la tapa durante el proceso de preparación.
- Use una taza o un taza de viaje de tamaño apropiado para el volumen de su preparación.
- Si el ciclo de preparación se detiene antes de terminar, se debe drenar el café. Vuelva a colocar la taza o taza de viaje en el apoyo para taza. Presione el botón del tamaño de taza deseado. Si no se vacía la taza o la taza de viaje, la siguiente taza preparada puede desbordarse. Deseche el café.



## **⚠️ PRECAUCIÓN** Riesgo de cortaduras.

El soporte para cápsulas extraíble tiene una aguja afilada. La aguja perforadora en la parte inferior de la tapa también está afilada. Tenga cuidado al manipular.

## **NOTAS:**

- Si la tapa se abre o se presionó cualquier botón para finalizar prematuramente el ciclo de preparación, deseche el contenido de la taza o taza de viaje y la cápsula. Presione el botón del tamaño de taza deseado para reiniciar el ciclo de preparación.
- Sólo utilice agua fría en el depósito. No utilice agua caliente.
- No recaliente café en la máquina.
- No utilice crema o crema no láctea en el depósito.
- Después de preparar con cápsulas tales como de chocolate caliente, a base de azúcar o keto, prepare inmediatamente un ciclo solo con agua sin una cápsula para evitar la posibilidad de obstruir la aguja perforadora.
- Presione cualquier botón del tamaño de taza para detener el ciclo de preparación.

- Todos los botones del tamaño de taza parpadean 3 veces: la tapa de la cafetera no está bien cerrada. Empuje la tapa hacia abajo para trarla en su lugar. Presione el botón del tamaño de taza deseado.
- No prepare café antes de asegurarse de que el icono de flecha del soporte de la aguja extraíble (▲) esté alineado con el icono de candado (🔒) dentro de la tapa FlexBrew.

1. Levante el depósito de agua y quite la tapa. Agregue agua hasta por lo menos la línea de llenado MIN (16 oz [473 mL]) o la línea de llenado MAX (50 oz [1.48 L]). Vuelva a colocar la tapa y devuelva el depósito de agua a su lugar.
  2. Enchufe en el tomacorriente.
  3. Levante el pestillo de la tapa hasta que la tapa permanezca en su lugar.
  4. Coloque el soporte para cápsulas extraíble en el embudo.
  5. Coloque una cápsula en el soporte para cápsulas. No quite el papel metálico.
  6. Cierre la tapa y encájela en su lugar para perforar la cápsula.
  7. Utilice el apoyo para taza para una taza/jarra, o quite el apoyo para taza para una taza de viaje.
  8. Presione el botón del tamaño de taza deseado:  (8 oz/237 mL) o  (10 oz/296 mL). El botón del tamaño de taza deseado se iluminará cuando se esté preparando el café.
  9. La cafetera se apagará automáticamente cuando se complete la preparación.
  10. Desenchufe.
  11. El soporte para cápsulas debe enjuagarse después de cada uso.
- NOTA:** Si la luz de recargar agua y la luz del tamaño de taza seleccionado están parpadeando, vuelva a llenar el depósito de agua y luego presione el botón del tamaño de taza que parpadea para terminar de preparar.

# Cómo preparar café molido caliente

## **⚠ ADVERTENCIA** Riesgo de quemaduras.

Si ocurre un derrame, desenchufe la cafetera y deje que se enfríe. Para evitar el desborde de café caliente:

- Introduzca por completo la taza o la taza de viaje sobre el apoyo para taza.
- Para evitar los desbordes, mantenga el café molido por debajo de la línea de llenado MAX.
- No levante la tapa durante el proceso de preparación.
- Si el ciclo de preparación se detiene antes, se debe drenar el café. Vuelva a colocar la taza o taza de viaje en el apoyo para taza. Presione el botón del tamaño de taza deseado. No vaciar la taza o taza de viaje puede hacer que la siguiente taza que se prepare se desborde. Deseche el café.





## **⚠ PRECAUCIÓN** Riesgo de cortaduras.

La aguja perforadora ubicada en el lado inferior de la tapa es filosa. Tenga cuidado al manipular.

## **NOTAS:**

- Si la tapa se abre o se presionó cualquier botón para finalizar prematuramente el ciclo de preparación, deseche el contenido de la taza o taza de viaje y la cápsula. Presione el botón del tamaño de taza deseado para reiniciar el ciclo de preparación.
- Sólo utilice agua fría en el depósito. No utilice agua caliente.
- No recaliente café en la máquina.
- No utilice crema o crema no láctea en el depósito.
- No utilice polvo de cacao caliente ni una mezcla en la canasta de preparación.
- Si se utiliza café molido más fino, el café seguirá goteando después de que se haya apagado la luz.
- Presione el botón del tamaño de taza deseado de nuevo para detener la preparación a mitad del ciclo.
- Si la luz indicadora de preparación destella tres veces, la tapa no está cerrada. Baje la tapa hasta que se trabe en su lugar. Presione el botón del tamaño de taza deseado.

- No prepare café sin la canasta de preparación extraíble en su lugar.
- Si tiene sedimentos del café, agregue un filtro de café cónico #1 en la canasta de preparación extraíble.
- No prepare café antes de asegurarse de que el icono de flecha del soporte de la aguja extraíble (▲) esté alineado con el icono de candado (🔒) dentro de la tapa FlexBrew.

1. Levante el depósito de agua y quite la tapa. Agregue agua hasta por lo menos la línea de llenado MIN (16 oz [473 mL]) o la línea de llenado MAX (50 oz [1.48 L]). Vuelva a colocar la tapa y devuelva el depósito de agua a su lugar.
2. Enchufe en el tomacorriente.
3. Levante el pestillo de la tapa hasta que la tapa permanezca en su lugar.
4. Abre la tapa de la canasta de preparación; liege coloque canasta de preparación extraíble en el mostrador.
5. Agregue café molido a la canasta de preparación extraíble: Agregue un máximo de 3 cucharadas (15 g) de café molido a la canasta de preparación extraíble. No llene arriba de la línea de llenado MAX.
6. Cierre la tapa de la canasta de preparación. Coloque la canasta de preparación en el embudo.
7. Cierre la tapa y trabe en su lugar para cerrar la tapa.
8. Utilice el apoyo para taza para una taza/jarra, o quite el apoyo para taza para una taza de viaje.
9. Presione el botón del tamaño de taza deseado:  (8 oz/237 mL),  (10 oz/296 mL),  (12 oz/355 mL), o  (14 oz/414 mL). El botón del tamaño de taza deseado se iluminará cuando se esté preparando el café.
10. La cafetera se apagará automáticamente cuando se complete la preparación.
11. Desenchufe.
12. La canasta de preparación extraíble debe enjuagarse después de cada uso.

**NOTA:** Si la luz de recargar agua y la luz del tamaño de taza seleccionados están parpadeando, vuelva a llenar el depósito de agua y luego presione el botón del tamaño de taza que parpadea para terminar de preparar.

# Cuidado y limpieza

## **⚠ ADVERTENCIA** Riesgo de descarga eléctrica.

No sumerja el cable, enchufe o cafetera en ningún líquido.

## **⚠ ADVERTENCIA** Riesgo de quemaduras.

No permitir que la cafetera se enfríe puede provocar que agua caliente o café salgan disparados de la aguja perforadora. Tenga cuidado al lavarla.

## **⚠ PRECAUCIÓN** Riesgo de cortaduras.

El soporte para cápsulas extraíble tiene una aguja afilada. La aguja perforadora ubicada en el lado inferior de la tapa también es filosa. Tenga cuidado al manipular.

## Limpieza general

1. Desenchufe y deje enfriar.
2. Lave a mano todas las piezas desmontables en agua caliente jabonosa. Enjuague y seque o lave sólo en el estante superior del lavavajillas. NO use la configuración "HIGIENIZAR" al lavar en el lavavajillas. Las temperaturas del ciclo "HIGIENIZAR" podrían dañar su producto.
3. Limpie la parte exterior de la cafetera con un paño húmedo suave.

## Aguja obstruida

1. Desenchufe y deje enfriar.
2. Retire el soporte de la aguja extraíble de la tapa girando en sentido contrario a las agujas del reloj desde el icono de bloqueo (🔒) al icono de desbloqueo (🔓).
3. Doble un ganchito para papel. Introduzca la punta del ganchito a través del orificio de la aguja perforadora y hacia arriba dentro del eje de la aguja perforadora para garantizar que se haya eliminado todo el resto de café.
4. Para reemplazar el soporte de la aguja extraíble, inserte la lengüeta entre el icono de bloqueo (🔒) y el icono de desbloqueo (🔓) y gire en el sentido de las agujas del reloj para bloquear.



## Limpieza de rutina

Todas las cafeteras deben limpiarse por lo menos una vez por mes (una vez por semana en áreas de agua dura).

1. Retire el depósito de agua y deseche el agua. Agregue 1 1/2 tazas (355 mL) de vinagre blanco puro al depósito y vuelva a colocarlo en su lugar.
2. Enchufe en el tomacorriente.
3. Coloque una taza de 15 oz (444 mL) o más grande o una taza de viaje en el apoyo para taza para recoger el vinagre.
4. Presione el botón del tamaño de taza (☒) (10 oz/296 mL). Al empezar a salir vinagre, presione cualquier tamaño de taza de nuevo para detener la preparación y permitir que el vinagre limpie. Después de 30 minutos, presione cualquier botón del tamaño de taza y deje que termine el ciclo de preparación. Vacíe el depósito y llénelo con agua fría; ejecute 2-3 ciclos adicionales solo con agua. La unidad ya se encuentra limpia y lista para preparar café.
5. Desenchufe.

# Resolviendo problemas

## **La cafetera no funciona/no sale café.**

- La aguja perforadora puede estar tapada. Siempre quite el soporte de la aguja extraíble. Limpie la aguja perforadora ubicada en la tapa de la cafetera como se indica en la página 28.
- Se han formado depósitos minerales. Limpie la cafetera siguiendo las instrucciones de la sección Cuidado y limpieza, como se muestra en la página 28.
- Muy poca agua. Se necesitan 16 oz (473 mL) o más.

## **El café sabe mal.**

- Se agregó demasiada agua o se agregó muy poco o demasiado café molido. Cambie la proporción de agua a café molido o use menos agua con las cápsulas de café.
- El café es de baja calidad y frescura.
- El agua es de baja calidad. Use agua filtrada o embotellada.
- El agua suave provoca una mala extracción del café, lo que conlleva un mal sabor del café. Use agua filtrada, de manantial o embotellada.

## **Sedimentos de café en la taza.**

- Pruebe un café molido más grueso o agregue un filtro de café de cono de papel n.º 1 a la canasta de preparación extraíble. Asegúrese de que la tapa abisagrada esté cerrada en la canasta de preparación extraíble.



## **Hay agua en el mostrador debajo de la unidad.**

- Se llenó de más el depósito de agua. No agregue más de 50 oz (1.48 L) de agua.

## **El café se derrama de la taza de viaje o taza.**

- Presione cualquier botón del tamaño de taza para detener manualmente el ciclo de preparación. No toque la taza de viaje ni la taza normal, ya que estarán muy calientes. Deje enfriar la taza antes de vaciarla. Presione el botón del tamaño de taza deseado para iniciar un nuevo ciclo de preparación.

## **Luces intermitentes:**

- Los botones  (14 oz/414 mL) y  (café helado) parpadean: La aguja está obstruida. Retire el soporte de la aguja extraíble y siga las instrucciones para “aguja obstruida” en la página 28.
- Todos los botones del tamaño de taza y (café helado) parpadean 3 veces: la tapa de la cafetera no está bien cerrada. Empuje la tapa hacia abajo para trabarla en su lugar.
- La luz de recargar agua y el tamaño de preparación seleccionado parpadean: Vuelva a llenar el depósito de agua, luego presione el botón parpadeante del tamaño de la taza para terminar de preparar.

## **El café se derrama de la canasta de preparación.**

- Enjuague el área del embudo sin la canasta para limpiar el azúcar de la preparación anterior de chocolate caliente.
- Utilice la canasta de preparación extraíble con la tapa para café molido.
- Utilice una menor cantidad de café molido. 3 cucharadas (15 g) es la cantidad máxima de café molido que puede utilizarse.
- Cuando utilice café en granos, un molido común para cafeteras automáticas de filtro dará el mejor resultado. Tenga cuidado de no moler los granos de más, porque un café muy fino puede provocar desbordes en esta unidad.
- No use agua suave. Use agua filtrada, de manantial o embotellada.

## **Estallidos de cápsulas de café.**

- Existe variabilidad en el proceso de fabricación de las cápsulas, lo que hace que algunos tipos de cápsulas sean más débiles en las costuras, por lo que el sello de aluminio falla. Pruebe con una marca diferente.
- Si está usando agua suavizada o vive en un área donde el agua de la llave es naturalmente suave, esto puede causar problemas con las cápsulas de café y desbordes de la canasta del filtro. Use agua filtrada, de manantial o embotellada.

## **El café helado tiene un sabor débil.**

- Agregue menos cubitos de hielo a la taza o taza de viaje.
- Use un café molido con un sabor más fuerte.
- Use una cápsula con un sabor más fuerte.

## GARANTÍA PARA PRODUCTOS COMPRADOS EN MÉXICO

PRODUCTO:

MARCA:

MODELO:

Grupo HB PS, S.A. de C.V. cuenta con una Red de Centros de Servicio Autorizada, por favor consulte en la lista anexa el nombre y dirección de los establecimientos en la República Mexicana en donde usted podrá hacer efectiva la garantía, obtener partes, componentes, consumibles y accesorios; así como también obtener servicio para productos fuera de garantía. Para mayor información llame al:

**Centro de Atención al Consumidor: 800 71 16 100**

Grupo HB PS, S.A. de C.V. le otorga a partir de la fecha de compra:

**GARANTÍA DE 1 AÑO.**

### COBERTURA

- Esta garantía ampara, todas las piezas y componentes del producto que resulten con defecto de fabricación incluyendo la mano de obra.
- Grupo HB PS, S.A. de C.V. se obliga a reemplazar, reparar o reponer, cualquier pieza o componente defectuoso; proporcionar la mano de obra necesaria para su diagnóstico y reparación, todo lo anterior sin costo adicional para el consumidor.
- Esta garantía incluye los gastos de transportación del producto que deriven de su cumplimiento dentro de su red de servicio.

### LIMITACIONES

- Esta garantía no ampara el reemplazo de piezas deterioradas por uso o por desgaste normal, como son: cuchillas, vasos, jarras, filtros, etc.
- Grupo HB PS, S.A. de C.V. no se hace responsable por los accidentes producidos a consecuencia de una instalación eléctrica defectuosa, ausencia de toma de tierra, clavija o enchufe en mal estado, etc.

### EXCEPCIONES

Esta garantía no será efectiva en los siguientes casos:

- a) Cuando el producto se hubiese utilizado en condiciones distintas a las normales. (Uso industrial, semi-industrial o comercial.)
- b) Cuando el producto no hubiese sido operado de acuerdo con el instructivo de uso.
- c) Cuando el producto hubiese sido alterado o reparado por personas no autorizadas por Grupo HB PS, S.A. de C.V. el fabricante nacional, importador o comercializador responsable respectivo.

El consumidor puede solicitar que se haga efectiva la garantía ante la propia casa comercial donde adquirió su producto, siempre y cuando Grupo HB PS, S.A. de C.V. no cuente con talleres de servicio.

**PROCEDIMIENTO PARA HACER EFECTIVA LA GARANTÍA**

- Para hacer efectiva la garantía, lleve su aparato al Centro de Servicio Autorizado más cercano a su domicilio (consulte la lista anexa).
- Si no existe Centro de Servicio Autorizado en su localidad llame a nuestro Centro de Atención al Consumidor para recibir instrucciones de como hacer efectiva su garantía.

FECHA DE ENTREGA	SELLO DEL VENDEDOR	QUEJAS Y SUGERENCIAS
DÍA ___  MES ___  AÑO ___		Si desea hacer comentarios o sugerencias con respecto a nuestro servicio o tiene alguna queja derivada de la atención recibida en alguno de nuestros Centros de Servicio Autorizados, por favor dirigirse a: <b>GERENCIA INTERNACIONAL DE SERVICIO</b> <b>800 71 16 100</b> Email: <a href="mailto:mexico.service@hamiltonbeach.com">mexico.service@hamiltonbeach.com</a>

**CENTROS DE SERVICIO AUTORIZADOS**

**Ciudad de México**

**ELECTRODOMÉSTICOS**

Av. Plutarco Elías Calles, No. 1499  
Zacahuitzco, Benito Juárez,  
Ciudad de México, C.P. 09490  
Tel: 55 5235 2323

**CASA GARCÍA**

Av. Patriotismo No. 875-B  
Mixcoac, Benito Juárez,  
Ciudad de México, C.P. 03910  
Tel: 55 5563 8723

**Nuevo León**

**FERNANDO SEPÚLVEDA REFACCIONES**

Ruperto Martínez No. 238 Ote.  
Col. Centro,  
Monterrey, N.L., C.P. 64000  
Tel: 81 8343 6700

**Jalisco**

**SERVICIOS DE MANTENIMIENTO CASTILLO**

Garibaldi No. 1450  
Ladrón de Guevara,  
Guadalajara, Jalisco, C.P. 44660  
Tel: 33 3825 3480

**Modelo:**  
49921

**Tipo:**  
A146

**Características eléctricas:**  
120 V~ 60 Hz 1400 W

Los modelos incluidos en las instrucciones de Uso y cuidado pueden estar seguidos o no de un sufijo correspondiente a una o varias letras y sus combinaciones, separadas o no por un espacio, coma, barra o guión. Ejemplos de los sufijos pueden ser: "Y" y/o "MX" y/o "MXY" y/o "Z".