

KitchenAid®

CORDLESS HAND VACUUM

KKVR100, KKVR121

PRODUCT GUIDE



PARTS AND FEATURES

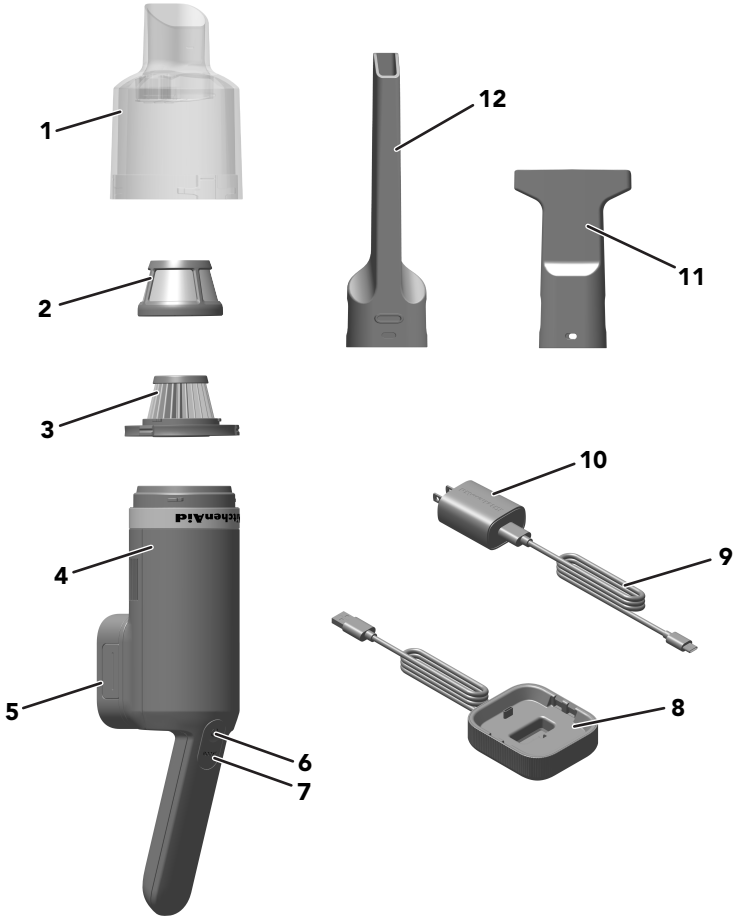

- 1. Dirt Cup
- 2. Screen
- 3. Filter
- 4. Vacuum Base
- 5. Removable Battery
- 6. Power Button

- 7. Boost Button
- 8. Docking Station*
- 9. USB Cable
- 10. USB Adapter
- 11. Wide Angle Tool
- 12. Crevice Tool

*Accessory sold separately.

IMPORTANT SAFEGUARDS

When using electrical appliances, basic safety precautions should always be followed, including the following:

- 1.** Read all safety warnings and instructions. Failure to follow the warnings and instructions may result in electric shock, fire and/or serious injury.
- 2.** To protect against risk of electrical shock, do not put the Base of the appliance, USB Adapter, USB Cable, or Battery in water or other liquid.
- 3.** This appliance is not intended for use by children or by persons with reduced physical, sensory, or mental capabilities, or lack of experience and knowledge. Close supervision is necessary when any appliance is used near children. Children should be supervised to ensure that they do not play with the appliance.
- 4.** Do not use appliance on wet surfaces. Do not expose to rain, store indoors.
- 5.** Do not allow the Cordless Hand Vacuum to be used as a toy. Close attention is necessary when used by or near children.
- 6.** Keep hair, loose clothing, and fingers away from openings and moving parts. Loose clothes, jewelry, or long hair can be caught in internal moving parts.
- 7.** Use this product only for its intended use and with the attachments recommended in this manual.
- 8.** Do not use a damaged cord or USB Adapter. If the appliance is not working as it should, has been dropped, dropped in water, damaged, left outdoors, return it to a service center.
- 9.** The use of attachments/accessories not recommended or sold by KitchenAid may cause fire, electric shock or injury. This will ensure that the safety of the appliance and accessories is maintained.
- 10.** Do not handle USB Adapter or appliance with wet hands.
- 11.** Do not put any object into openings.
- 12.** Do not use the Cordless Hand Vacuum with any openings blocked; keep free of dust, lint, hair, and anything that may reduce air flow.

- 13.** Do not use the Cordless Hand Vacuum to pick up flammable or combustible liquids, such as gasoline, or use in areas where they may be present.
- 14.** Do not pick up anything that is burning or smoking, such as cigarettes, matches, or hot ashes.
- 15.** Do not use the Cordless Hand Vacuum without a the cup and/or Filters in place.
- 16.** Disconnect the Battery from the appliance before making any adjustments, changing accessories, or when storing the appliance. Such preventive safety measures reduce the risk of accidentally turning ON the appliance.
- 17.** Prevent unintentional starting. Ensure the switch is in the off-position before connecting to the Battery, picking up or carrying the appliance.
- 18.** Recharge only with the charger specified by KitchenAid. A charger that is suitable for one type of Battery may create a risk of fire when used with another Battery.
- 19.** Use appliances only with KitchenAid 12 V Battery. Use of any other Battery may create a risk of injury and fire.
- 20.** When the Battery is not in use, keep it away from other metal objects, like paper clips, coins, keys, nails, screws or other small metal objects that can make a connection from one terminal to another. Shorting the Battery terminals together may cause burns or a fire.
- 21.** Under abusive conditions, liquid may be ejected from the Battery; avoid contact. If contact accidentally occurs, flush with water. If liquid contacts eyes, additionally seek medical help. Liquid ejected from the Battery may cause irritation or burns.
- 22.** Do not use a Battery or appliance that is damaged or modified. Damaged or modified batteries may exhibit unpredictable behavior resulting in fire, explosion or risk of injury.
- 23.** Do not expose a Battery or appliance to fire or excessive temperature. Exposure to fire or temperature above 265°F may cause an explosion.
- 24.** Follow all charging instructions and do not charge the Battery or appliance outside of the temperature range specified in the instructions. Charging improperly or at temperatures outside of the specified range may damage the Battery and increase the risk of fire.

25. Use only UL listed ITE/Class 2 USB sources to charge this device. Use of any non-UL listed USB sources may create a risk of fire.
26. Never service damaged Battery. Service of Battery should only be performed by the manufacturer or authorized service providers.
27. Allow the appliance to cool completely before putting on or taking off parts, and before cleaning the appliance.
28. Do not pull or carry by the cord. Keep cord away from heated surfaces.
29. Use extra care when cleaning on stairs.
30. Do not modify or attempt to repair the appliance or Battery.
31. Do not use an extension cord. Plug adapter directly into power source.
32. Use only with the adapter provided with the appliance. Do not attempt to use this adapter with any other product. Likewise, do not attempt to charge this appliance with any other adapter.

SAVE THESE INSTRUCTIONS

This product is designed for household use only.

ELECTRICAL REQUIREMENT

USB Adapter:

Input: 100-240 V~, 50–60 Hz, 0.5 A

USB Output: 5 VDC, 2 A

Recommended ambient charging temperature: 41-104°F

External Battery (Lithium-ion): KRB12

Nominal Voltage: 10.8 VDC

Maximum Voltage: 12 VDC

NOTE: If the plug does not fit fully in the outlet, contact a qualified electrician. Do not modify the plug in any way.

NOTE: Do not use, store Battery packs or products in locations where the temperature is less than 50°F or more than 104°F.

LITHIUM-ION BATTERY OPERATED PRODUCT DISPOSAL

Always dispose the Battery operated products according to federal, state, and local regulations. Contact a recycling agency in your area for recycling locations.

GETTING STARTED

BEFORE FIRST USE

1. Charge the Battery until it is fully charged.
2. Clean all the parts (see "Care and Cleaning" section).
3. Remove all packaging materials, if present.

NOTE : Some dust may be on the product. This is due to the recycled materials used in packaging. This can be cleaned with a soft towel.

BATTERY CHARGING

USING THE USB CABLE

1. Attach the USB Cable to the adapter. Connect the other end of the USB Cable to the Battery.

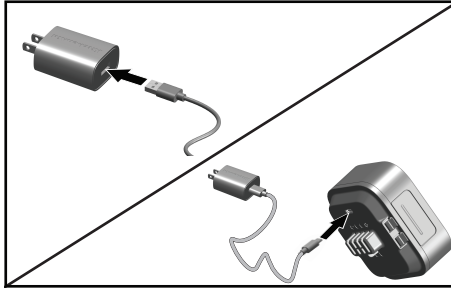

2. Plug the adapter into a power source.

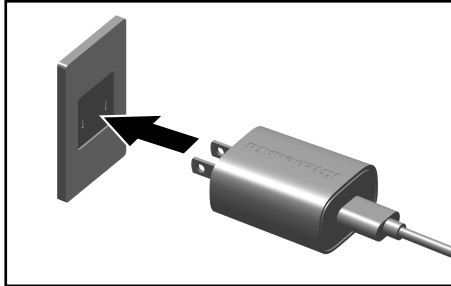

USING THE DOCKING STATION (OPTIONAL)

1. Attach the USB cord to the adapter.

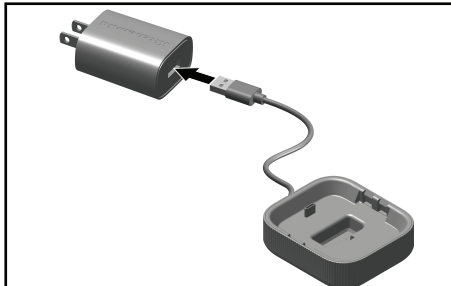

2. Plug the adapter to the power source.

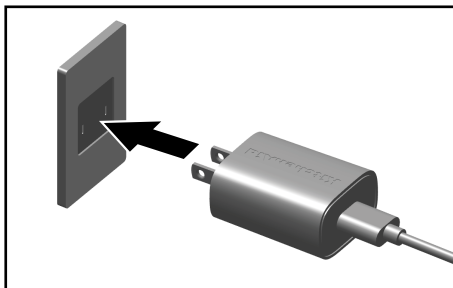

3. Turn the Battery upside down and slide the Battery onto the dock. Press down the Battery and the latch will snap into place.

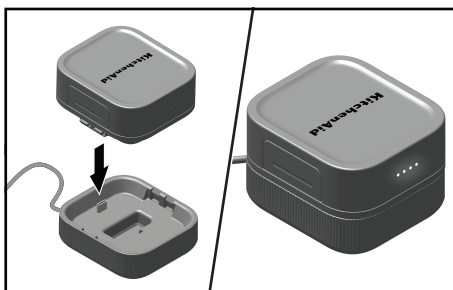

4. Upon initial plugging in the Battery into the charger, the Battery LEDs will alternate for a few seconds as it performs a self-diagnostic of the Battery status.
5. After diagnostic is complete, the Battery will begin charging with a single LED flashing. LEDs will become solid in color as charging progresses. When Battery is fully charged, all LEDs will become solid and remain ON for 1 hour.

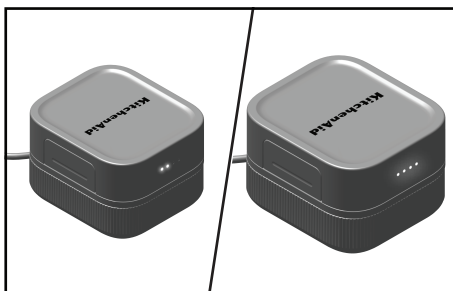

NOTE: If initial alternating light pattern continues for more than 10 seconds, the Battery may be too warm or too cold to charge. Unplug Battery and allow it to stabilize to a normal room temperature and try charging again. If Battery is still not charging after this, unplug Battery and contact customer service.

BATTERY STATUS

LED INDICATION	BATTERY LEVEL
○○○○	75-100%
○○○●	50-75%
○○●●	25-50%
○●●●	< 25%
⚡●●●	When Battery has only 10% Battery level, 1 LED start to flash at rate of 1 seconds ON / 1 second OFF (0.5 Hz).

Full Charge: The Battery will be fully charged in approximately 3 hours.

NOTE: LED Legend Indication:

○ = ON

● = OFF

⚡ = FLASH

NOTE: When the Battery is installed or when the appliance is operated, the Battery charge status LEDs will display for 5 seconds and then turn off. If the Battery charge is 10% or less, the LEDs will continue to flash until the unit is no longer in use or the Battery is removed.

NOTE: The Cordless Hand Vacuum will clean floor, countertop or drawers when following the recommended Battery maintenance.

NOTE: It is best to store the Cordless Hand Vacuum at room temperature.

PRODUCT USAGE

IMPORTANT: Make sure the Battery is charged before using.

1. Make sure that the Power Button (⏻) is off before attaching the Battery.
2. Insert the Battery on the Battery slot located underneath of the appliance, make sure it is aligned. The LED will light and display the Battery level for five seconds, then turn off.

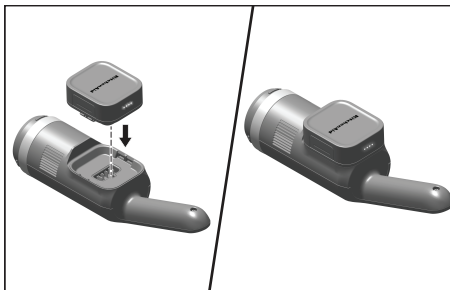

3. Insert the Filter and Screen Assembly into the Dirt Cup. Twist the Dirt Cup onto the Vacuum Base to lock into place.

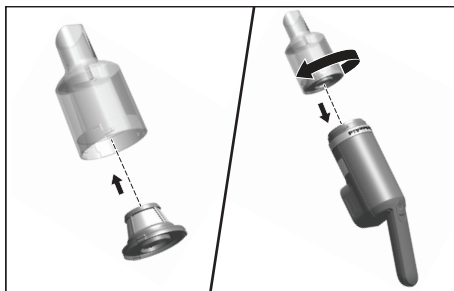

4. Attach either the Crevice Tool or the Wide Angle Tool for cleaning.

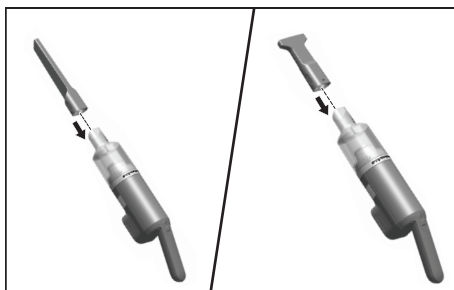

5. Press the Power Button (⏻) to turn the unit ON at a normal speed and to active Boost function press and hold the Boost Button.

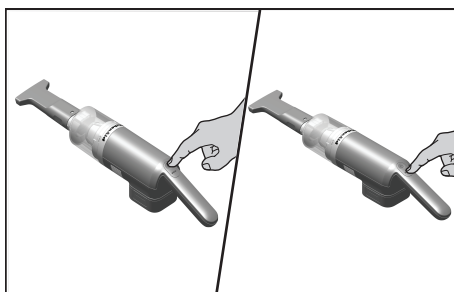

6. Release Boost Button to go back to normal speed and press the Power Button (⏻) again to turn the unit off.

NOTE: While the unit is off, press and hold the Power Button (⏻) to turn the Cordless Hand Vacuum ON at Boost speed.

NOTE: Only use the Cordless Hand Vacuum on dry items. Do not use the vacuum to clean wet messes.

NOTE: The Cordless Vacuum is not intended to clean fine powders. Fine powder can quickly clog the Filter, which can cause a loss in suction. If this occurs, inspect and clean the Filter.

CARE AND CLEANING

IMPORTANT: Allow the appliance to cool completely before putting on or taking off parts, and before cleaning the appliance. Remove the Battery before removing or attaching parts, or before cleaning.

To empty the Dirt Cup and clean the Filter:

1. Remove the Battery.

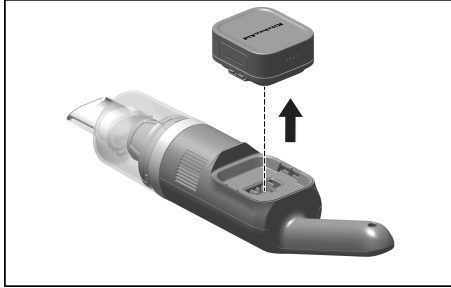

2. Rotate to unlock and remove the Dirt Cup to empty.

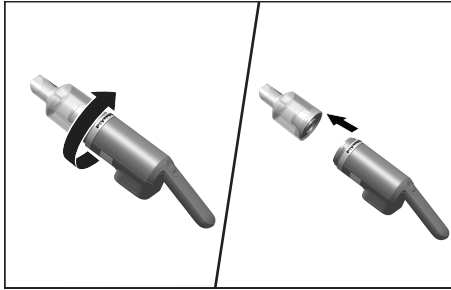

3. Empty the debris from the Dirt Cup into a trash can.

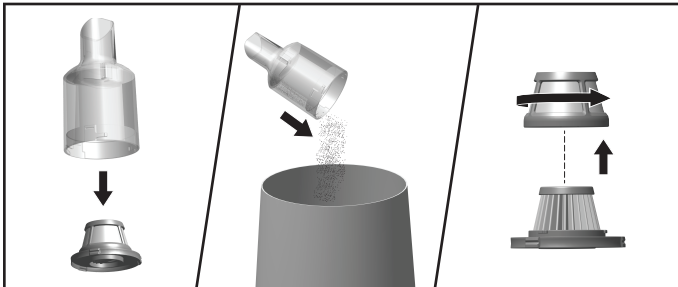

4. Pull out the Filter and Screen Assembly from the Dirt Cup. Clean by rinsing under warm water until it is clear. Allow to air dry for at least 24 hours before using again.



5. Reinstall the filter and Screen into the Dirt Cup and then place the Dirt Cup back into place until it clicks.

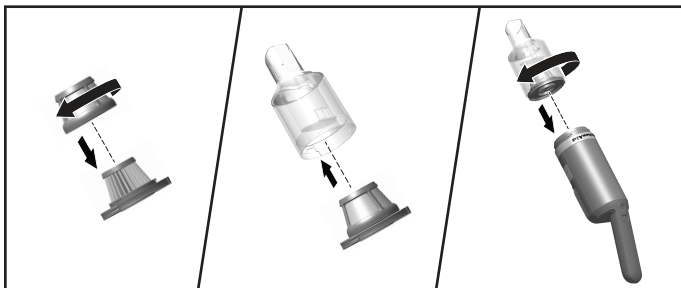

NOTE: The paper Filter need to be changed periodically and the pre-filter can also be changed if desired. The replacement filter is available as an accessory.

For detailed information on the Cordless Hand Vacuum:

Visit www.kitchenaid.com/quickstart for additional instructions with videos, and tips on how to use and clean your Cordless Hand Vacuum.

TROUBLESHOOTING

PROBLEM	SOLUTION
If the Cordless Hand Vacuum fails to start	Check if the Removable Battery is charged and installed properly. Charge the Battery when the Battery LEDs indicate low state of charge.
If the Removable Battery is not charging	If you have a circuit breaker box, check to make sure that the circuit is closed. Check to make sure the USB Cable is firmly attached.
If the problem cannot be corrected	See the "Warranty and Service" sections. Do not return the Cordless Hand Vacuum to the retailer. Retailers do not provide service.

LIMITED WARRANTY AND SERVICE

KITCHENAID® PRODUCT WARRANTY FOR THE 50 UNITED STATES, THE DISTRICT OF COLUMBIA, PUERTO RICO, AND CANADA

This limited warranty extends to the original purchaser and any succeeding owner for the product operated in the 50 United States, the District of Columbia, Puerto Rico, and Canada.

Length of Warranty: One Year Limited Warranty from date of delivery.

1. KitchenAid Will Pay for Your Choice of:



Hassle-Free Replacement of your product. See the "Arranging for Service" section in this warranty for details on how to arrange for service, or call the Customer eXperience Center toll-free at **1-800-541-6390**.

OR

The replacement parts and repair labor costs to correct defects in materials and workmanship that existed at the time this product was purchased. Service will be provided by an Authorized KitchenAid Service Center.

2. KitchenAid Will Not Pay for (What is Not Covered By This Limited Warranty):

- Commercial, non-residential, or multiple family use or use inconsistent with product instructions and manuals.
- Defects or damage resulting from accident, alteration, misuse, abuse, fire flood, or acts of God.
- Any shipping or handling costs to deliver your product to an Authorized Service Center.
- Replacement parts or repair labor costs for the product operated outside the 50 United States, District of Columbia, Puerto Rico, and Canada.
- Damages, defects, or repairs caused by unauthorized servicers or use of non-genuine or third-party parts; however, use of unauthorized service providers or non-genuine or third-party parts will not void this warranty.
- Cosmetic damage (e.g., scratches, dents, chips, and other damage to finishes), unless damage results from defects in materials and workmanship and is reported to KitchenAid within 30 days from date of delivery.
- Discoloration, rust or oxidation of surfaces resulting from caustic or corrosive environments (e.g., high salt concentrations, high moisture or humidity or exposure to chemicals).
- Products with original, factory-installed model/serial numbers removed, altered or not easily determined.
- Incidental or consequential damages resulting from product failure.
- Consumable parts or accessories.

3. DISCLAIMER OF IMPLIED WARRANTIES

Implied warranties, including any implied warranty of merchantability or implied warranty of fitness for a particular purpose, are limited to ten years or the shortest period allowed by law. Some states and provinces do not allow limitations on the duration of implied warranties of merchantability or fitness, so this limitation may not apply to you.

4. HOW STATE LAW APPLIES

This warranty gives you specific legal rights, and you may also have other rights that vary from state to state or province to province. Some states and provinces, such as California, do not allow for limitations on the date your warranty coverage begins, so this limitation may not apply to you.

HASSLE-FREE REPLACEMENT WARRANTY – 50 UNITED STATES, DISTRICT OF COLUMBIA, AND PUERTO RICO

We're so confident the quality of our products meets the exacting standards of KitchenAid that, if your product should fail within the first year of ownership due to defects in materials or workmanship, KitchenAid will arrange to deliver an identical or comparable replacement to your door free of charge and arrange to have your original product returned to us. Your replacement unit will also be covered by our one year limited warranty. Please follow these instructions to receive this quality service. If your product should fail within the first year of ownership, simply call our toll-free Customer eXperience Center at **1-800-541-6390** Monday through Friday. Please have your original sales receipt available when you call. Proof of purchase will be required to initiate the claim. Give the consultant your complete shipping address (no P.O. Box numbers, please). When you receive your replacement product, use the carton and packing materials to pack up your original product.

HASSLE-FREE REPLACEMENT WARRANTY – CANADA

We're so confident the quality of our products meets the exacting standards of the KitchenAid brand that, if your product should fail within the first year of ownership, KitchenAid Canada will replace your product with an identical or comparable replacement. Your replacement unit will also be covered by our one year limited warranty. Please follow these instructions to receive this quality service. If your product should fail within the first year of ownership, take the product or ship collect to an Authorized KitchenAid Service Center. In the carton include your name and complete shipping address along with a copy of the proof of purchase (register receipt, credit card slip, etc.). Your replacement product will be returned prepaid and insured. If you are unable to obtain satisfactory service in this manner call our toll-free Customer eXperience Center at **1-800-807-6777**.

Or write to us at:
Customer eXperience Center
KitchenAid Canada
200-6750 Century Ave.
Mississauga, ON L5N 0B7

ARRANGING FOR SERVICE AFTER THE WARRANTY EXPIRES, OR ORDERING ACCESSORIES AND REPLACEMENT PARTS

In the United States and Puerto Rico:

For service information, or to order accessories or replacement parts, call toll-free at **1-800-541-6390** or write to:
Customer eXperience Center, KitchenAid Small Appliances, P.O. Box 218, St. Joseph, MI 49085-0218

Outside the United States and Puerto Rico:

Consult your local KitchenAid dealer or the store where you purchased the product for information on how to obtain service.

For service information in Canada:

Call toll-free **1-800-807-6777**.

Or write to:
Customer eXperience Center
KitchenAid Canada
200 - 6750 Century Ave.
Mississauga, ON L5N 0B7

PIÈCES ET CARACTÉRISTIQUES

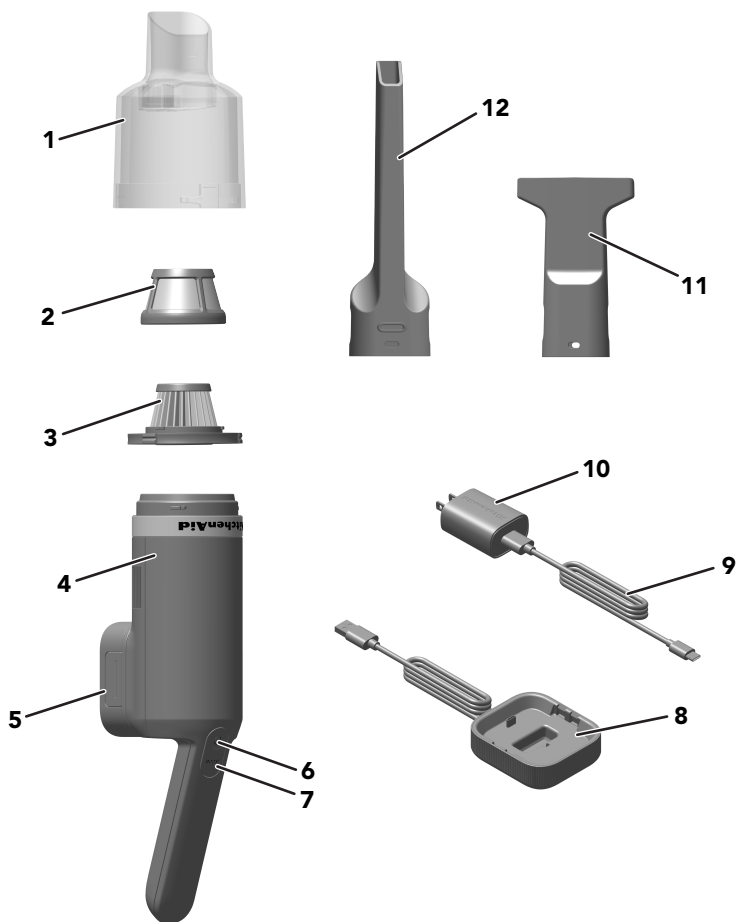

- | | |
|--|--------------------------------|
| 1. Bac à Poussière | 7. Bouton Boost (Surchauffeur) |
| 2. Tamis | 8. Station d'Accueil* |
| 3. Filtre | 9. Câble USB |
| 4. Base de l'Aspirateur | 10. Adaptateur USB |
| 5. Batterie Amovible | 11. Suceur Large |
| 6. Bouton Power (Mise Sous/Hors Tension) | 12. Suceur pour Interstices |

*Accessoire vendu séparément.

IMPORTANTES MESURES DE PROTECTION

Lors de l'utilisation d'appareils électriques, certaines précautions élémentaires de sécurité doivent toujours être observées, notamment les suivantes :

- 1.** Lire tous les avertissements de sécurité et toutes les instructions. Le non-respect des avertissements et des instructions peut entraîner une décharge électrique, un incendie et/ou des blessures graves.
- 2.** Pour éviter tout risque de décharge électrique, ne pas immerger la Base de l'appareil, l'Adaptateur USB, le Câble USB ou la Batterie dans l'eau ou un autre liquide.
- 3.** L'appareil n'est pas conçu pour être utilisé par des enfants ou des personnes aux capacités physiques, sensorielles ou mentales réduites, ou ne possédant pas suffisamment d'expérience. Une surveillance attentive s'impose lorsqu'on utilise un appareil ménager à proximité d'enfants. Surveiller les enfants pour s'assurer qu'ils ne jouent pas avec l'appareil.
- 4.** Ne pas utiliser l'appareil sur des surfaces mouillées. Ne pas exposer l'appareil à la pluie, le ranger à l'intérieur.
- 5.** Interdire d'utiliser l'Aspirateur sans Fil comme jouet. Faire preuve d'une vigilance particulière lorsqu'il est utilisé par ou à proximité d'enfants.
- 6.** Maintenir les cheveux, les vêtements amples et les doigts à l'écart des ouvertures et des pièces mobiles. Les vêtements amples, les bijoux et les cheveux longs peuvent se prendre dans les pièces mobiles en mouvement.
- 7.** Utiliser ce produit exclusivement pour l'usage auquel il est destiné et avec les accessoires recommandés dans ce Manuel.
- 8.** Ne pas utiliser de câble ou d'Adaptateur USB endommagé. Si l'appareil ne fonctionne pas comme prévu, est tombé, a été immergé, endommagé, laissé à l'extérieur, le rapporter à un Centre Après-vente.

9. L'utilisation d'accessoires/outils non recommandés ou non vendus par KitchenAid peut causer un incendie, une décharge électrique ou des blessures. Cette mesure permet de garantir le maintien de la sécurité de l'appareil et des accessoires.
10. Ne pas manipuler l'Adaptateur USB ou l'appareil avec les mains humides.
11. Ne rien insérer dans les ouvertures.
12. Ne pas utiliser l'Aspirateur sans Fil avec des ouvertures bloquées ; le maintenir exempt de poussière, peluches, cheveux et tout ce qui pourrait étrangler le débit d'air.
13. Ne pas utiliser l'Aspirateur sans Fil pour ramasser des liquides inflammables ou combustibles, comme de l'essence, ou dans des endroits susceptibles de contenir ces types de liquide.
14. Ne pas utiliser l'aspirateur sans fil pour ramasser des objets en combustion ou qui dégagent de la fumée, comme des cigarettes, des allumettes ou des cendres chaudes.
15. Ne pas utiliser l'Aspirateur sans Fil sans le bac et/ou les Filtres en place.
16. Retirer la Batterie de l'appareil avant d'effectuer des réglages, de changer d'accessoires ou de ranger l'appareil. Ces mesures de sécurité préventives réduisent le risque de mise sous TENSION involontaire de l'appareil.
17. Éviter les démarrages involontaires. S'assurer que l'interrupteur est en position arrêt avant de brancher la Batterie et de ramasser ou de transporter l'appareil.
18. Recharger uniquement avec le chargeur spécifié par KitchenAid. Un chargeur adapté à un type de Batterie peut créer un risque d'incendie lorsqu'il est utilisé avec une autre Batterie.
19. N'utiliser les appareils qu'avec les Batteries 12 V de KitchenAid. L'utilisation de toute autre Batterie peut créer un risque de blessure et d'incendie.
20. Lorsque la Batterie n'est pas utilisée, la conserver à l'écart d'autres objets métalliques comme des trombones, des pièces de monnaie, des clés, des clous, des vis ou d'autres petits objets métalliques pouvant créer une connexion entre les deux bornes d'alimentation. Le court-circuitage des bornes d'alimentation de la Batterie pourrait causer des brûlures ou un incendie.

- 21.** Dans des conditions d'utilisation abusives, du liquide peut être éjecté de la Batterie ; éviter tout contact. En cas de contact accidentel, rincer abondamment à l'eau. En cas de contact avec les yeux, consulter un médecin après avoir rincé abondamment à l'eau. Le liquide éjecté de la Batterie pourrait causer des irritations ou des brûlures.
- 22.** Ne pas utiliser une Batterie ou un appareil endommagé ou modifié. Les batteries endommagées ou modifiées peuvent présenter un comportement imprévisible entraînant un risque d'incendie, d'explosion ou de blessure.
- 23.** Ne pas exposer une Batterie ou un appareil au feu ou à une température excessive. L'exposition au feu ou à une température supérieure à 265 °F (129 °C) peut provoquer une explosion.
- 24.** Suivre toutes les instructions de charge et ne pas charger la Batterie ou l'appareil en dehors de la plage de température indiquée dans les instructions. Une charge incorrecte ou à des températures en dehors de la plage indiquée peut endommager la Batterie et augmenter le risque d'incendie.
- 25.** Utiliser uniquement des sources USB ITE/classe 2 homologuées UL pour charger cet appareil. L'utilisation de toute source USB non homologuée UL peut entraîner un risque d'incendie.
- 26.** Ne jamais réparer des Batteries endommagées. L'entretien des batteries ne doit être effectué que par le fabricant ou ses prestataires de services autorisés.
- 27.** Attendre que l'appareil ait refroidi complètement avant d'installer ou de retirer des pièces, et avant de nettoyer l'appareil.
- 28.** Ne pas tirer sur le câble ou transporter l'appareil par le câble. Maintenir le cordon à l'écart de toute surface chaude.
- 29.** Faire particulièrement attention pour nettoyer les escaliers.
- 30.** Ne pas modifier ou tenter de réparer l'appareil ou la Batterie.
- 31.** Ne pas utiliser de rallonge. Brancher l'adaptateur directement sur la source d'alimentation.
- 32.** Utiliser uniquement l'adaptateur fourni avec l'appareil. Ne pas tenter d'utiliser cet adaptateur avec un quelconque autre produit. De même, ne pas tenter de charger cet appareil avec un autre adaptateur.

CONSERVER CES INSTRUCTIONS

Ce produit est conçu uniquement pour un usage domestique.

SPÉCIFICATIONS ÉLECTRIQUES

Adaptateur USB :

Entrée : 100–240 V~, 50–60 Hz, 0,5 A

Sortie USB : 5 V CC, 2 A

Température ambiante de charge recommandée : 41 à 104 °F (5 à 40 °C)

Batterie externe (Lithium-ion) : KRB12

Tension Nominale : 10,8 V CC

Tension Maximale : 12 V CC

REMARQUE : Si cette fiche ne s'insère pas correctement dans la prise, contacter un électricien qualifié. Ne pas modifier la fiche de quelque manière que ce soit.

REMARQUE : Ne pas utiliser ou stocker les blocs-Batteries ou des produits dans des endroits où la température est inférieure à 50 °F (10 °C) ou supérieure à 104 °F (40 °C).

COMMENT METTRE AUX REBUTS UN APPAREIL FONCTIONNANT AVEC UNE BATTERIE AU LITHIUM-ION

Toujours jeter les appareils fonctionnant avec une batterie en respectant les réglementations fédérales, provinciales et locales. Contacter une entreprise de recyclage dans votre quartier pour connaître les zones de recyclage.

PRISE EN MAIN

AVANT LA PREMIÈRE UTILISATION

1. Charger la batterie jusqu'à ce qu'elle soit complètement chargée.
2. Nettoyer toutes les pièces (voir la section « Entretien et nettoyage »).
3. Retirer tous les matériaux d'emballage le cas échéant.

REMARQUE : Il peut y avoir de la poussière sur le produit. Cette situation s'explique par les matériaux recyclés utilisés dans l'emballage. La poussière peut être nettoyée avec une serviette douce.

RECHARGE DE LA BATTERIE

UTILISATION DU CÂBLE USB

1. Fixer le Câble USB à l'adaptateur. Fixer l'autre extrémité au Câble USB de la Batterie.

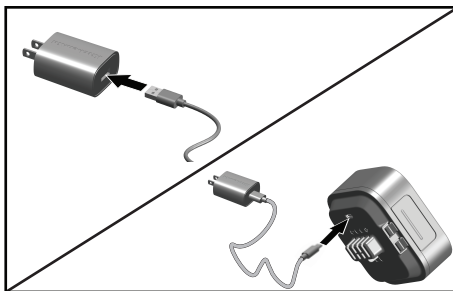

2. Brancher l'adaptateur à la source d'alimentation.

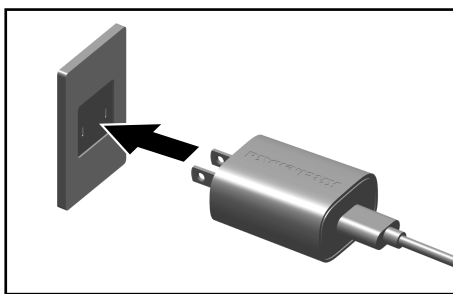

UTILISATION DE LA STATION D'ACCUEIL (EN OPTION)

1. Brancher le cordon USB à l'adaptateur.

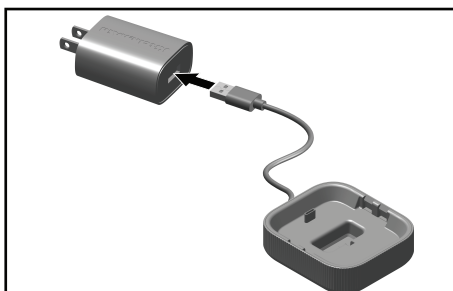

2. Brancher l'adaptateur sur la source d'alimentation.

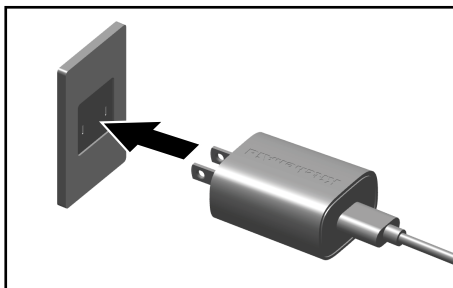

3. Retourner la Batterie à l'envers et glisser la Batterie sur la station d'accueil. Appuyer sur la Batterie pour encliquer le loquet.

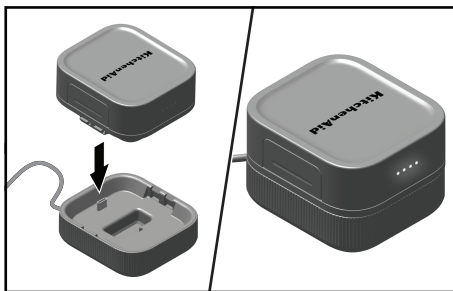

4. Lors du premier branchement de la Batterie sur le chargeur, les LED de la Batterie s'allument alternativement pendant quelques secondes pour effectuer un auto-diagnostic de l'état de la Batterie.
5. Une fois le diagnostic terminé, la Batterie commence à se charger et une seule LED clignote. Les LED cessent de clignoter au fur et à mesure que la charge progresse. Lorsque la Batterie est entièrement chargée, toutes les LED deviennent fixes et restent ALLUMÉES pendant 1 heure.

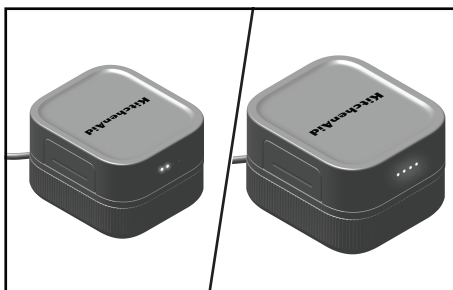

REMARQUE : Si les LED clignotent en alternance pendant plus de 10 secondes au début, il se peut que la Batterie soit trop chaude ou trop froide pour être rechargée. Débrancher la Batterie et attendre qu'elle atteigne une température ambiante normale, puis réessayer de la charger. Si la Batterie ne se charge toujours pas après avoir atteint la bonne température, la débrancher et contacter le service après-vente.

ÉTAT BATTERIE

INDICATION LED	NIVEAU BATTERIE
○○○○	75-100 %
○○○●	50-75 %
○○●●	25-50 %
○●●●	< 25 %
⚙●●●	Lorsque la batterie n'est chargée qu'à 10 %, 1 seule LED se met à clignoter à la cadence de 1 seconde ALLUMÉE / 1 seconde ÉTEINTE (0,5 Hz).

Charge complète : La Batterie se charge entièrement en 3 heures environ.

REMARQUE : Légende indication LED :

○ = ALLUMÉE

● = ÉTEINTE

⚙ = CLIGNOTEMENT

REMARQUE : Lorsque la Batterie est installée ou lorsque l'appareil fonctionne, les LED d'état de charge de la Batterie s'allument pendant 5 secondes, puis s'éteignent. Si le niveau de charge de la Batterie est de 10 % ou moins, les LED continuent de clignoter jusqu'à ce que l'appareil ne soit plus utilisé ou que la Batterie soit retirée.

REMARQUE : L'Aspirateur sans Fil permet de nettoyer le sol, le plan de travail ou les tiroirs, sous réserve d'effectuer la maintenance recommandée de la Batterie.

REMARQUE : Il est préférable de ranger l'Aspirateur Sans Fil à température ambiante.

UTILISATION DU PRODUIT

IMPORTANT : S'assurer que la Batterie est complètement chargée avant l'utilisation.

1. Vérifier que le Bouton Power (Mise Sous/Hors Tension) (⏻) est en position d'arrêt avant d'installer la Batterie.
2. Insérer la Batterie dans son logement situé sous l'appareil, en veillant à l'aligner correctement. La LED s'allume et affiche le niveau de charge de la Batterie pendant cinq secondes, puis s'éteint.

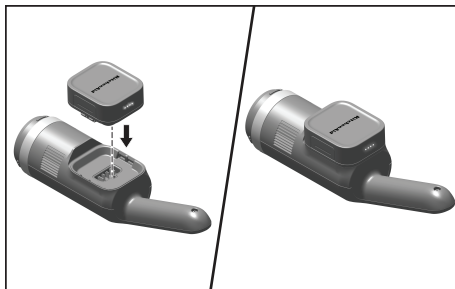

3. Insérer l'ensemble Filtre et Tamis dans le Bac à Poussière. Tourner le Bac à Poussière sur la Base de l'Aspirateur pour le verrouiller en place.

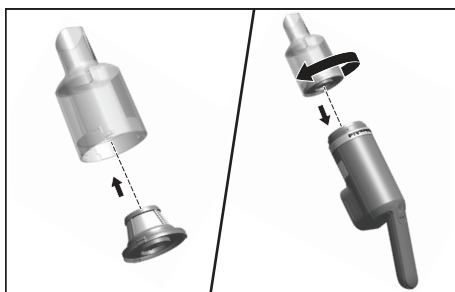

4. Fixer le Suceur pour Interstices ou le Suceur Large pour le nettoyage.

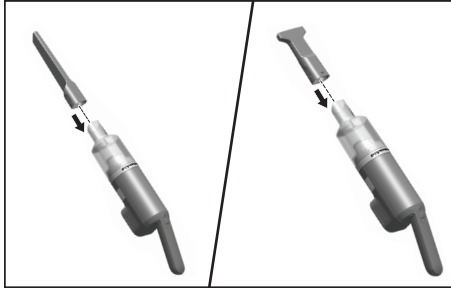

5. Appuyer sur le Bouton Power (Mise Sous/Hors Tension) (⏻) pour mettre l'appareil EN MARCHÉ à vitesse normale. Pour activer la fonction Boost, appuyer sur le Bouton Boost (Surchauffeur) et le maintenir enfoncé.

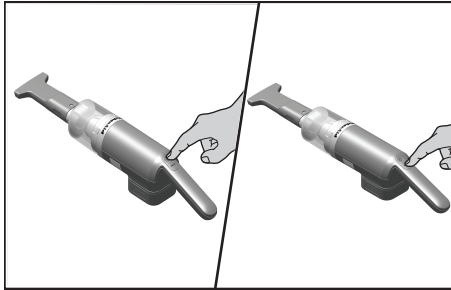

6. Relâcher le Bouton Boost (Surchauffeur) pour revenir à la vitesse normale et appuyer de nouveau sur le Bouton Power (Mise Sous/Hors Tension) (⏻) pour arrêter l'aspirateur.

REMARQUE : Aspirateur à l'arrêt, appuyer sur le Bouton Power (Mise Sous/Hors Tension) (⏻) et le maintenir enfoncé pour mettre l'Aspirateur sans Fil EN MARCHÉ à la vitesse Boost.

REMARQUE : Utiliser l'Aspirateur sans Fil uniquement sur des éléments secs. Ne pas utiliser l'aspirateur pour nettoyer des saletés mouillées.

REMARQUE : L'aspirateur sans fil n'est pas conçu pour aspirer des poudres fines. Les poudres fines risquent de boucher le filtre, au risque de provoquer une perte de l'aspiration. Dans ce cas, inspecter et nettoyer le filtre.

ENTRETIEN ET NETTOYAGE

IMPORTANT : Attendre que l'appareil ait refroidi complètement avant d'installer ou de retirer des pièces, et avant de nettoyer l'appareil. Enlever la Batterie avant de retirer ou de fixer des pièces, ou avant tout nettoyage.

Pour vider le Bac à Poussière et nettoyer le Filtre :

1. Retirer la Batterie.

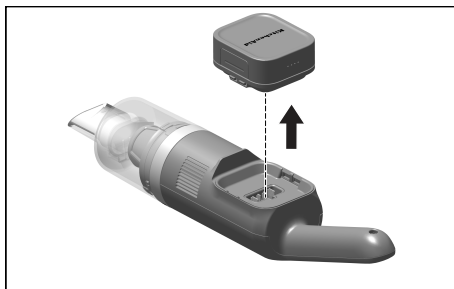

2. Faire tourner le Bac à Poussière pour le déverrouiller et le retirer.

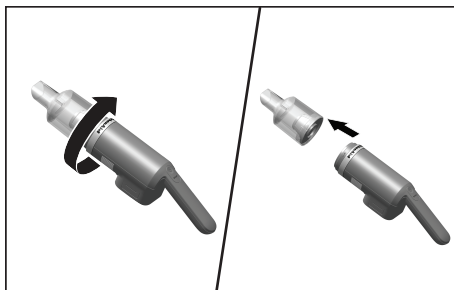

3. Vider le contenu du Bac à Poussière dans une poubelle.

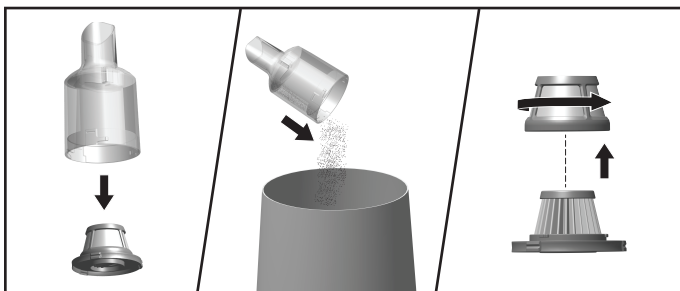

4. Extraire l'ensemble Filtre et Tamis du Bac à Poussière. Le nettoyer en le rinçant à l'eau chaude, jusqu'à ce que l'eau soit claire. Laisser sécher à l'air libre pendant 24 heures minimum avant réutilisation.



5. Réinsérer l'ensemble filtre et Tamis dans le Bac à Poussière, puis remettre le Bac à Poussière en place jusqu'à ce qu'il s'encliquette.

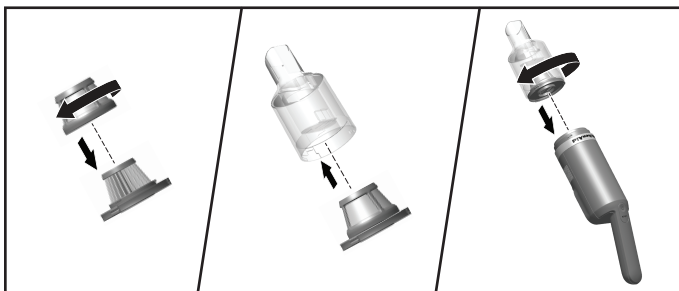

REMARQUE : Le Filtre papier doit être remplacé régulièrement et le pré-filtre peut également être remplacé, si l'utilisateur le souhaite. Le filtre de remplacement est disponible comme accessoire.

Pour plus de renseignements sur l'Aspirateur sans Fil :

Visiter le site www.kitchenaid.com/quickstart pour des instructions supplémentaires avec des vidéos et des conseils sur la façon d'utiliser et de nettoyer l'Aspirateur sans Fil.

DÉPANNAGE

PROBLÈME	SOLUTION
Si l'Aspirateur sans Fil ne se met pas en marche	Vérifier si la Batterie Amovible est correctement chargée et installée. Charger la Batterie lorsque les LED de la Batterie indiquent un état de la charge bas.
Si la Batterie Amovible ne se recharge pas	En présence d'une boîte de disjoncteurs, s'assurer que le circuit est fermé. Vérifier que le Câble USB est fixé correctement.
S'il n'est pas possible de résoudre le problème	Voir les sections « Garantie et Service ». Ne pas rapporter l'Aspirateur sans Fil au vendeur. Les revendeurs n'assurent aucun service après-vente.

GARANTIE LIMITÉE ET SERVICE

GARANTIE DU PRODUIT KITCHENAID® POUR LES 50 ÉTATS DES ÉTATS-UNIS, LE DISTRICT FÉDÉRAL DE COLOMBIAN, PORTO RICO ET LE CANADA

La présente garantie limitée couvre l'acheteur d'origine et les propriétaires suivants du produit lorsqu'il est utilisé dans les 50 États des États-Unis, le district fédéral de Columbia, à Porto Rico et au Canada.

Durée de la garantie : Garantie limitée d'un an à compter de la date de livraison.

1. KitchenAid prendra en charge les éléments suivants à votre choix :



Remplacement sans difficulté du produit. Voir la section « Obtenir un service de dépannage » de la garantie pour plus de détails concernant la procédure à suivre pour un dépannage, ou appeler le Customer eXperience Center au **1 800 541-6390**.

OU

Les frais de pièces de rechange et de main-d'œuvre pour corriger les vices de matériaux et de fabrication qui existaient au moment où ce produit a été acheté. L'intervention de dépannage sera effectuée par un centre de dépannage KitchenAid agréé.

2. KitchenAid ne paiera pas pour (ce qui n'est pas couvert par cette garantie limitée) :

- Usage commercial, non résidentiel ou par plusieurs familles, ou non-respect des instructions et manuels qui accompagnent le produit.
- Les défaillances ou dommages résultant d'un accident, d'une modification, d'une mauvaise utilisation, d'un abus, d'un incendie, d'une inondation ou d'un cas de force majeure.
- Tous frais d'expédition ou de manutention pour livrer le produit à un centre de dépannage agréé.
- Les frais des pièces de rechange ou de main-d'œuvre pour le produit lorsqu'il est utilisé à l'extérieur des 50 États des États-Unis, du district fédéral de Columbia, de Porto Rico et du Canada.
- Dommages, défauts, défectuosités ou réparations causés par une personne d'entretien non autorisée ou l'utilisation de pièces qui ne sont pas d'origine ou d'un tiers; cependant, l'utilisation de fournisseurs de services non autorisés ou de pièces qui ne sont pas d'origine ou de tiers n'annulera pas la garantie.
- Défauts d'apparence (p. ex., les éraflures, traces de choc, fissures ou tout autre dommage) subis par le fini, à moins que ces dommages ne résultent de vices de matériaux ou de fabrication et ne soient signalés à KitchenAid dans les 30 jours suivant la date de livraison.
- Décoloration, rouille ou oxydation des surfaces résultant d'environnements caustiques ou corrosifs (p. ex., des concentrations élevées de sel, un haut degré d'humidité ou une exposition à des produits chimiques).
- Produits dont les numéros de série et de modèle originaux ont été enlevés, modifiés ou ne peuvent pas être facilement identifiés.
- Dommages fortuits ou indirects causés par la défaillance du produit.
- Pièces et accessoires consommables.

3. CLAUSE D'EXONÉRATION DE RESPONSABILITÉ AU TITRE DES GARANTIES IMPLICITES

Les garanties implicites, y compris les garanties implicites de qualité marchande ou d'aptitude à un usage particulier, sont limitées à dix ans ou à la plus courte période autorisée par la loi. Certains États et certaines provinces ne permettent pas de limitation sur la durée des garanties implicites de qualité marchande ou d'aptitude à un usage particulier, de sorte que la limitation ci-dessus peut ne pas être applicable dans votre cas.

4. FAÇON DONT LES LOIS DES ÉTATS S'APPLIQUENT

Cette garantie vous confère des droits juridiques spécifiques et vous pouvez également jouir d'autres droits qui peuvent varier d'un État à l'autre ou d'une province à l'autre. Certaines provinces et certains États, comme la Californie, ne permettent pas de limitation sur la date de début de la couverture de la garantie, de sorte que cette limitation peut ne pas être applicable dans votre cas.

GARANTIE DE REMPLACEMENT SANS DIFFICULTÉ POUR LES 50 ÉTATS DES ÉTATS-UNIS, LE DISTRICT DE COLUMBIA ET PORTO RICO

Nous sommes tellement certains que la qualité de nos produits satisfait aux normes exigeantes de KitchenAid que si le produit cesse de fonctionner au cours de la première année suivant son acquisition en raison de vices de matériaux et de fabrication, KitchenAid livrera gratuitement à votre porte un appareil de remplacement identique ou comparable et prendra les dispositions nécessaires pour que le produit d'origine nous soit retourné. Le produit de remplacement sera également couvert par notre garantie limitée d'un an. Veuillez suivre ces instructions pour bénéficier de ce service de qualité. Si votre produit cesse de fonctionner durant la première année suivant son acquisition, il vous suffit d'appeler notre Centre eXpérience clientèle sans frais au **1 800 541-6390**, du lundi au vendredi. Veuillez avoir l'original de votre reçu de vente à portée de main au moment de votre appel. Une preuve d'achat est indispensable pour que votre réclamation puisse être traitée. Fournissez votre adresse de livraison complète au représentant (aucune boîte postale). À la réception du produit de rechange, utiliser le carton et les matériaux d'emballage pour emballer le mélangeur d'origine.

GARANTIE DE REMPLACEMENT SANS DIFFICULTÉ POUR LE CANADA

Nous sommes tellement certains que la qualité de nos produits satisfait aux normes exigeantes de la marque KitchenAid que si le produit cesse de fonctionner au cours de la première année suivant son acquisition, KitchenAid Canada remplacera le produit par un appareil de remplacement identique ou comparable. L'accessoire de remplacement sera également couvert par notre garantie limitée d'un an. Veuillez suivre ces instructions pour bénéficier de ce service de qualité. Si votre produit cesse de fonctionner durant la première année suivant son acquisition, apporter ou réexpédier le produit port dû vers un Centre de réparation KitchenAid agréé. Veuillez indiquer vos nom et adresse d'expédition complets dans le carton et joignez une copie de votre preuve d'achat (reçu de caisse, facture de règlement par carte de crédit, etc.). Votre produit de rechange sera retourné port payé et assuré. Si le service que vous obtenez de cette manière n'est pas satisfaisant, appelez sans frais notre centre eXpérience clientèle au **1-800-807-6777**.

Ou écrivez-nous à :
Customer eXperience Center
KitchenAid Canada
200 – 6750 Century Ave.
Mississauga, ON L5N 0B7

OBTENIR UN DÉPANNAGE UNE FOIS LA GARANTIE EXPIRÉE OU COMMANDER DES ACCESSOIRES ET DES PIÈCES DE RECHANGE

Aux États-Unis et à Porto Rico :

Pour des informations sur le service de dépannage ou pour commander des accessoires ou des pièces de rechange, composer le numéro sans frais **1 800 541-6390** ou écrire à :

Customer eXperience Center, KitchenAid Small Appliances, P.O. Box 218, St. Joseph, MI 49085-0218

En dehors des États-Unis et de Porto Rico :

Consulter le revendeur KitchenAid local ou le détaillant auprès duquel le produit a été acheté pour savoir comment obtenir un dépannage.

Pour des informations concernant toute intervention de dépannage au Canada :

Composer sans frais le **1 800 807-6777**.

Ou écrivez-nous à :
Customer eXperience Center
KitchenAid Canada
200 – 6750 Century Ave.
Mississauga, ON L5N 0B7

PIEZAS Y CARACTERÍSTICAS

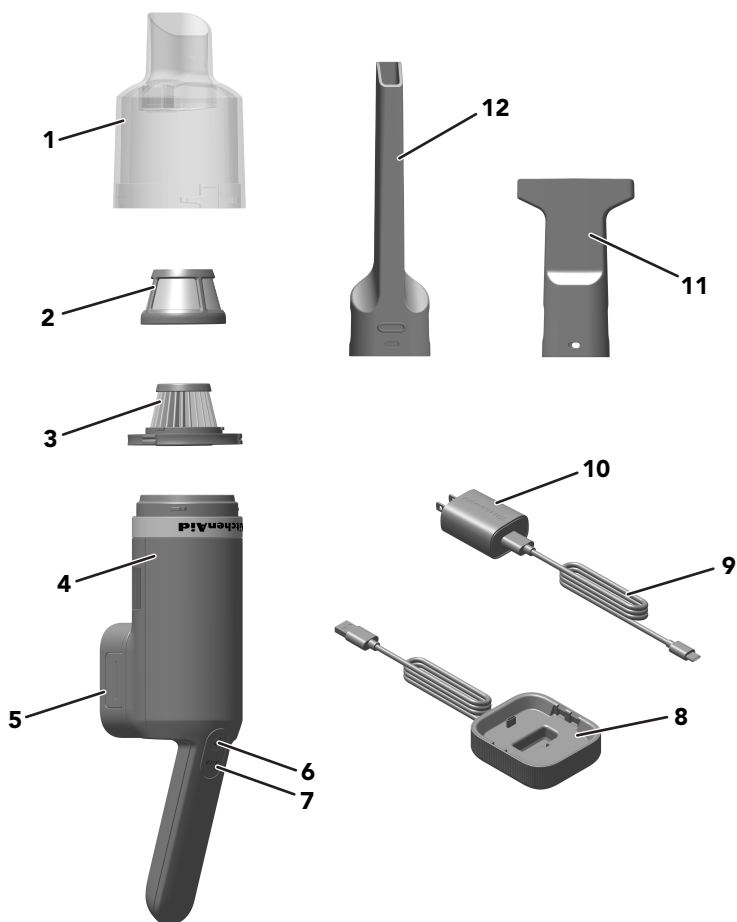

- 1. Depósito de Suciedad
- 2. Pantalla
- 3. Filtro
- 4. Base del Aspirador
- 5. Batería Extraíble
- 6. Botón de Power (Encendido)

- 7. Botón Boost (Aumentar)
- 8. Base de Conexión*
- 9. Cable USB
- 10. Adaptador USB
- 11. Herramienta Gran Angular
- 12. Herramienta para Hendiduras

*Accesorio vendido por separado.

SEGURIDAD DEL PRODUCTO

SALVAGUARDIAS IMPORTANTES

Para la utilización de electrodomésticos eléctricos es importante seguir en todo momento y observar las precauciones e instrucciones de seguridad que siguen:

- 1.** Lea todas las advertencias e instrucciones de seguridad. El incumplimiento de las advertencias e instrucciones puede provocar una descarga eléctrica, un incendio y/o lesiones graves.
- 2.** Para evitar el riesgo de descarga eléctrica, no sumerja la Base del dispositivo, el Adaptador USB, el Cable USB ni la Batería en agua u otros líquidos.
- 3.** Este electrodoméstico no está diseñado para ser usado por niños o personas con capacidad física, sensorial o mental disminuida o que tengan falta de experiencia o conocimiento. Se debe supervisar atentamente cuando se utilice cualquier electrodoméstico cerca de niños. Los niños deben estar bajo supervisión para garantizar que no jueguen con el electrodoméstico.
- 4.** No utilice el electrodoméstico sobre superficies mojadas. No exponer a la lluvia, almacenar en interiores.
- 5.** No permita que el Aspirador de Mano sin Cable se utilice como juguete. Es necesario prestar mucha atención cuando sea utilizado por niños o cerca de ellos.
- 6.** Mantenga el cabello, la ropa suelta y los dedos alejados de las aberturas y las piezas móviles. La ropa suelta, las joyas o el pelo largo pueden quedar atrapados en las piezas móviles internas.
- 7.** Utilice este producto solo para su uso previsto y con los accesorios recomendados en este manual.
- 8.** No utilice un cable o Adaptador USB dañado. Si el electrodoméstico no funciona como debería, se ha caído, se ha sumergido en agua, se ha dañado, o se ha dejado a la intemperie, devuélvalo a un centro de servicio.
- 9.** El uso de aditamentos/accesorios no recomendados ni vendidos por KitchenAid puede provocar un incendio, choque eléctrico o lesión. Esto garantizará que se mantenga la seguridad del electrodoméstico y los accesorios.

10. No manipule el Adaptador USB ni el electrodoméstico con las manos mojadas.
11. No introduzca ningún objeto en las aberturas.
12. No utilice el Aspirador de Mano sin Cable con ninguna abertura obstruida; manténgalo libre de polvo, pelusas, pelos y cualquier cosa que pueda reducir el flujo de aire.
13. No utilice el Aspirador de Mano Sin Cable para recoger líquidos inflamables o combustibles, como gasolina, ni lo utilice en zonas donde pueda haberlos.
14. No recoja nada que esté ardiendo o humeando, como cigarrillos, fósforos o cenizas calientes.
15. No utilice el Aspirador de Mano sin Cable sin que estén colocados el depósito y/o los Filtros.
16. Desconecte la Batería del electrodoméstico antes de realizar cualquier ajuste, cambiar accesorios o guardar el electrodoméstico. Estas medidas preventivas de seguridad reducen el riesgo de ENCENDERLO accidentalmente.
17. Evite el inicio no intencional. Asegúrese de que el interruptor esté en la posición apagado antes de conectar la Batería, recoger o transportar el electrodoméstico.
18. Recargue solo con el cargador especificado por KitchenAid. Un cargador adecuado para un tipo de Batería puede crear un riesgo de incendio si se utiliza con otro tipo de Batería.
19. Utilice los electrodomésticos solo con la Batería KitchenAid de 12 V. El uso de cualquier otra Batería puede crear un riesgo de lesiones e incendio.
20. Cuando la Batería no esté en uso, manténgala alejada de otros objetos metálicos, como sujetapapeles, monedas, llaves, clavos, tornillos u otros objetos metálicos pequeños, que puedan hacer una conexión de un terminal a otro. Ocasionar el cortocircuito de las terminales de la Batería puede provocar quemaduras o un incendio.
21. Bajo condiciones abusivas, el líquido puede salir proyectado de la Batería; evite el contacto. Si ocurre un contacto accidental, enjuague con agua. Si el líquido entra en contacto con los ojos, concorra a su médico. Es posible que el líquido expulsado de la Batería provoque irritación o quemaduras.

- 22.** No utilice ninguna Batería ni electrodoméstico que estén dañados o modificados. Las baterías dañadas o modificadas pueden mostrar un comportamiento impredecible que resulte en un incendio, explosión o riesgo de lesiones.
- 23.** No exponga la Batería ni el electrodoméstico al fuego o a temperaturas excesivas. La exposición al fuego o a una temperatura superior a 265 °F (129 °C) puede provocar una explosión.
- 24.** Siga todas las instrucciones y no cargue la Batería ni el electrodoméstico fuera del rango de temperatura especificado en las instrucciones. La carga incorrecta o a temperaturas fuera del rango especificado puede dañar la Batería y aumentar el riesgo de incendio.
- 25.** Utilice solo una fuente USB ITE/Clase 2 homologada por UL para cargar este dispositivo. El uso de cualquier fuente USB que no esté en la lista de UL puede crear un riesgo de incendio.
- 26.** Nunca repare una Batería dañada. El servicio de la Batería solo debe ser realizado por el fabricante o proveedores de servicio autorizados.
- 27.** Deje que el electrodoméstico se enfríe completamente antes de colocar o quitar piezas y antes de limpiarlo.
- 28.** No tire ni transporte por el cordón. Mantenga el cable lejos de las superficies calientes.
- 29.** Extremar las precauciones cuando limpie en escaleras.
- 30.** No modifique ni intente reparar el electrodoméstico o la Batería.
- 31.** No utilice un cable de extensión. Enchufe el adaptador directamente a la corriente.
- 32.** Utilizar solo con el adaptador suministrado con el aparato. No intente usar este cargador con ningún otro producto. Del mismo modo, no intente cargar este electrodoméstico con ningún otro adaptador.

CONSERVE ESTAS INSTRUCCIONES

Este producto está diseñado únicamente para uso doméstico.

REQUISITO ELÉCTRICO

Adaptador USB:

Entrada: 100-240 V~, 50–60 Hz, 0,5 A

Salida USB: 5 VDC, 2 A

Temperatura ambiente de carga recomendada: 41-104 °F (5-40 °C)

Batería Externa (iones de Litio): KRB12

Tensión Nominal: 10,8 VDC

Tensión Máxima: 12 VDC

NOTA: Si el enchufe no encaja en el tomacorriente, comuníquese con un electricista calificado. No modifique el enchufe de ninguna manera.

NOTA: No utilice ni almacene los paquetes de Baterías ni los productos en lugares donde la temperatura sea inferior a 50 °F (10 °C) o superior a 104 °F (40 °C).

DESECHO DE PRODUCTOS QUE FUNCIONAN CON BATERÍAS DE IONES DE LITIO

Siempre deseche los productos que funcionan a batería según las regulaciones federales, estatales y locales. Comuníquese con una agencia de reciclado en su zona para obtener una lista de los puntos de reciclaje.

INTRODUCCIÓN

ANTES DEL PRIMER USO

1. Cargue la unidad de batería hasta que esté completamente cargada.
2. Limpie todas las piezas (consulte la sección “Cuidado y limpieza”).
3. Retire todos los materiales de empaque, si los hay.

NOTA : Puede haber algo de polvo en el producto. Esto se debe a los materiales reciclados utilizados en el embalaje. Se puede limpiar con una toallita suave.

CARGA DE LA BATERÍA

USO DEL CABLE USB

1. Conecte el Cable USB al adaptador. Conecte el otro extremo del Cable USB a la Batería.

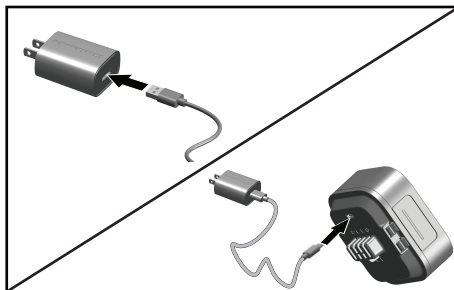

2. Enchufe el adaptador a una fuente de alimentación.

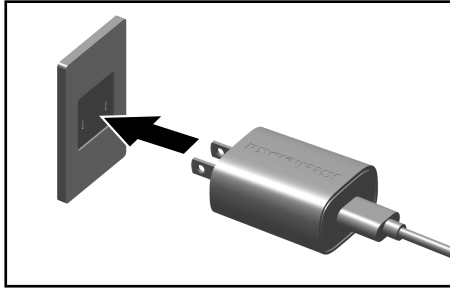

USO DE LA BASE DE CONEXIÓN (OPCIONAL)

1. Conecte el cable USB al adaptador.

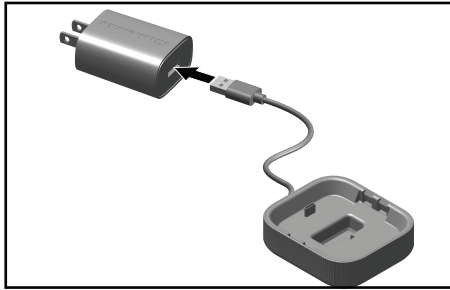

2. Enchufe el adaptador en la fuente de alimentación.

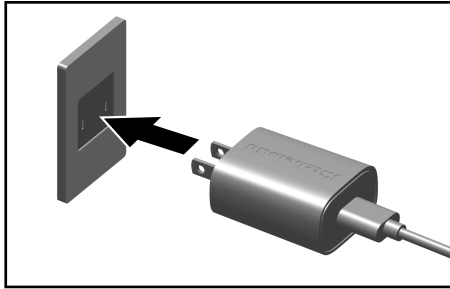

3. Voltee la Batería y deslícela en la base. Presione hacia abajo la Batería y la traba encajará en su sitio.

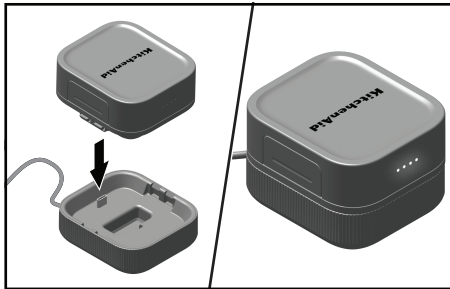

4. Al conectar la Batería por primera vez al cargador, los LED de la Batería se alternarán durante unos segundos para realizar un autodiagnóstico del estado de la Batería.

5. Una vez finalizado el diagnóstico, la Batería comenzará a cargarse con un solo LED parpadeando. Los LED se volverán de color sólido a medida que progrese la carga. Cuando la Batería esté completamente cargada, todos los LED se volverán fijos y permanecerán ENCENDIDOS durante 1 hora.

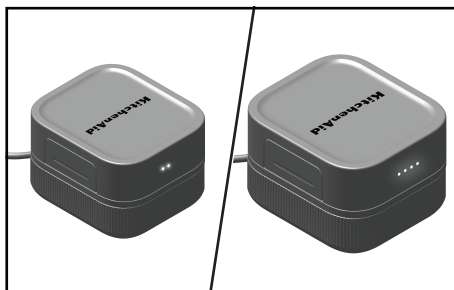

NOTA: Si el patrón de luz alternada inicial continúa durante más de 10 segundos, es posible que la Batería esté demasiado caliente o fría para cargarse. Desenchufe la Batería, deje que se estabilice a una temperatura ambiente normal e intente cargar de nuevo. Si la Batería sigue sin cargarse, desenchúfela y póngase en contacto con el servicio de atención al cliente.

ESTADO DE LA BATERÍA

INDICACIÓN LED	NIVEL DE BATERÍA
○○○○	75-100 %
○○○●	50-75 %
○○●●	25-50 %
○●●●	< 25 %
⚙●●●	Cuando el nivel de la batería es de solo 10%, el LED 1 empieza a parpadear a una velocidad de 1 segundo ENCENDIDO / 1 segundo APAGADO (0,5 Hz).

Carga completa: La Batería se cargará por completo aproximadamente en 3 horas.

NOTA: Indicación de Leyenda del LED:

○ = ENCENDIDO

● = APAGADO

⚙ = PARPADEO

NOTA: Cuando la Batería está instalada o cuando el aparato está en funcionamiento, los LED de estado de carga de la Batería se mostrarán durante 5 segundos y luego se apagarán. Si la carga de la Batería es de 10 % o menos, los LED continuarán parpadeando hasta que la unidad ya no esté en uso o se quite la Batería.

NOTA : El Aspirador de Mano sin Cable limpiará el suelo, el mostrador o los cajones si sigue las recomendaciones de mantenimiento de la Batería.

NOTA: Es mejor guardar el Aspirador de Mano sin Cable a temperatura ambiente.

USO DEL PRODUCTO

IMPORTANTE: Asegúrese de que la Batería esté cargada antes del uso.

1. Asegúrese de que el Botón Power (Encendido) (⏻) está apagado antes de colocar la Batería.
2. Inserte la Batería en la ranura situada debajo del electrodoméstico y asegúrese de que esté alineada. El LED se encenderá y mostrará el nivel de la Batería por cinco segundos, luego se apagará.

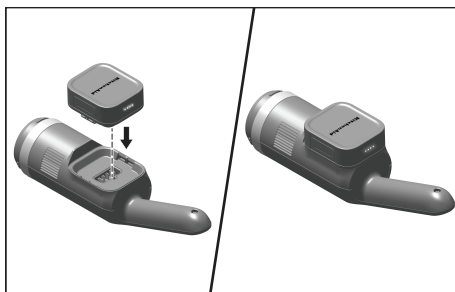

3. Inserte el conjunto de Filtro y Malla en la Copa para Suciedad. Enrosque la Copa Para Suciedad en la Base del Aspirador para fijarlo en su sitio.

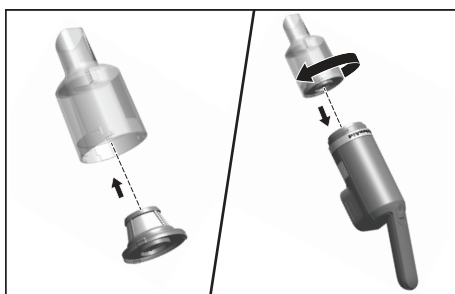

4. Coloque la Herramienta para Hendiduras o la Herramienta Gran Angular para limpiar.

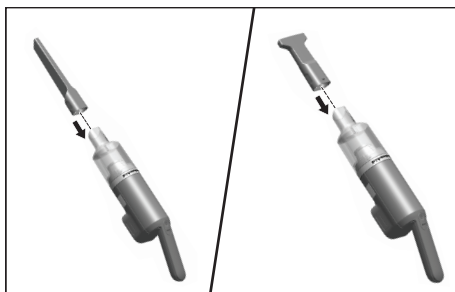

5. Presione el Botón Power (Encendido) (⏻) para ENCENDER la unidad a velocidad normal y, para activar la función Boost mantenga presionado el Botón Boost (Aumentar).

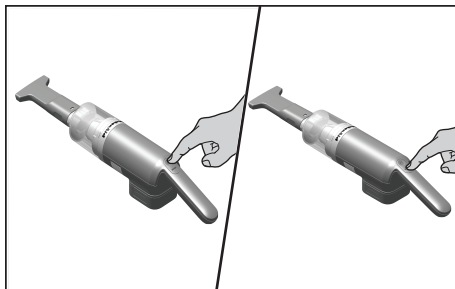

6. Suelta el Botón Boost (Aumentar) para volver a la velocidad normal y pulsa el Botón Power (Encendido) (⏻) de nuevo para apagar la unidad.

NOTA: Con el electrodoméstico apagado, mantenga presionado el Botón Power (Encendido) (⏻) para ENCENDER el Aspirador de Mano sin Cable a velocidad Boost.

NOTA: Utilice el Aspirador de Mano sin Cable únicamente con objetos secos. No utilice el aspirador para limpiar suciedad húmeda.

NOTA: El Aspirador sin Cable no está diseñado para limpiar polvo fino. El polvo fino puede obstruir rápidamente el Filtro, lo que provocaría una pérdida de succión. Si esto ocurre, inspeccione y limpie el Filtro.

CUIDADO Y LIMPIEZA

IMPORTANTE: Deje que el electrodoméstico se enfríe completamente antes de colocar o quitar piezas y antes de limpiarlo. Retire la Batería antes de quitar o colocar piezas, o antes de limpiarla.

Para vaciar el Depósito de Suciedad y limpiar el Filtro:

1. Retire la Batería.

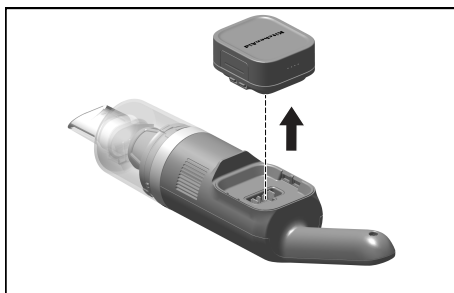

2. Gire para desbloquear y extraiga el Depósito de Suciedad para vaciarlo.

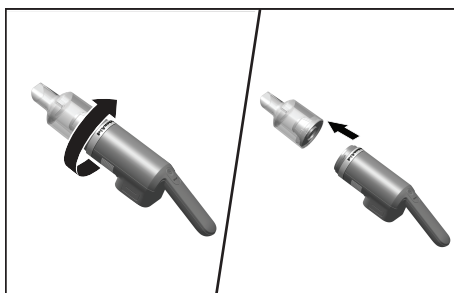

3. Vacíe los restos del Depósito de Suciedad en la basura.

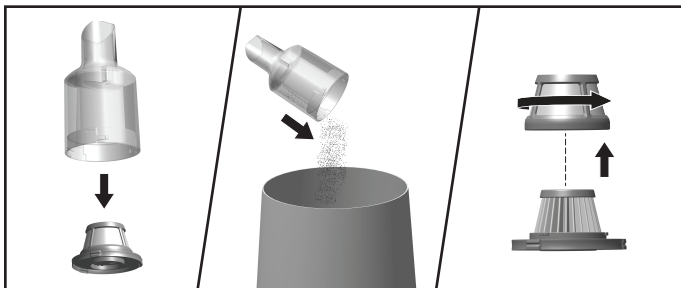

4. Extraiga el conjunto de Filtro y Rejilla del Depósito de Suciedad. Limpie aclarando con agua tibia hasta que quede transparente. Déjelo secar al aire durante al menos 24 horas antes de volver a utilizarlo.



5. Vuelva a instalar el filtro y la Rejilla en el Depósito de Suciedad y, a continuación, vuelva a colocar el Depósito de Suciedad en su sitio hasta que encaje.

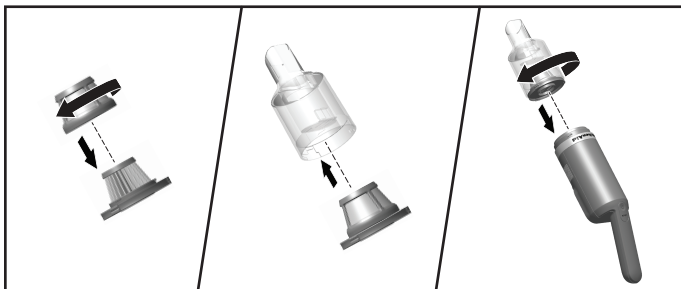

NOTA: El Filtro de papel debe cambiarse periódicamente y, si se desea, también puede cambiarse el prefiltro. El filtro de recambio está disponible como accesorio.

Para obtener información detallada sobre el Aspirador de Mano sin Cable:

Visite www.kitchenaid.com/quickstart para ver instrucciones adicionales con videos y consejos sobre cómo usar y limpiar el Aspirador de Mano sin Cable.

SOLUCIÓN DE PROBLEMAS

PROBLEMA	SOLUCIÓN
Si el Aspirador de Mano sin Cable no comienza a funcionar	Compruebe si la Batería Extraíble está cargada e instalada correctamente. Cargue la Batería cuando los LED de Batería indiquen un estado de carga bajo.
Si la Batería Extraíble no se carga	Si tiene una caja de disyuntores, cerciórese que el circuito esté cerrado. Compruebe que el Cable USB está firmemente conectado.
Si el problema no se puede corregir	Consulte la sección "Garantía y Servicio". No devuelva la el Aspirador de Mano Inalámbrica a la tienda minorista. Las tiendas no proveen servicio técnico.

GARANTÍA LIMITADA Y SERVICIO

GARANTÍA DE PRODUCTO DE KITCHENAID® EN LOS 50 ESTADOS DE ESTADOS UNIDOS, DISTRITO DE COLUMBIA, PUERTO RICO Y CANADÁ

Esta garantía limitada se extiende al comprador original y a cualquier propietario subsiguiente para el producto operado en los 50 estados de Estados Unidos, el Distrito de Columbia, Puerto Rico y Canadá.

Duración de la garantía: Garantía limitada de un año a partir de la fecha de entrega.

1. KitchenAid pagará por lo siguiente, a su elección:



Reemplazo sin complicaciones de su producto. Consulte la sección "Cómo obtener servicio técnico" en esta garantía para obtener detalles acerca de la obtención de servicio técnico o llame sin cargo a nuestro Customer eXperience Center al **1-800-541-6390**.

O BIEN

Las piezas de repuesto y los costos de mano de obra de reparación para corregir los defectos de materiales y mano de obra existentes en el momento de la compra de este producto. El servicio será proporcionado por un centro de servicio autorizado por KitchenAid.

2. KitchenAid no pagará (lo que no está cubierto por esta garantía limitada):

- Uso comercial, no residencial o familiar múltiple o uso diferente del indicado en las instrucciones y manuales del producto.
- Defectos o daños causados por accidente, uso indebido, abuso, alteración incendio, inundación, actos fortuitos.
- Cualquier gasto de envío o manejo para llevar el producto a un centro de servicio autorizado.
- Piezas de repuesto o costos de mano de obra de reparación para el producto operado fuera de los 50 estados de Estados Unidos, el Distrito de Columbia, Puerto Rico y Canadá.
- Daños, defectos o reparaciones causados por servicios no autorizados o uso de piezas no originales o de terceros; sin embargo, el uso de proveedores de servicios no autorizados o piezas no originales o de terceros no anulará esta garantía.
- Daños estéticos, (es decir, rayaduras, abolladuras, desportilladuras u otro daño al acabado), a menos que estos se deban a defectos en los materiales o la mano de obra, y se le informe a KitchenAid en un lapso de 30 días a partir de la fecha de compra.
- Cambio de color, herrumbre u óxido de superficies causados por ambientes cáusticos o corrosivos, (por ejemplo, altas concentraciones de sal, alta humedad o condensación o exposición a sustancias químicas).
- Productos con números de modelo/serie originales instalados de fábrica que se hayan removido, alterado o que no se puedan identificar con facilidad.
- Daños incidentales o consecuentes derivados de la falla del producto.
- Piezas consumibles o accesorios.

3. EXCLUSIÓN DE GARANTÍAS IMPLÍCITAS

Las garantías implícitas, incluso cualquier garantía implícita de comerciabilidad o garantía implícita de adecuación para un propósito particular, están limitadas a diez años o al período más corto permitido por ley. Algunos estados y provincias no permiten la limitación de la duración de las garantías implícitas de comerciabilidad o capacidad, de modo que la limitación antes indicada quizá no le corresponda.

4. CÓMO SE APLICA LA LEY ESTATAL

Esta garantía le otorga derechos legales específicos y es posible que también tenga otros derechos que varíen de un estado a otro o de una provincia a otra. Algunos estados y provincias, como California, no permiten limitaciones en la fecha de inicio de la cobertura de la garantía, por lo que es posible que esta limitación no se aplique en su caso.

GARANTÍA DE REEMPLAZO SIN DIFICULTADES: EN LOS 50 ESTADOS DE ESTADOS UNIDOS, EL DISTRITO DE COLUMBIA Y PUERTO RICO

Confiamos tanto en que la calidad de nuestros productos cumple con las exigentes normas de KitchenAid que, si el producto presentara alguna falla durante el primer año de compra, KitchenAid tomará medidas para entregar un reemplazo idéntico o comparable a su domicilio sin cargo y gestionará la devolución de su producto original a nosotros. La unidad de reemplazo también estará cubierta por nuestra garantía limitada de un año. Siga estas instrucciones para obtener este servicio de calidad. Si su producto fallara después de la compra, simplemente llame a nuestro Customer eXperience Center sin cargo al **1-800-541-6390**, de lunes a viernes. Tenga a mano el recibo de compra original cuando llame. Se requerirá el comprobante de compra para iniciar una reclamación. Proporcione al consultor su dirección de envío completa (no números de apartado postal). Cuando usted reciba su producto de reemplazo, use la caja y los materiales de empaque para empacar el producto original.

GARANTÍA DE REEMPLAZO SIN DIFICULTADES: CANADÁ

Confiamos tanto en que la calidad de nuestros productos cumple con las exigentes normas de la marca KitchenAid que, si su producto presentara alguna falla durante el primer año después de la compra, reemplazaremos su producto con un producto idéntico o similar. La unidad de reemplazo también estará cubierta por nuestra garantía limitada de un año. Siga estas instrucciones para obtener este servicio de calidad. Si su producto presentara alguna falla durante el primer año de compra, llévelo o envíelo a cobro revertido a un Centro de servicio autorizado de servicio técnico designado. Incluya en la caja su nombre y la dirección de envío completa junto con una copia del comprobante de compra (recibo de registro, talón de tarjeta de crédito, etc.). Su producto de reemplazo se devolverá con porte prepagado y asegurado. Si no puede obtener servicio satisfactorio de esta manera, llame sin cargo a nuestro Centro para la eXperiencia del cliente al **1-800-807-6777**.

O escribanos a:
Customer eXperience Center
KitchenAid Canada
200-6750 Century Ave.
Mississauga, ON L5N 0B7

CÓMO OBTENER SERVICIO TÉCNICO DESPUÉS DE QUE EXPIRE LA GARANTÍA O CÓMO PEDIR ACCESORIOS Y PIEZAS DE REPUESTO

En Estados Unidos y Puerto Rico:

Para obtener información acerca del servicio técnico o para pedir accesorios o piezas de repuesto, llame sin cargo al **1-800-541-6390** o escriba a:

Customer eXperience Center, KitchenAid Small Appliances, P.O. Box 218, St. Joseph, MI 49085-0218

Fuera de Estados Unidos y Puerto Rico:

Consulte al distribuidor local de KitchenAid o a la tienda donde compró su producto para pedir información sobre cómo obtener el servicio.

Para obtener información acerca del servicio en Canadá:

Llame sin costo al **1-800-807-6777**.

O bien escriba a:
Customer eXperience Center
KitchenAid Canada
200 - 6750 Century Ave.
Mississauga, ON L5N 0B7

KitchenAid®

*/™ ©2023 KitchenAid. All rights reserved. Used under license in Canada.