

KitchenAid®

CORDLESS BLADE COFFEE GRINDER

**KBGR100, KBGR111
PRODUCT GUIDE**



W11660649A

PARTS AND FEATURES

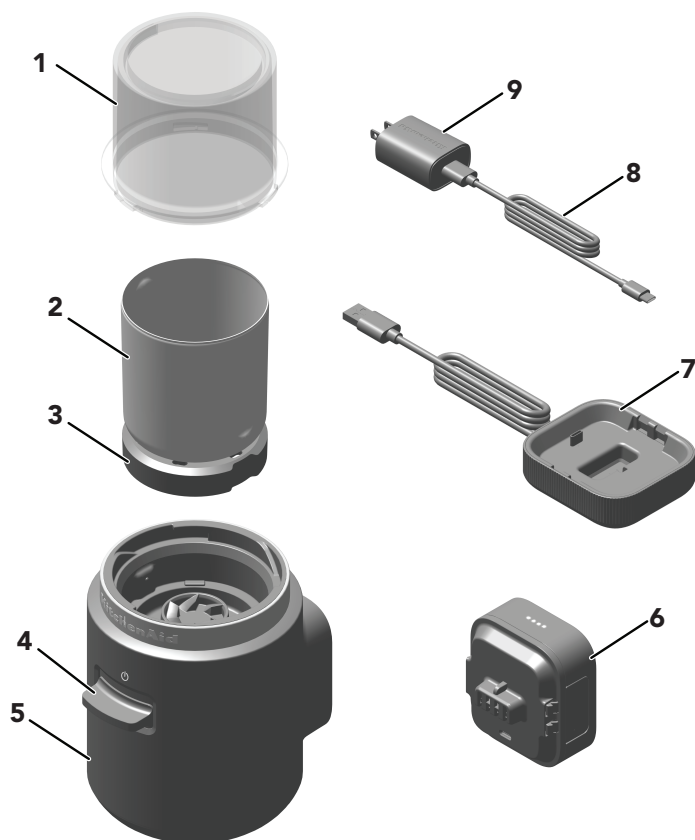

- 1. Top Cover
- 2. Bowl
- 3. Base
- 4. Button
- 5. Motor Housing

- 6. Removable Battery
- 7. Docking Station*
- 8. USB Cable
- 9. USB Adapter

*Sold separately

IMPORTANT SAFEGUARDS

When using electrical appliances, basic safety precautions should always be followed, including the following:

- 1.** Read all safety warnings and instructions. Failure to follow the warnings and instructions may result in fire and/or serious injury.
- 2.** To protect against risk of electrical shock, do not put the Blade Coffee Grinder, USB Adapter, USB Cable, or Battery in water or other liquid.
- 3.** This appliance is not intended for use by children or by persons with reduced physical, sensory, or mental capabilities, or lack of experience and knowledge. Close supervision is necessary when any appliance is used near children. Children should be supervised to ensure that they do not play with the appliance.
- 4.** Turn the appliance off (⏻), remove the Battery when not in use, before assembling or disassembling parts and before cleaning.
- 5.** Avoid contact with moving parts. Do not override any safety interlock mechanism.
- 6.** Do not operate any appliance with a damaged Battery or charger or after the appliance malfunctions or is dropped or damaged in any manner. Return appliance to the nearest Authorized Service Center for examination, repair or adjustment.
- 7.** If the Battery is damaged, it must be replaced by the manufacturer, its service agent or similarly qualified persons in order to avoid a hazard.
- 8.** The use of accessories/attachments not recommended or sold by the KitchenAid may cause fire, electric shock or injury to persons.
- 9.** Keep hands and utensils away from moving blade while grinding food to reduce the risk of severe injury to persons or damage to the Blade Coffee Grinder. A scraper may be used only when the Blade Coffee Grinder is not running.
- 10.** Blade is sharp. Care should be taken when emptying the Bowl and during cleaning.
- 11.** Be certain cover is securely locked in place before operating Blade Coffee Grinder.

- 12.** Do not attempt to defeat the cover interlock mechanism.
- 13.** Refer to the “Care and Cleaning” section for instructions on cleaning the surfaces in contact with food.
- 14.** Disconnect the Battery from the appliance before making any adjustments, changing accessories, or storing appliance. Such preventive safety measures reduce the risk of starting the appliance accidentally.
- 15.** Prevent unintentional starting. Ensure the switch is in the off-position before connecting to Battery, picking up or carrying the appliance. Carrying the appliance with your finger on the switch or energizing appliance that has the switch on invites accidents.
- 16.** Recharge only with the charger specified by KitchenAid. A charger that is suitable for one type of Battery may create a risk of fire when used with another Battery.
- 17.** Use appliances only with KitchenAid 12 V Battery. Use of any other batteries may create a risk of injury and fire.
- 18.** When the Battery is not in use, keep it away from other metal objects, like paper clips, coins, keys, nails, screws or other small metal objects, that can make a connection from one terminal to another. Shorting the Battery terminals together may cause burns or a fire.
- 19.** Under abusive conditions, liquid may be ejected from the Battery; avoid contact. If contact accidentally occurs, flush with water. If liquid contacts eyes, additionally seek medical help. Liquid ejected from the Battery may cause irritation or burns.
- 20.** Do not use a Battery or appliance that is damaged or modified. Damaged or modified batteries may exhibit unpredictable behavior resulting in fire, explosion or risk of injury.
- 21.** Do not expose a Battery or appliance to fire or excessive temperature. Exposure to fire or temperature above 265°F may cause explosion.
- 22.** Follow all charging instructions and do not charge the Battery or appliance outside of the temperature range specified in the instructions. Charging improperly or at temperatures outside of the specified range may damage the Battery and increase the risk of fire.
- 23.** Use only UL Listed ITE/Class 2 USB source to charge this device. Use of any non-UL Listed USB sources may create a risk of fire.

24. Never service damaged Battery. Service of Battery should only be performed by the manufacturer or authorized service providers.
25. Allow the appliance to cool completely before putting on or taking off parts, and before cleaning the appliance.
26. Check hopper for presence of foreign objects before using.
27. Do not use Coffee Grinder in rain or wet conditions. Do not expose to rain-store indoors.
28. Do not place the appliance on or near a hot gas or electric burner or in a heated oven.
29. Do not use the appliance for other than intended use.
30. Do not modify or attempt to repair the appliance or the Battery.
31. Do not use an extension cord. Plug adapter directly into power source.
32. Use only with the adapter provided with the appliance. Do not attempt to use this adapter with any other product. Likewise, do not attempt to charge this appliance with any other adapter.
33. Do not incinerate this appliance even if it is severely damaged.

SAVE THESE INSTRUCTIONS

This product is designed for household use only.

ELECTRICAL REQUIREMENT

USB Adapter:

Input: 100–240 V~, 50–60 Hz, 0.5 A

USB Output: 5 VDC, 2 A

Recommended ambient charging temperature: 41–104°F

External Battery (Lithium-ion): KRB12

Nominal Voltage: 10.8 VDC

Maximum Voltage: 12 VDC

NOTE: If the plug does not fit in the outlet, contact a qualified electrician. Do not modify the plug in any way.

Do not use or store Battery or products in locations where the temperature is less than 50°F or more than 104°F.

LITHIUM-ION BATTERY OPERATED PRODUCT DISPOSAL

Always dispose the Battery operated products according to federal, state, and local regulations. Contact a recycling agency in your area for recycling locations.

GETTING STARTED

BEFORE FIRST USE

1. Charge the Battery until it is fully charged.
2. Clean all the parts and accessories (see “Care and Cleaning” section).
3. Remove all packaging materials, if present.

NOTE: Some dust may be on the product. This is due to the recycled materials used in packaging. This can be cleaned with a soft towel.

BATTERY CHARGING

USING THE USB CABLE

1. Attach the USB Cable to the adapter. Connect the other end of the USB Cable to the Battery.

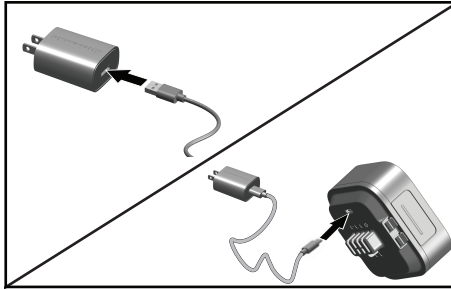

2. Plug the adapter into a power source.

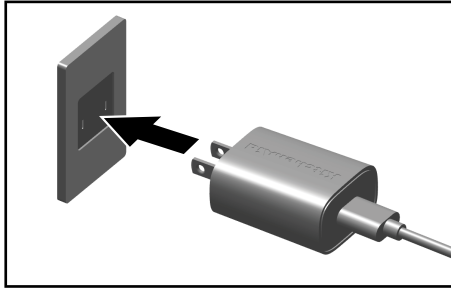

USING THE DOCKING STATION (OPTIONAL)

1. Attach the USB cord to the adapter.

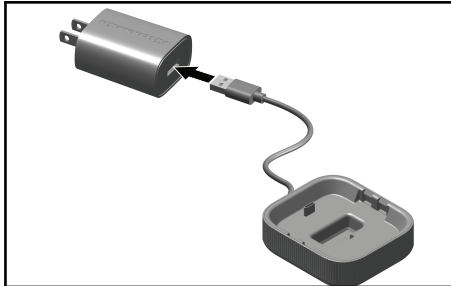

2. Plug the adapter into a power source.

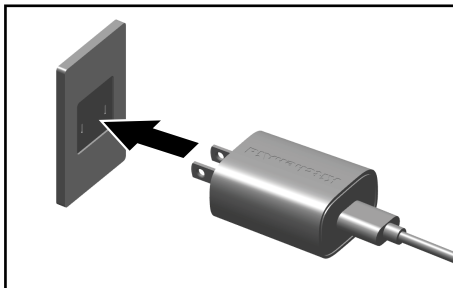

3. Turn the Battery upside down and slide the Battery onto the dock. Press down and the latch will snap into place.

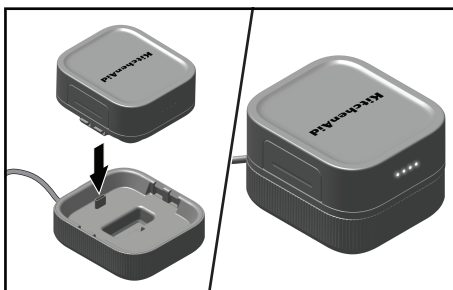

4. Upon initial plugging in the Battery into the charger, the Battery LEDs will alternate for a few seconds as it performs a self-diagnostic of the Battery status.
5. After diagnostic is complete, the Battery will begin charging with a single LED flashing. LEDs will become solid in color as charging progresses. When Battery is fully charged, all LEDs will become solid and remain ON for 1 hour.

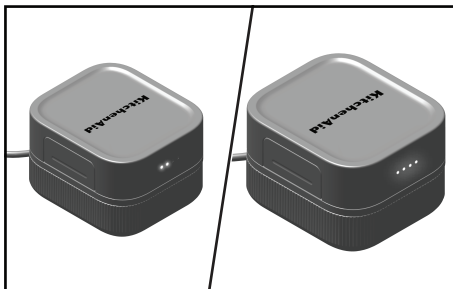

NOTE: If initial alternating light pattern continues for more than 10 seconds, the Battery may be too warm or too cold to charge. Unplug Battery and allow it to stabilize to a normal room temperature and try charging again. If Battery is still not charging after this, unplug Battery and contact customer service.

BATTERY STATUS

LED INDICATION	BATTERY LEVEL
○○○○	75–100%
○○○●	50–75%
○○●●	25–50%
○●●●	< 25%
⚡●●●	When Battery has only 10% Battery level, 1 LED start to flash at rate of 1 second ON/1 second OFF (0.5 Hz).

Full charge: The Battery will be fully charged in approximately 3 hours.

NOTE: LED Legend Indication:

○ = ON

● = OFF

⚡ = FLASH

NOTE: When the Battery is installed or when the appliance is operated, the Battery charge status LEDs will display for 5 seconds and then turn off. If the Battery charge is 10% or less, the indication light will continue to flash until the unit is no longer in use or Battery is removed.

NOTE: It is best to store the Cordless Blade Grinder at room temperature.

PRODUCT USAGE

OPERATING BLADE COFFEE GRINDER

NOTE: Make sure the Battery is fully charged before using.

To Use Blade Coffee Grinder:

1. Make sure the inside of the Top Cover is free of coffee grinds or residue.

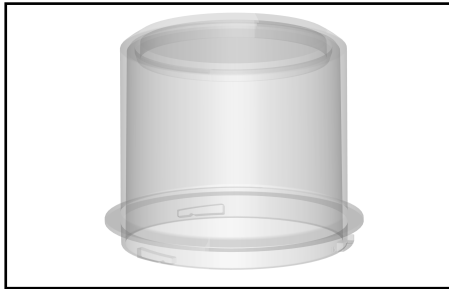

2. Place the Bowl in the Motor Housing until the Base is seated properly.

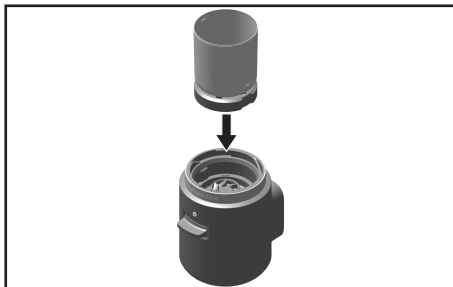

3. Fill the Bowl to the desired amount of beans up to the MAX fill line.

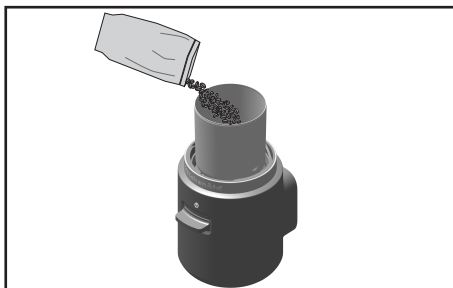

4. Place the Top Cover onto the Bowl and twist clockwise (right) to lock. The Top Cover will click when locked into place.

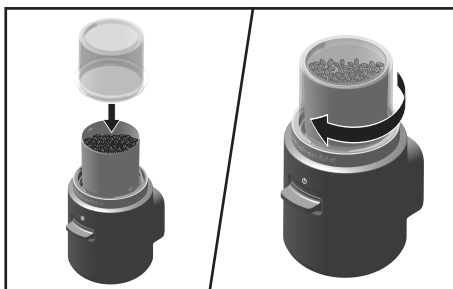

NOTE: Make sure both Top Cover and Bowl are in position; otherwise, the Coffee Grinder will not operate.

5. Insert the Battery on the Battery slot located at the back of the appliance, make sure it is aligned. The LED will light and display the Battery level for five seconds, then turn off.

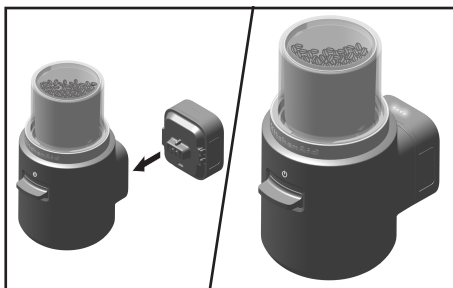

6. Press down the Button to start processing. For optimum grinding results, do not pulse the top Button. Continue grinding until all the beans are ground to the desired consistency.

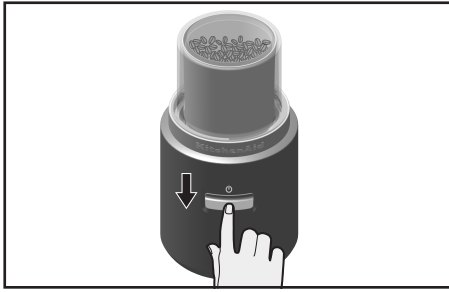

7. To stop processing, release the Button.

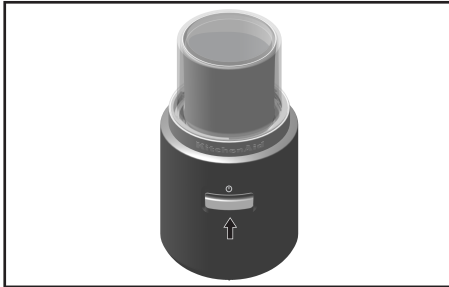

8. Wait until the blade has stopped rotating and remove Top Cover.

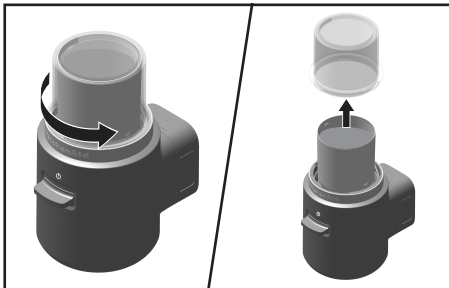

9. Remove Bowl from the Motor Housing.

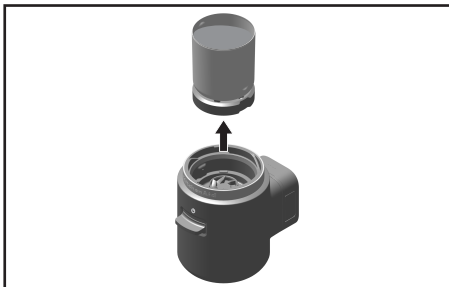

10. Pour out ground coffee. A scraper may be needed to remove residual coffee grounds from the Bowl.



NOTE: If coffee grounds stick to sides of Bowl, use a utensil to remove grounds from Bowl when appliance is off and avoid fingers coming into contact with the blade.

NOTE: The coffee grinder cup is not intended to grind spices.

CARE AND CLEANING

IMPORTANT: Allow the appliance to cool completely before putting on or taking off parts, and before cleaning the appliance.

1. Always remove the Battery from the Coffee Grinder before cleaning.

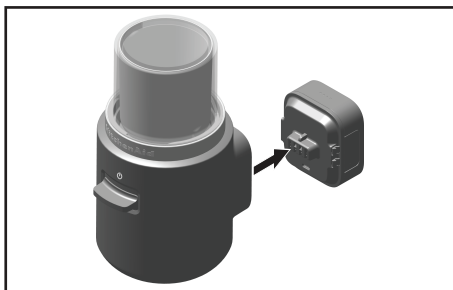

2. Remove the Bowl and Top Cover. Wash in hot, soapy water, rinse, and dry. Bowl and Top Cover can also be washed in the dishwasher (top rack only). After removing from the dishwasher, allow to cool before reassembling.

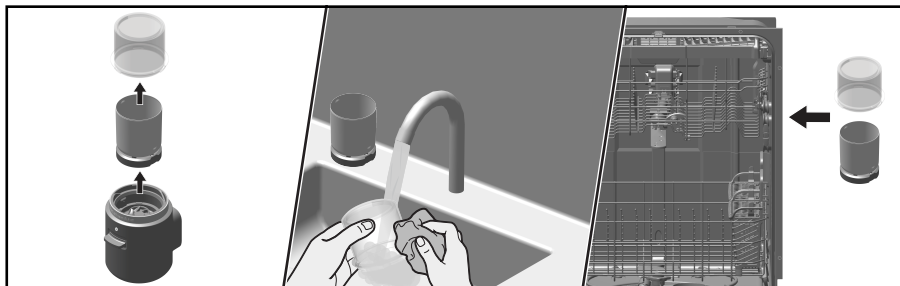

3. Wipe the Motor Housing clean with a damp, soft cloth.



NOTE: Do not use abrasive cleaners. Do not immerse the Motor Housing in water.

4. Reassemble your Coffee Grinder after cleaning.

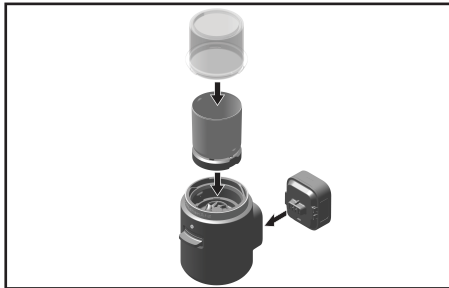

TROUBLESHOOTING

PROBLEM	SOLUTION
If the Cordless Blade Coffee Grinder fails to start	Check if the Removable Battery is charged and installed properly. Charge the battery when the Battery LEDs indicate low state of charge.
If the Removable Battery is not getting charged	If you have a circuit breaker box, make sure that the circuit is closed.
If the problem cannot be corrected	See the "Warranty and Service" sections. Do not return the Cordless Blade Coffee Grinder to the retailer. Retailers do not provide service.

LIMITED WARRANTY AND SERVICE

KITCHENAID® PRODUCT WARRANTY FOR THE 50 UNITED STATES, THE DISTRICT OF COLUMBIA, PUERTO RICO, AND CANADA

This limited warranty extends to the original purchaser and any succeeding owner for the product operated in the 50 United States, the District of Columbia, Puerto Rico, and Canada.

Length of Warranty: One Year Limited Warranty from date of delivery.

1. KitchenAid Will Pay for Your Choice of:



Hassle-Free Replacement of your product. See the "Arranging for Service" section in this warranty for details on how to arrange for service, or call the Customer eXperience Center toll-free at **1-800-541-6390**.

OR

The replacement parts and repair labor costs to correct defects in materials and workmanship that existed at the time this product was purchased. Service will be provided by an Authorized KitchenAid Service Center.

2. KitchenAid Will Not Pay for (What is Not Covered By This Limited Warranty):

- Commercial, non-residential, or multiple family use or use inconsistent with product instructions and manuals.
- Defects or damage resulting from accident, alteration, misuse, abuse, fire flood, or acts of God.
- Any shipping or handling costs to deliver your product to an Authorized Service Center.
- Replacement parts or repair labor costs for the product operated outside the 50 United States, District of Columbia, Puerto Rico, and Canada.
- Damages, defects, or repairs caused by unauthorized servicers or use of non-genuine or third-party parts; however, use of unauthorized service providers or non-genuine or third-party parts will not void this warranty.
- Cosmetic damage (e.g., scratches, dents, chips, and other damage to finishes), unless damage results from defects in materials and workmanship and is reported to KitchenAid within 30 days from date of delivery.
- Discoloration, rust or oxidation of surfaces resulting from caustic or corrosive environments (e.g., high salt concentrations, high moisture or humidity or exposure to chemicals).
- Products with original, factory-installed model/serial numbers removed, altered or not easily determined.
- Incidental or consequential damages resulting from product failure.
- Consumable parts or accessories.

3. DISCLAIMER OF IMPLIED WARRANTIES

Implied warranties, including any implied warranty of merchantability or implied warranty of fitness for a particular purpose, are limited to ten years or the shortest period allowed by law. Some states and provinces do not allow limitations on the duration of implied warranties of merchantability or fitness, so this limitation may not apply to you.

4. HOW STATE LAW APPLIES

This warranty gives you specific legal rights, and you may also have other rights that vary from state to state or province to province. Some states and provinces, such as California, do not allow for limitations on the date your warranty coverage begins, so this limitation may not apply to you.

HASSLE-FREE REPLACEMENT WARRANTY – 50 UNITED STATES, DISTRICT OF COLUMBIA, AND PUERTO RICO

We're so confident the quality of our products meets the exacting standards of KitchenAid that, if your product should fail within the first year of ownership due to defects in materials or workmanship, KitchenAid will arrange to deliver an identical or comparable replacement to your door free of charge and arrange to have your original product returned to us. Your replacement unit will also be covered by our one year limited warranty. Please follow these instructions to receive this quality service. If your product should fail within the first year of ownership, simply call our toll-free Customer eXperience Center at **1-800-541-6390** Monday through Friday. Please have your original sales receipt available when you call. Proof of purchase will be required to initiate the claim. Give the consultant your complete shipping address (no P.O. Box numbers, please). When you receive your replacement product, use the carton and packing materials to pack up your original product.

HASSLE-FREE REPLACEMENT WARRANTY – CANADA

We're so confident the quality of our products meets the exacting standards of the KitchenAid brand that, if your product should fail within the first year of ownership, KitchenAid Canada will replace your product with an identical or comparable replacement. Your replacement unit will also be covered by our one year limited warranty. Please follow these instructions to receive this quality service. If your product should fail within the first year of ownership, take the product or ship collect to an Authorized KitchenAid Service Center. In the carton include your name and complete shipping address along with a copy of the proof of purchase (register receipt, credit card slip, etc.). Your replacement product will be returned prepaid and insured. If you are unable to obtain satisfactory service in this manner call our toll-free Customer eXperience Center at **1-800-807-6777**.

Or write to us at:
Customer eXperience Center
KitchenAid Canada
200-6750 Century Ave.
Mississauga, ON L5N 0B7

ARRANGING FOR SERVICE AFTER THE WARRANTY EXPIRES, OR ORDERING ACCESSORIES AND REPLACEMENT PARTS

In the United States and Puerto Rico:

For service information, or to order accessories or replacement parts, call toll-free at **1-800-541-6390** or write to:

Customer eXperience Center, KitchenAid Small Appliances, P.O. Box 218, St. Joseph, MI 49085-0218

Outside the United States and Puerto Rico:

Consult your local KitchenAid dealer or the store where you purchased the product for information on how to obtain service.

For service information in Canada:

Call toll-free **1-800-807-6777**.

Or write to:

Customer eXperience Center
KitchenAid Canada
200 - 6750 Century Ave.
Mississauga, ON L5N 0B7

PIÈCES ET CARACTÉRISTIQUES

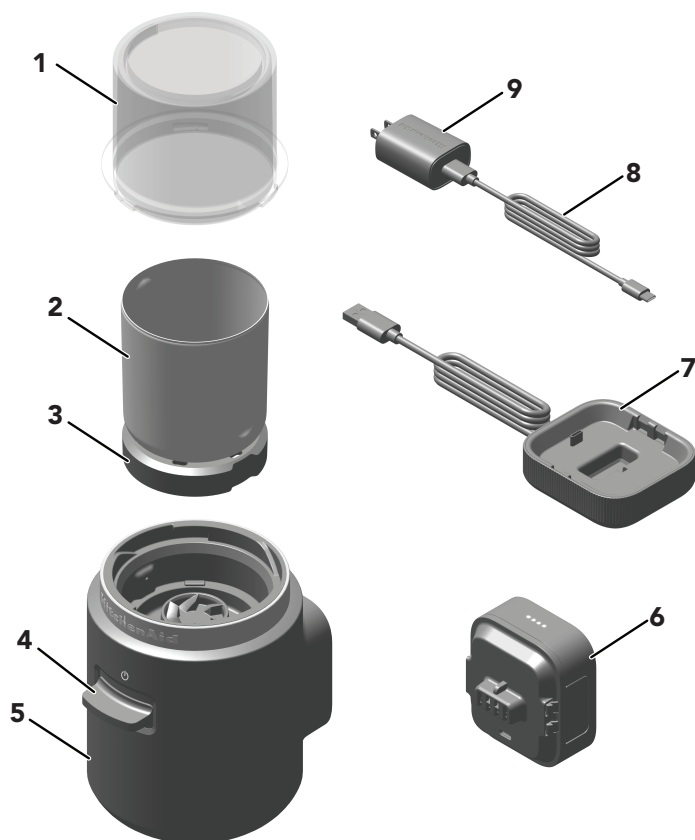

- 1. Couvercle Supérieur
- 2. Bol
- 3. Base
- 4. Bouton
- 5. Logement du Moteur

- 6. Batterie Amovible
- 7. Station d'Accueil*
- 8. Câble USB
- 9. Adaptateur USB

*Vendu séparément

SÉCURITÉ DU PRODUIT

IMPORTANTES MESURES DE PROTECTION

Lors de l'utilisation d'appareils électriques, certaines précautions élémentaires de sécurité doivent toujours être observées, incluant les suivantes :

- 1.** Lire tous les avertissements de sécurité et toutes les instructions. Le non-respect des avertissements et des instructions peut entraîner un incendie et/ou des blessures graves.
- 2.** Pour éviter tout risque de décharge électrique, ne pas immerger le Moulin à Café à Lame, l'Adaptateur USB, le Câble USB ou la Batterie dans l'eau ou un autre liquide.
- 3.** L'appareil n'est pas conçu pour être utilisé par des enfants ou des personnes aux capacités physiques, sensorielles ou mentales réduites, ou ne possédant pas suffisamment d'expérience. Une surveillance attentive s'impose lorsqu'on utilise un appareil ménager à proximité d'enfants. Les enfants doivent être surveillés afin de s'assurer qu'ils ne jouent pas avec l'appareil.
- 4.** Éteindre l'appareil (⏻) et enlever la Batterie lorsqu'il n'est pas utilisé, avant d'ajouter des pièces ou d'en enlever et avant de le nettoyer.
- 5.** Éviter tout contact avec les pièces en mouvement. Ne pas neutraliser les mécanismes de verrouillage de sécurité.
- 6.** Ne pas faire fonctionner un appareil si la Batterie ou le chargeur est endommagé, si l'appareil ne fonctionne pas correctement, s'il tombe ou s'il est endommagé d'une quelconque façon. Retourner l'appareil au Centre de Service Agréé le plus proche pour examen, réparation ou réglage.
- 7.** Si la Batterie est endommagée, elle doit être remplacée par le fabricant, son agent de réparation ou toute autre personne qualifiée afin d'éviter tout danger.
- 8.** L'utilisation d'accessoires non recommandés ou non vendus par KitchenAid peut causer un incendie, une décharge électrique ou des blessures.

9. Garder les mains et les ustensiles à l'écart des lames lors du hachage d'aliments pour réduire les risques de blessure grave ou d'endommager la Lame du Moulin à Café. On peut utiliser un grattoir seulement lorsque le Moulin à Café ne fonctionne pas.
10. La lame est affûtée. Il faut rester très attentif lorsqu'on vide le Bol et nettoie l'appareil.
11. S'assurer que le couvercle est bien verrouillé avant de faire fonctionner le Moulin à Café à Lame.
12. Ne pas tenter d'outrepasser le dispositif de verrouillage du couvercle.
13. Consulter la section « Entretien et Nettoyage » pour obtenir des instructions sur le nettoyage des surfaces en contact avec des aliments.
14. Retirer la Batterie de l'appareil avant d'effectuer des réglages, de changer d'accessoires ou de ranger l'appareil. Ces mesures de sécurité préventives réduisent le risque de démarrage involontaire de l'appareil.
15. Éviter les démarrages involontaires. S'assurer que l'interrupteur est en position d'arrêt avant de brancher la Batterie et de soulever ou de transporter l'appareil. Le transport de l'appareil avec votre doigt sur l'interrupteur ou lorsqu'il est alimenté et que l'interrupteur est à la position de marche peut provoquer des accidents.
16. Recharger uniquement avec le chargeur spécifié par KitchenAid. Un chargeur adapté à un type de Batterie peut créer un risque d'incendie lorsqu'il est utilisé avec une autre Batterie.
17. N'utiliser les appareils qu'avec les Batteries 12 V de KitchenAid. L'utilisation de toute autre batterie peut créer un risque de blessure et d'incendie.
18. Lorsque la Batterie n'est pas utilisée, la conserver à l'écart d'autres objets métalliques comme des trombones, des pièces de monnaie, des clés, des clous, des vis ou d'autres petits objets métalliques pouvant créer une connexion entre les deux bornes d'alimentation. Le court-circuitage des bornes d'alimentation de la Batterie pourrait causer des brûlures ou un incendie.

- 19.** Dans des conditions abusives, du liquide peut être éjecté de la Batterie; éviter tout contact. En cas de contact accidentel, rincer abondamment sous l'eau. En cas de contact avec les yeux, consulter un médecin après avoir rincé abondamment sous l'eau. Le liquide éjecté de la Batterie pourrait causer des irritations ou des brûlures.
- 20.** Ne pas utiliser une Batterie ou un appareil endommagé ou modifié. Les batteries endommagées ou modifiées peuvent présenter un comportement imprévisible entraînant un risque d'incendie, d'explosion ou de blessure.
- 21.** Ne pas exposer une Batterie ou un appareil au feu ou à une température excessive. L'exposition au feu ou à une température supérieure à 265 °F (129 °C) peut provoquer une explosion.
- 22.** Suivre toutes les instructions de charge et ne pas charger la Batterie ou l'appareil en dehors de la plage de température indiquée dans les instructions. Une charge incorrecte ou à des températures en dehors de la plage indiquée peut endommager la Batterie et augmenter le risque d'incendie.
- 23.** Utiliser uniquement des sources USB ITE/classe 2 homologuées UL pour charger cet appareil. L'utilisation de toute source USB non homologuée UL peut entraîner un risque d'incendie.
- 24.** Ne jamais réparer des Batteries endommagées. L'entretien des Batteries ne doit être effectué que par le fabricant ou ses prestataires de services autorisés.
- 25.** Attendre que l'appareil ait refroidi complètement avant d'installer ou de retirer des pièces, et avant de nettoyer l'appareil.
- 26.** Vérifier s'il y a des corps étrangers dans la trémie avant utilisation.
- 27.** Ne pas utiliser le Moulin à Café sous la pluie ou dans des conditions humides. Ne pas exposer à la pluie, ranger à l'intérieur.
- 28.** Ne pas placer l'appareil sur ou près d'un brûleur électrique ou à gaz chaud ou dans un four chaud.
- 29.** Ne pas utiliser l'appareil pour un autre usage que celui pour lequel il est conçu.
- 30.** Ne pas modifier ou tenter de réparer l'appareil ou la Batterie.

31. Ne pas utiliser de câble de rallonge. Brancher l'adaptateur directement sur la source d'alimentation.
32. Utiliser uniquement l'adaptateur fourni avec l'appareil. Ne pas tenter d'utiliser cet adaptateur avec un quelconque autre produit. De même, ne pas tenter de charger cet appareil avec un autre adaptateur.
33. Ne pas incinérer cet appareil, même s'il est gravement endommagé.

CONSERVER CES INSTRUCTIONS

Ce produit est conçu uniquement pour un usage domestique.

SPÉCIFICATIONS ÉLECTRIQUES

Adaptateur USB :

Entrée : 100–240 V~, 50–60 Hz, 0,5 A

Sortie USB : 5 V CC, 2 A

Température ambiante de charge recommandée : 41–104 °F (5–40 °C)

Batterie externe (Lithium-ion) : KRB12

Tension nominale : 10,8 V CC

Tension maximum : 12 V CC

REMARQUE : Si cette fiche ne convient pas à la prise, contacter un électricien qualifié. Ne pas modifier la fiche de quelque manière que ce soit.

Ne pas utiliser ou stocker les Batteries ou des produits dans des endroits où la température est inférieure à 50 °F (10 °C) ou supérieure à 104 °F (40 °C).

COMMENT METTRE AUX REBUTS UN APPAREIL FONCTIONNANT AVEC UNE BATTERIE AU LITHIUM-ION

Toujours jeter les appareils fonctionnant avec une batterie en respectant les réglementations fédérales, provinciales et locales. Contacter une entreprise de recyclage dans votre quartier pour connaître les zones de recyclage.

MISE EN PLACE

AVANT LA PREMIÈRE UTILISATION

1. Charger la batterie jusqu'à ce qu'elle soit complètement chargée.
2. Nettoyer les pièces et accessoires (voir la section « Entretien et nettoyage »).
3. Retirer tous les matériaux d'emballage le cas échéant.

REMARQUE : Il peut y avoir de la poussière sur le produit. Cette situation s'explique par les matériaux recyclés utilisés dans l'emballage. La poussière peut être nettoyée avec une serviette douce.

RECHARGE DE LA BATTERIE

UTILISATION DU CÂBLE USB

1. Fixer le câble USB à l'adaptateur. Fixer l'autre extrémité au câble USB de la batterie.

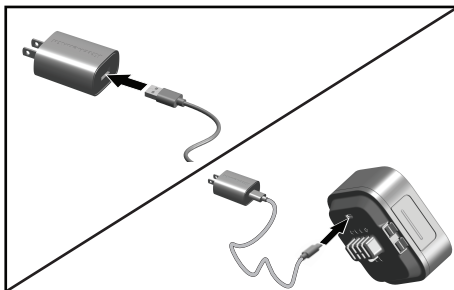

2. Brancher l'adaptateur à la source d'alimentation.

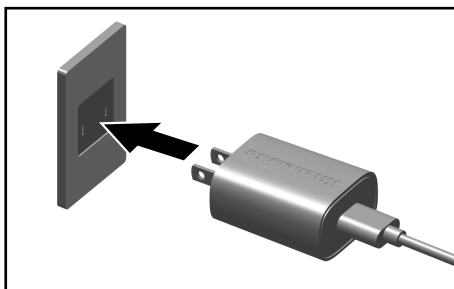

UTILISATION DE LA STATION D'ACCUEIL (EN OPTION)

1. Brancher le cordon USB à l'adaptateur.

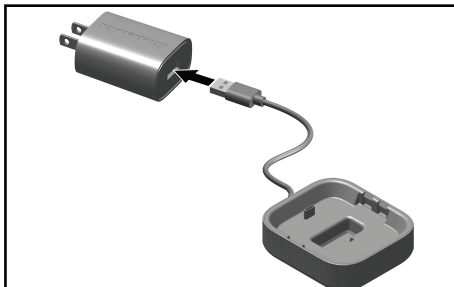

2. Brancher l'adaptateur à la source d'alimentation.

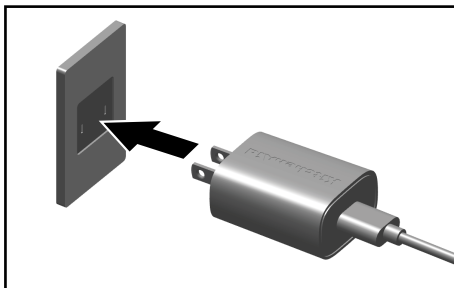

3. Retourner la Batterie à l'envers et glisser la batterie sur la station de recharge. Appuyer vers le bas et le loquet d'enclenche en place.

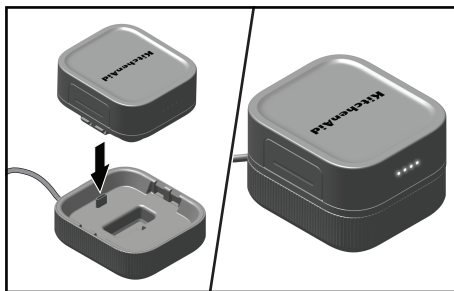

4. Lors du premier branchement de la Batterie sur le chargeur, les DEL de la Batterie s'allument alternativement pendant quelques secondes pour effectuer un autodiagnostic de l'état de la batterie.
5. Une fois le diagnostic terminé, la Batterie commence à se charger et une seule DEL clignote. Les DEL cessent de clignoter au fur et à mesure que la charge progresse. Lorsque la Batterie est entièrement chargée, tous les voyants deviennent fixes et restent allumés pendant 1 heure.

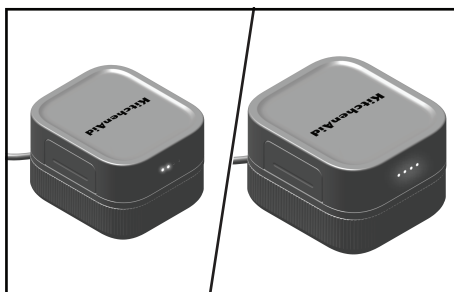

REMARQUE : Si les DEL clignotent en alternance pendant plus de 10 secondes au début, il se peut que la Batterie soit trop chaude ou trop froide pour être rechargée. Débrancher la Batterie et la laisser atteindre une température ambiante normale, puis réessayer de la charger. Si la Batterie ne se charge toujours pas après avoir atteint la bonne température, la débrancher et contacter le service après-vente.

ÉTAT DE LA BATTERIE

TÉMOIN À DEL	NIVEAU DE LA BATTERIE
○○○○	75–100 %
○○○●	50–75 %
○○●●	25–50 %
○●●●	< 25 %
⚙️●●●	Lorsqu'il ne reste que 10 % de charge, la DEL de batterie de niveau 1 commence à clignoter à une fréquence de 1 seconde ACTIVÉE/1 seconde DÉSACTIVÉE(0,5 Hz).

Charge complète : La Batterie se charge entièrement en environ 3 heures.

REMARQUE : Légende du Témoin à DEL :

○ = ALLUMÉ

● = ÉTEINT

⊛ = CLIGNOTEMENT

REMARQUE : Lorsque la Batterie est installée ou lorsque l'appareil fonctionne, les témoins d'état de charge de la Batterie s'allument pendant 5 secondes, puis s'éteignent. Si le niveau de charge de la Batterie est de 10 % ou moins, le témoin lumineux continue de clignoter jusqu'à ce que l'appareil ne soit plus utilisé ou que la Batterie soit retirée.

REMARQUE : Il est préférable de ranger le Moulin à Café à Lame Sans Fil à température de la pièce.

UTILISATION DU PRODUIT

UTILISATION DU MOULIN À CAFÉ À LAME

REMARQUE : S'assurer que la Batterie est complètement chargée avant l'utilisation.

Utilisation du Moulin à Café à Lame :

1. S'assurer que l'intérieur du Couvercle Supérieur est exempt de grains de café ou de résidus.



2. Placer le Bol dans le Logement du Moteur jusqu'à ce que le Socle soit correctement fixé.

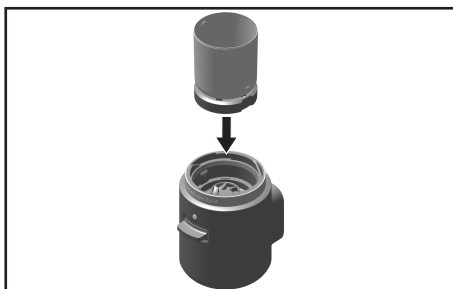

3. Remplir le Bol de la quantité souhaitée de grains, mais pas plus qu'à la ligne de remplissage MAX.

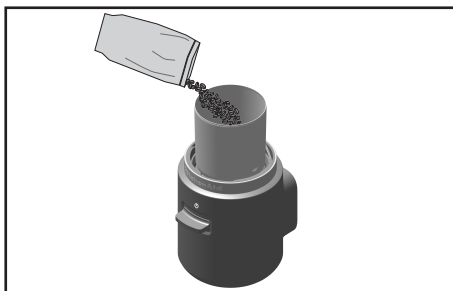

4. Placer le Couvercle sur le Bol et le tourner dans le sens horaire (vers la droite) pour le verrouiller. Le Couvercle Supérieur s'enclenche en position de verrouillage.

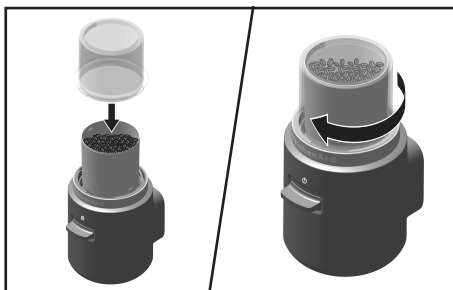

REMARQUE : S'assurer que le Couvercle Supérieur et le Bol sont en position; sans quoi le Moulin à Café ne fonctionnera pas.

5. Insérer la Batterie dans la fente à Batterie située à l'arrière de l'appareil, en s'assurant qu'elle est alignée. La DEL s'allumera et affichera le niveau de charge de la Batterie pendant cinq secondes, puis s'éteindra.

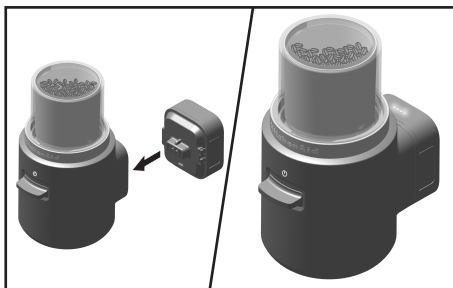

6. Appuyer sur le Bouton pour moudre. Pour une mouture idéale, ne pas appuyer par impulsion sur le Bouton. Continuer à moudre jusqu'à ce que tous les grains soient moulus à la consistance souhaitée.



7. Pour arrêter de moudre, il suffit de relâcher le Bouton.



8. Attendre que la lame cesse de tourner et retirer le Couvercle Supérieur.

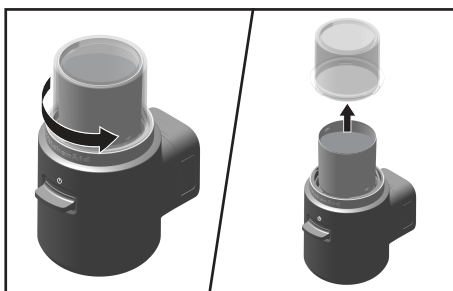

9. Retirer le Bol du Logement du Moteur.

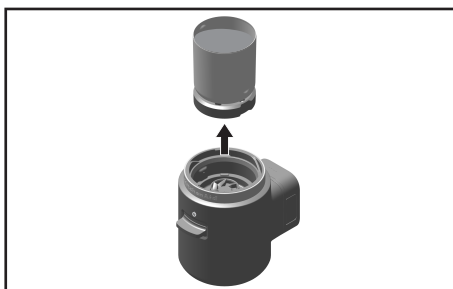

10. Verser le café moulu. Un grattoir peut s'avérer nécessaire pour retirer le café moulu résiduel du Bol.



REMARQUE : Si le café moulu colle aux parois du Bol, utiliser un ustensile pour le retirer du Bol lorsque l'appareil est éteint et éviter que les doigts n'entrent en contact avec la lame.

REMARQUE : Le bol du moulin à café n'est pas conçu pour mouliner des épices.

ENTRETIEN ET NETTOYAGE

IMPORTANT : Attendre que l'appareil ait refroidi complètement avant d'installer ou de retirer des pièces, et avant de nettoyer l'appareil.

1. Toujours retirer la Batterie du Moulin à Café avant de le nettoyer.

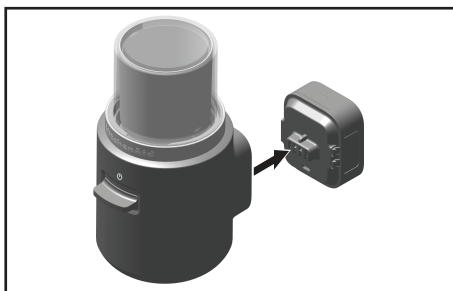

2. Retirer le Bol et le Couvercle Supérieur. Laver à l'eau chaude et savonneuse, rincer et sécher. Le Bol et le Couvercle peuvent aussi être lavés au lave-vaisselle (panier supérieur seulement). Après les avoir retirés du lave-vaisselle, les laisser refroidir avant de les assembler de nouveau.



3. Nettoyer le Logement du Moteur en l'essuyant avec un chiffon doux humide.



REMARQUE : Ne pas utiliser de produits de nettoyage abrasifs. Ne pas immerger le Logement du Moteur dans l'eau.

4. Réassembler le Moulin à Café après l'avoir nettoyé.

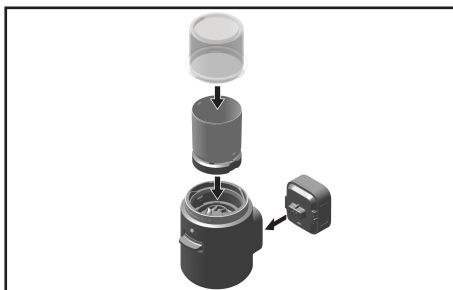

DÉPANNAGE

PROBLÈME	SOLUTION
Si le Moulin à Café à Lame Sans Fil ne démarre pas	Vérifier si la Batterie Amovible est correctement chargée et installée. Charger la batterie lorsque la DEL de la Batterie indique un état de la charge bas.
Si la Batterie Amovible ne se recharge pas	S'il s'agit d'un circuit avec disjoncteur, s'assurer qu'il est fermé.
Si le problème ne peut être résolu	Voir les sections « Garantie et Service ». Ne renvoyez pas le Moulin à Café à Lame Sans Fil au détaillant. Les détaillants n'assurent aucun service après-vente.

GARANTIE LIMITÉE ET SERVICE

GARANTIE DU PRODUIT KITCHENAID® POUR LES 50 ÉTATS DES ÉTATS-UNIS, LE DISTRICT FÉDÉRAL DE COLOMBIAN, PORTO RICO ET LE CANADA

La présente garantie limitée couvre l'acheteur d'origine et les propriétaires suivants du produit lorsqu'il est utilisé dans les 50 États des États-Unis, le district fédéral de Columbia, à Porto Rico et au Canada.

Durée de la garantie : Garantie limitée d'un an à compter de la date de livraison.

1. KitchenAid prendra en charge les éléments suivants à votre choix :



Remplacement sans difficulté du produit. Voir la section « Obtenir un service de dépannage » de la garantie pour plus de détails concernant la procédure à suivre pour un dépannage, ou appeler le Customer eXperience Center au **1 800 541-6390**.

OU

Les frais de pièces de rechange et de main-d'œuvre pour corriger les vices de matériaux et de fabrication qui existaient au moment où ce produit a été acheté. L'intervention de dépannage sera effectuée par un centre de dépannage KitchenAid agréé.

2. KitchenAid ne paiera pas pour (ce qui n'est pas couvert par cette garantie limitée) :

- Usage commercial, non résidentiel ou par plusieurs familles, ou non-respect des instructions et manuels qui accompagnent le produit.
- Les défaillances ou dommages résultant d'un accident, d'une modification, d'une mauvaise utilisation, d'un abus, d'un incendie, d'une inondation ou d'un cas de force majeure.
- Tous frais d'expédition ou de manutention pour livrer le produit à un centre de dépannage agréé.
- Les frais des pièces de rechange ou de main-d'œuvre pour le produit lorsqu'il est utilisé à l'extérieur des 50 États des États-Unis, du district fédéral de Columbia, de Porto Rico et du Canada.
- Dommages, défauts, défectuosités ou réparations causés par une personne d'entretien non autorisée ou l'utilisation de pièces qui ne sont pas d'origine ou d'un tiers; cependant, l'utilisation de fournisseurs de services non autorisés ou de pièces qui ne sont pas d'origine ou de tiers n'annulera pas la garantie.
- Défauts d'apparence (p. ex., les éraflures, traces de choc, fissures ou tout autre dommage) subis par le fini, à moins que ces dommages ne résultent de vices de matériaux ou de fabrication et ne soient signalés à KitchenAid dans les 30 jours suivant la date de livraison.
- Décoloration, rouille ou oxydation des surfaces résultant d'environnements caustiques ou corrosifs (p. ex., des concentrations élevées de sel, un haut degré d'humidité ou une exposition à des produits chimiques).
- Produits dont les numéros de série et de modèle originaux ont été enlevés, modifiés ou ne peuvent pas être facilement identifiés.
- Dommages fortuits ou indirects causés par la défaillance du produit.
- Pièces et accessoires consommables.

3. CLAUSE D'EXONÉRATION DE RESPONSABILITÉ AU TITRE DES GARANTIES IMPLICITES

Les garanties implicites, y compris les garanties implicites de qualité marchande ou d'aptitude à un usage particulier, sont limitées à dix ans ou à la plus courte période autorisée par la loi. Certains États et certaines provinces ne permettent pas de limitation sur la durée des garanties implicites de qualité marchande ou d'aptitude à un usage particulier, de sorte que la limitation ci-dessus peut ne pas être applicable dans votre cas.

4. FAÇON DONT LES LOIS DES ÉTATS S'APPLIQUENT

Cette garantie vous confère des droits juridiques spécifiques et vous pouvez également jouir d'autres droits qui peuvent varier d'un État à l'autre ou d'une province à l'autre. Certaines provinces et certains États, comme la Californie, ne permettent pas de limitation sur la date de début de la couverture de la garantie, de sorte que cette limitation peut ne pas être applicable dans votre cas.

GARANTIE DE REMPLACEMENT SANS DIFFICULTÉ POUR LES 50 ÉTATS DES ÉTATS-UNIS, LE DISTRICT DE COLUMBIA ET PORTO RICO

Nous sommes tellement certains que la qualité de nos produits satisfait aux normes exigeantes de KitchenAid que si le produit cesse de fonctionner au cours de la première année suivant son acquisition en raison de vices de matériaux et de fabrication, KitchenAid livrera gratuitement à votre porte un appareil de remplacement identique ou comparable et prendra les dispositions nécessaires pour que le produit d'origine nous soit retourné. Le produit de remplacement sera également couvert par notre garantie limitée d'un an. Veuillez suivre ces instructions pour bénéficier de ce service de qualité. Si votre produit cesse de fonctionner durant la première année suivant son acquisition, il vous suffit d'appeler notre Centre eXpérience clientèle sans frais au **1 800 541-6390**, du lundi au vendredi. Veuillez avoir l'original de votre reçu de vente à portée de main au moment de votre appel. Une preuve d'achat est indispensable pour que votre réclamation puisse être traitée. Fournissez votre adresse de livraison complète au représentant (aucune boîte postale). À la réception du produit de rechange, utiliser le carton et les matériaux d'emballage pour emballer le mélangeur d'origine.

GARANTIE DE REMPLACEMENT SANS DIFFICULTÉ POUR LE CANADA

Nous sommes tellement certains que la qualité de nos produits satisfait aux normes exigeantes de la marque KitchenAid que si le produit cesse de fonctionner au cours de la première année suivant son acquisition, KitchenAid Canada remplacera le produit par un appareil de remplacement identique ou comparable. L'accessoire de remplacement sera également couvert par notre garantie limitée d'un an. Veuillez suivre ces instructions pour bénéficier de ce service de qualité. Si votre produit cesse de fonctionner durant la première année suivant son acquisition, apporter ou réexpédier le produit port dû vers un Centre de réparation KitchenAid agréé. Veuillez indiquer vos nom et adresse d'expédition complets dans le carton et joignez une copie de votre preuve d'achat (reçu de caisse, facture de règlement par carte de crédit, etc.). Votre produit de rechange sera retourné port payé et assuré. Si le service que vous obtenez de cette manière n'est pas satisfaisant, appelez sans frais notre centre eXpérience clientèle au **1-800-807-6777**.

Ou écrivez-nous à :
Customer eXperience Center
KitchenAid Canada
200 – 6750 Century Ave.
Mississauga, ON L5N 0B7

OBTENIR UN DÉPANNAGE UNE FOIS LA GARANTIE EXPIRÉE OU COMMANDER DES ACCESSOIRES ET DES PIÈCES DE RECHANGE

Aux États-Unis et à Porto Rico :

Pour des informations sur le service de dépannage ou pour commander des accessoires ou des pièces de rechange, composer le numéro sans frais **1 800 541-6390** ou écrire à :

Customer eXperience Center, KitchenAid Small Appliances, P.O. Box 218, St. Joseph, MI 49085-0218

En dehors des États-Unis et de Porto Rico :

Consulter le revendeur KitchenAid local ou le détaillant auprès duquel le produit a été acheté pour savoir comment obtenir un dépannage.

Pour des informations concernant toute intervention de dépannage au Canada :

Composer sans frais le **1 800 807-6777**.

Ou écrivez-nous à :
Customer eXperience Center
KitchenAid Canada
200 – 6750 Century Ave.
Mississauga, ON L5N 0B7

PIEZAS Y CARACTERÍSTICAS

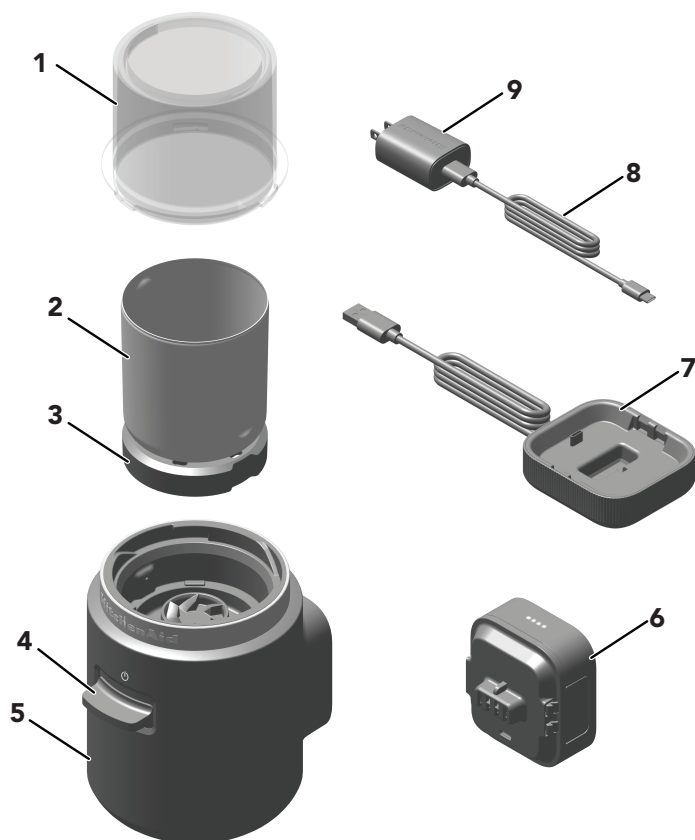

- 1. Tapa Superior
- 2. Tazón
- 3. Base
- 4. Botón
- 5. Carcasa del Motor

- 6. Batería Extraíble
- 7. Base de Conexión*
- 8. Cable USB
- 9. Adaptador USB

*Se vende por separado

SALVAGUARDIAS IMPORTANTES

Para la utilización de electrodomésticos eléctricos es importante seguir en todo momento y observar las precauciones e instrucciones de seguridad que siguen:

- 1.** Lea todas las advertencias e instrucciones de seguridad. El incumplimiento de las advertencias e instrucciones puede provocar un incendio y/o lesiones graves.
- 2.** Para evitar el riesgo de descarga eléctrica, no introduzca el Molinillo de Café de Cuchillas, el Adaptador USB, el Cable USB ni la Batería en agua u otro líquido.
- 3.** Este electrodoméstico no está diseñado para ser usado por niños o personas con capacidad física, sensorial o mental disminuida o que tengan falta de experiencia o conocimiento. Se debe supervisar atentamente cuando se utilice cualquier electrodoméstico cerca de niños. Los niños deben estar bajo supervisión para garantizar que no jueguen con el electrodoméstico.
- 4.** Apague el electrodoméstico (⏻), retire la Batería cuando no lo utilice, antes de montar o desmontar piezas y antes de limpiarlo.
- 5.** Evite tocar las piezas que estén en movimiento. No anule los mecanismos de enclavamiento de seguridad.
- 6.** No utilice ningún electrodoméstico con la Batería o el cargador dañados, después de que el electrodoméstico funcione mal, se caiga o sufra daños de cualquier tipo. Envíe el electrodoméstico al Centro de Servicio Autorizado más cercano para su examen, reparación o regulación.
- 7.** Si la Batería está dañada, el fabricante, su servicio técnico o personas calificadas idóneas deben reemplazarlo para evitar cualquier riesgo.
- 8.** El uso de accesorios no recomendados o vendidos por KitchenAid puede causar incendios, descargas eléctricas o lesiones a las personas.

9. Mantenga las manos y los utensilios lejos de la cuchilla en movimiento mientras muele alimentos; esto reducirá el riesgo de que las personas sufran lesiones graves o el Molinillo de Café con Cuchillas se dañe. Se puede utilizar una espátula solamente cuando el Molinillo de Café con Cuchillas no esté funcionando.
10. La cuchilla es filosa. Debe tener cuidado al vaciar el Tazón y durante la limpieza.
11. Asegúrese de que la tapa está bien cerrada en su sitio antes de poner en funcionamiento el Molinillo de Café de Cuchillas.
12. No intente anular el mecanismo de bloqueo de la tapa.
13. Consulte la sección “Cuidado y Limpieza” para obtener instrucciones sobre la limpieza de superficies en contacto con los alimentos.
14. Desconecte la Batería del electrodoméstico antes de realizar cualquier ajuste, cambiar accesorios o guardar el electrodoméstico. Estas medidas preventivas de seguridad reducen el riesgo de que el electrodoméstico se ponga en marcha accidentalmente.
15. Evite el inicio no intencional. Asegúrese de que el interruptor esté en la posición apagado antes de conectar la Batería, recoger o transportar el electrodoméstico. Llevar el electrodoméstico con el dedo en el interruptor o energizar el electrodoméstico que tiene el interruptor encendido invita a los accidentes.
16. Recargue solo con el cargador especificado por KitchenAid. Un cargador adecuado para un tipo de Batería puede crear un riesgo de incendio si se utiliza con otro tipo de Batería.
17. Utilice los electrodomésticos solo con la Batería KitchenAid de 12 V. El uso de cualquier otra batería puede crear un riesgo de lesiones e incendio.
18. Cuando la Batería no esté en uso, manténgala alejada de otros objetos metálicos, como sujetapapeles, monedas, llaves, clavos, tornillos u otros objetos metálicos pequeños, que puedan hacer una conexión de un terminal a otro. Ocasionar el cortocircuito de las terminales de la Batería puede provocar quemaduras o un incendio.

- 19.** Bajo condiciones abusivas, el líquido puede salir proyectado de la Batería; evite el contacto. Si ocurre un contacto accidental, enjuague con agua. Si el líquido entra en contacto con los ojos, concorra a su médico. Es posible que el líquido expulsado de la Batería provoque irritación o quemaduras.
- 20.** No utilice ninguna Batería ni electrodoméstico que estén dañados o modificados. Las baterías dañadas o modificadas pueden mostrar un comportamiento impredecible que resulte en un incendio, explosión o riesgo de lesiones.
- 21.** No esponga la Batería ni el electrodoméstico al fuego o a temperaturas excesivas. La exposición al fuego o a una temperatura superior a 265 °F (129 °C) puede provocar una explosión.
- 22.** Siga todas las instrucciones y no cargue la Batería ni el electrodoméstico fuera del rango de temperatura especificado en las instrucciones. La carga incorrecta o a temperaturas fuera del rango especificado puede dañar la Batería y aumentar el riesgo de incendio.
- 23.** Utilice solo una fuente USB ITE/Clase 2 homologada por UL para cargar este dispositivo. El uso de cualquier fuente USB que no esté en la lista de UL puede crear un riesgo de incendio.
- 24.** Nunca repare una Batería dañada. El servicio de la Batería solo debe ser realizado por el fabricante o proveedores de servicio autorizados.
- 25.** Deje que el electrodoméstico se enfríe completamente antes de colocar o quitar piezas y antes de limpiarlo.
- 26.** Revise la tolva antes de usarla por si hay objetos extraños.
- 27.** No utilice el Molinillo de Café en condiciones de lluvia o humedad. No exponer a la lluvia, almacenar en interiores.
- 28.** No coloque el electrodoméstico sobre o cerca de un quemador de gas o quemador eléctrico caliente, o en un horno caliente.
- 29.** No utilice el electrodoméstico para un uso distinto al previsto.
- 30.** No modifique ni intente reparar el electrodoméstico o la Batería.
- 31.** No utilice un cable de extensión. Enchufe el adaptador directamente a la corriente.

32. Utilizar solo con el adaptador suministrado con el aparato. No intente usar este cargador con ningún otro producto. Del mismo modo, no intente cargar este electrodoméstico con ningún otro adaptador.
33. No incinere este electrodoméstico incluso si está seriamente dañado.

CONSERVE ESTAS INSTRUCCIONES

Este producto está diseñado únicamente para uso dentro del hogar.

REQUISITO ELÉCTRICO

Adaptador USB:

Entrada: 100–240 V~, 50–60 Hz, 0,5 A

Salida USB: 5 VDC, 2 A

Temperatura ambiente de carga recomendada: 41–104 °F (5–40 °C)

Batería Externa (iones de Litio): KRB12

Tensión Nominal: 10,8 VDC

Tensión Máxima: 12 VDC

NOTA: Si el enchufe no encaja en el tomacorriente, comuníquese con un electricista calificado. No modifique el enchufe de ninguna manera.

No utilice ni almacene la Batería ni los productos en lugares donde la temperatura sea inferior a 50 °F (10 °C) o superior a 104 °F (40 °C).

DESECHO DE PRODUCTOS QUE FUNCIONAN CON BATERÍAS DE IONES DE LITIO

Siempre deseche los productos que funcionan a batería según las regulaciones federales, estatales y locales. Comuníquese con una agencia de reciclado en su zona para obtener una lista de los puntos de reciclaje.

INTRODUCCIÓN

ANTES DEL PRIMER USO

1. Cargue la unidad de batería hasta que esté completamente cargada.
2. Limpie todas las piezas y accesorios (consulte la sección "Cuidado y limpieza").
3. Retire todos los materiales de empaque, si los hay.

NOTA: Puede haber algo de polvo en el producto. Esto se debe a los materiales reciclados utilizados en el embalaje. Se puede limpiar con una toallita suave.

CARGA DE LA BATERÍA

USO DEL CABLE USB

1. Conecte el cable USB al adaptador. Conecte el otro extremo del cable USB a la batería.

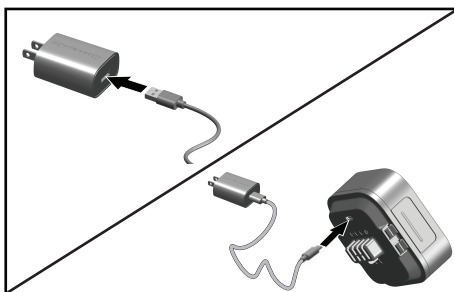

2. Enchufe el adaptador a una fuente de alimentación.

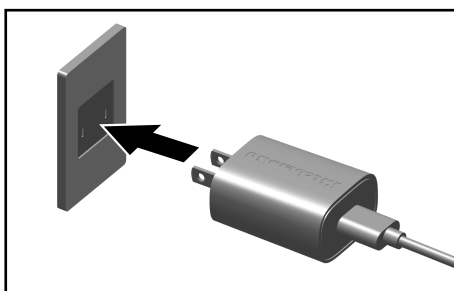

USO DE LA BASE DE CONEXIÓN (OPCIONAL)

1. Conecte el cable USB al adaptador.

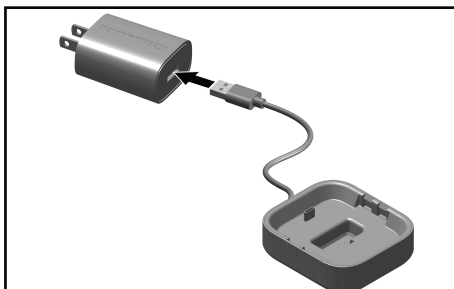

2. Enchufe el adaptador a una fuente de alimentación.

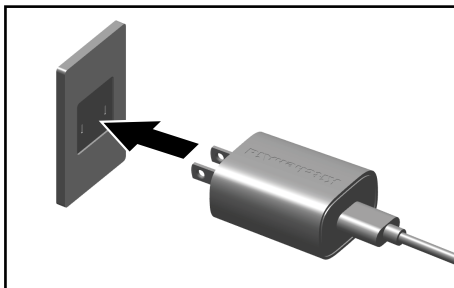

3. Voltee la Batería y deslícela en la base. Presione y la traba encajará en su lugar.

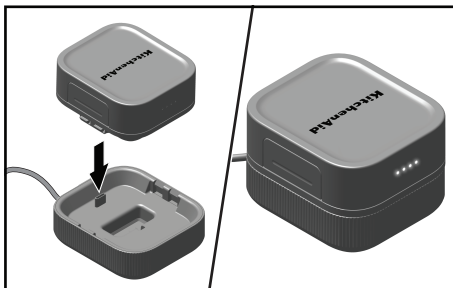

4. Al conectar la Batería por primera vez al cargador, los LED de la Batería se alternarán durante unos segundos para realizar un autodiagnóstico del estado del paquete.
5. Una vez finalizado el diagnóstico, la Batería comenzará a cargarse con un solo LED parpadeando. Los LED se volverán de color sólido a medida que progresa la carga. Cuando la Batería esté completamente cargada, todos los LED se volverán fijos y permanecerán encendidos durante 1 hora.

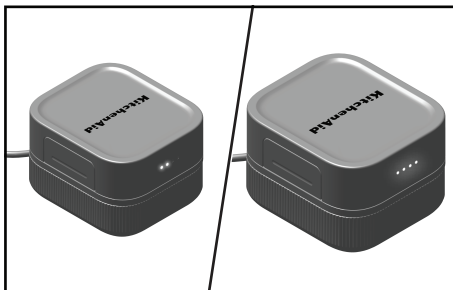

NOTA: Si el patrón de luz alternada inicial continúa durante más de 10 segundos, es posible que la Batería esté demasiado caliente o fría para cargarse. Desenchufe la Batería, deje que se estabilice a una temperatura ambiente normal e intente cargar de nuevo. Si la Batería sigue sin cargarse, desenchúfela y póngase en contacto con el servicio de atención al cliente.

ESTADO DE LA BATERÍA

INDICACIÓN LED	NIVEL DE BATERÍA
○○○○	75–100 %
○○○●	50–75 %
○○●●	25–50 %
○●●●	< 25 %
⚙●●●	Cuando el nivel de la Batería es de solo 10 %, el LED 1 empieza a parpadear a una velocidad de 1 segundo ENCENDIDO/ 1 segundo APAGADO (0,5 Hz).

Carga completa: La Batería se cargará por completo aproximadamente en 3 horas.

NOTA: Indicación de Leyenda del LED:

○ = ENCENDIDO

● = APAGADO

⚙ = PARPADEO

NOTA: Cuando la Batería está instalada o cuando el aparato está en funcionamiento, los LED de estado de carga de la Batería se mostrarán durante 5 segundos y luego se apagarán. Si la carga de la Batería es de 10 % o menos, la luz indicadora continuará parpadeando hasta que la unidad ya no esté en uso o se quite la Batería.

NOTA: Es mejor guardar el Molinillo de Cuchillas Inalámbrico a temperatura ambiente.

USO DEL PRODUCTO

USO DEL MOLINILLO DE CAFÉ DE CUCHILLAS

NOTA: Asegúrese de que la Batería esté completamente cargada antes del uso.

Para utilizar el Molinillo de Café de Cuchillas:

1. Asegúrese de que el interior de la Tapa Superior esté libre de restos de café molido o residuos.



2. Coloque el Tazón en la Carcasa del Motor hasta que quede bien asentado.

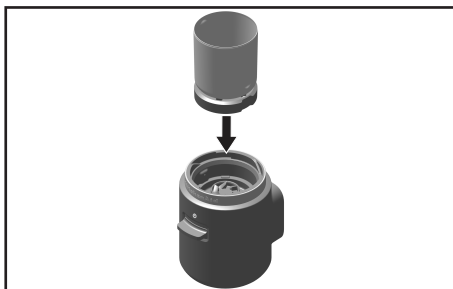

3. Llene el Tazón con la cantidad deseada de granos hasta la línea de llenado MAX.

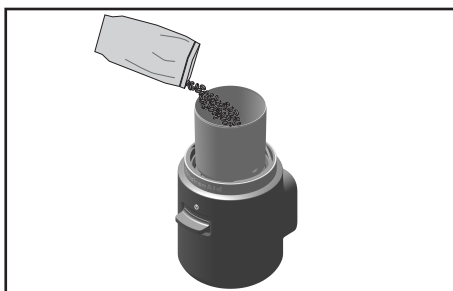

- Coloque la Tapa Superior sobre el Tazón y gírela en sentido horario (derecha) para bloquearla. La Tapa Superior hará clic cuando encaje en su sitio.

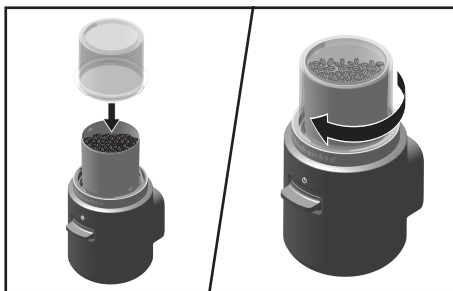

NOTA: Asegúrese de que tanto la Tapa como el Tazón están en su posición; de lo contrario, el Molinillo de Café no funcionará.

- Inserte la Batería en la ranura que se encuentra en la parte de atrás del electrodoméstico y asegúrese de que quede alineada. El LED se encenderá y mostrará el nivel de la Batería por cinco segundos, luego se apagará.

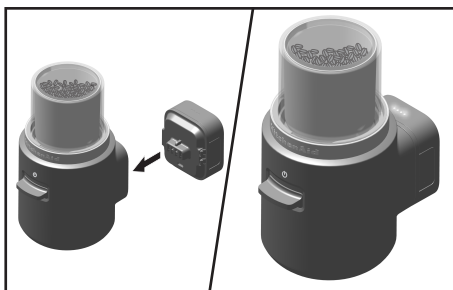

- Pulse el Botón para iniciar el procesamiento. Para obtener unos resultados de molienda óptimos, no pulse el Botón superior. Continúe moliendo hasta que todos los granos tengan la consistencia deseada.



7. Para detener el procesamiento, suelte el Botón.



8. Espere hasta que la cuchilla haya dejado de girar y retire la Tapa Superior.

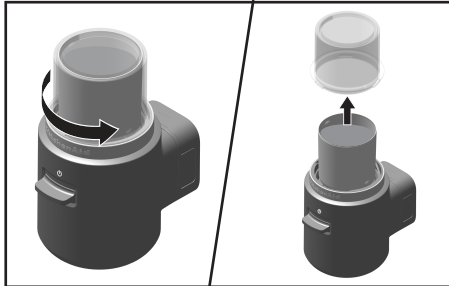

9. Retire el Tazón de la Carcasa del Motor.

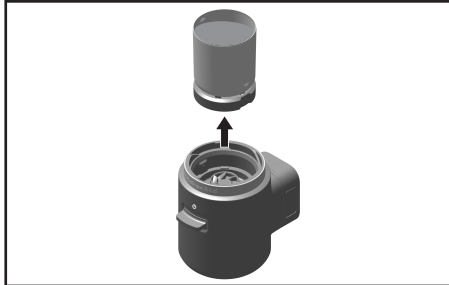

10. Vierta los granos molidos de café. Es posible que necesite un raspador para eliminar los restos de posos de café del Tazón.



NOTA: Si los posos de café se adhieren a las paredes del Tazón, utilice un utensilio para retirar los posos cuando el electrodoméstico esté apagado y evite que los dedos entren en contacto con la cuchilla.

NOTA: El vaso del molinillo de café no está pensado para moler especias.

CUIDADO Y LIMPIEZA

IMPORTANTE: Deje que el electrodoméstico se enfríe completamente antes de colocar o quitar piezas y antes de limpiarlo.

1. Retire siempre la Batería del Molinillo de Café antes de limpiarlo.

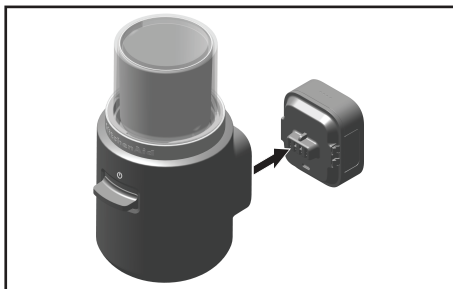

2. Quite el Tazón y la Tapa Superior. Lávelos en agua caliente con jabón, enjuague y seque. El Tazón y la Tapa Superior también pueden lavarse en el lavavajillas (solamente en la canasta superior). Tras sacarlos del lavavajillas, déjelos enfriar antes de volver a montarlos.



3. Limpie la Carcasa del Motor con un paño suave y húmedo.



NOTA: No use productos de limpieza abrasivos. No sumerja la Carcasa del Motor en agua.

4. Vuelva a montar su Molinillo de Café después de limpiarlo.

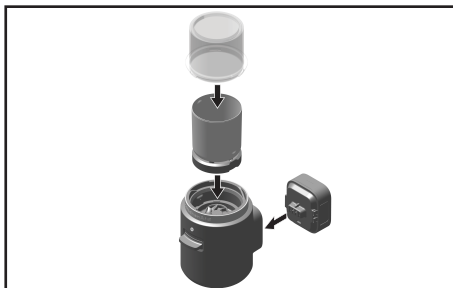

SOLUCIÓN DE PROBLEMAS

PROBLEMA	SOLUCIÓN
Si el Molinillo de Café de Cuchillas Inalámbrico no se pone en marcha	Compruebe si la Batería Extraíble está cargada e instalada correctamente. Cargue la batería cuando los LED de Batería indiquen un estado de carga bajo.
Si la Batería Extraíble no se carga	Si tiene una caja de disyuntores, asegúrese de que el circuito esté cerrado.
Si el problema no se puede corregir	Consulte la sección "Garantía y Servicio". No devuelva el Molinillo de Café de Cuchillas Inalámbrico al vendedor. Las tiendas no proveen servicio técnico.

GARANTÍA LIMITADA Y SERVICIO

GARANTÍA DE PRODUCTO DE KITCHENAID® EN LOS 50 ESTADOS DE ESTADOS UNIDOS, DISTRITO DE COLUMBIA, PUERTO RICO Y CANADÁ

Esta garantía limitada se extiende al comprador original y a cualquier propietario subsiguiente para el producto operado en los 50 estados de Estados Unidos, el Distrito de Columbia, Puerto Rico y Canadá.

Duración de la garantía: Garantía limitada de un año a partir de la fecha de entrega.

1. KitchenAid pagará por lo siguiente, a su elección:



Reemplazo sin complicaciones de su producto. Consulte la sección "Cómo obtener servicio técnico" en esta garantía para obtener detalles acerca de la obtención de servicio técnico o llame sin cargo a nuestro Customer eXperience Center al **1-800-541-6390**.

O BIEN

Las piezas de repuesto y los costos de mano de obra de reparación para corregir los defectos de materiales y mano de obra existentes en el momento de la compra de este producto. El servicio será proporcionado por un centro de servicio autorizado por KitchenAid.

2. KitchenAid no pagará (lo que no está cubierto por esta garantía limitada):

- Uso comercial, no residencial o familiar múltiple o uso diferente del indicado en las instrucciones y manuales del producto.
- Defectos o daños causados por accidente, uso indebido, abuso, alteración incendio, inundación, actos fortuitos.

- c) Cualquier gasto de envío o manejo para llevar el producto a un centro de servicio autorizado.
- d) Piezas de repuesto o costos de mano de obra de reparación para el producto operado fuera de los 50 estados de Estados Unidos, el Distrito de Columbia, Puerto Rico y Canadá.
- e) Daños, defectos o reparaciones causados por servicios no autorizados o uso de piezas no originales o de terceros; sin embargo, el uso de proveedores de servicios no autorizados o piezas no originales o de terceros no anulará esta garantía.
- f) Daños estéticos, (es decir, rayaduras, abolladuras, desportilladuras u otro daño al acabado), a menos que estos se deban a defectos en los materiales o la mano de obra, y se le informe a KitchenAid en un lapso de 30 días a partir de la fecha de compra.
- g) Cambio de color, herrumbre u óxido de superficies causados por ambientes cáusticos o corrosivos, (por ejemplo, altas concentraciones de sal, alta humedad o condensación o exposición a sustancias químicas).
- h) Productos con números de modelo/serie originales instalados de fábrica que se hayan removido, alterado o que no se puedan identificar con facilidad.
- i) Daños incidentales o consecuentes derivados de la falla del producto.
- j) Piezas consumibles o accesorios.

3. EXCLUSIÓN DE GARANTÍAS IMPLÍCITAS

Las garantías implícitas, incluso cualquier garantía implícita de comerciabilidad o garantía implícita de adecuación para un propósito particular, están limitadas a diez años o al período más corto permitido por ley. Algunos estados y provincias no permiten la limitación de la duración de las garantías implícitas de comerciabilidad o capacidad, de modo que la limitación antes indicada quizá no le corresponda.

4. CÓMO SE APLICA LA LEY ESTATAL

Esta garantía le otorga derechos legales específicos y es posible que también tenga otros derechos que varíen de un estado a otro o de una provincia a otra. Algunos estados y provincias, como California, no permiten limitaciones en la fecha de inicio de la cobertura de la garantía, por lo que es posible que esta limitación no se aplique en su caso.

GARANTÍA DE REEMPLAZO SIN DIFICULTADES: EN LOS 50 ESTADOS DE ESTADOS UNIDOS, EL DISTRITO DE COLUMBIA Y PUERTO RICO

Confiamos tanto en que la calidad de nuestros productos cumple con las exigentes normas de KitchenAid que, si el producto presentara alguna falla durante el primer año de compra, KitchenAid tomará medidas para entregar un reemplazo idéntico o comparable a su domicilio sin cargo y gestionará la devolución de su producto original a nosotros. La unidad de reemplazo también estará cubierta por nuestra garantía limitada de un año. Siga estas instrucciones para obtener este servicio de calidad. Si su producto fallara después de la compra, simplemente llame a nuestro Customer eXperience Center sin cargo al **1-800-541-6390**, de lunes a viernes. Tenga a mano el recibo de compra original cuando llame. Se requerirá el comprobante de compra para iniciar una reclamación. Proporcione al consultor su dirección de envío completa (no números de apartado postal). Cuando usted reciba su producto de reemplazo, use la caja y los materiales de empaque para empacar el producto original.

GARANTÍA DE REEMPLAZO SIN DIFICULTADES: CANADÁ

Confiamos tanto en que la calidad de nuestros productos cumple con las exigentes normas de la marca KitchenAid que, si su producto presentara alguna falla durante el primer año después de la compra, reemplazaremos su producto con un producto idéntico o similar. La unidad de reemplazo también estará cubierta por nuestra garantía limitada de un año. Siga estas instrucciones para obtener este servicio de calidad. Si su producto presentara alguna falla durante el primer año de compra, llévelo o envíelo a cobro revertido a un Centro de servicio autorizado de servicio técnico designado. Incluya en la caja su nombre y la dirección de envío completa junto con una copia del comprobante de compra (recibo de registro, talón de tarjeta de crédito, etc.). Su producto de reemplazo se devolverá con porte prepagado y asegurado. Si no puede obtener servicio satisfactorio de esta manera, llame sin cargo a nuestro Centro para la eXperiencia del cliente al **1-800-807-6777**.

O escribanos a:
Customer eXperience Center
KitchenAid Canada
200-6750 Century Ave.
Mississauga, ON L5N 0B7

CÓMO OBTENER SERVICIO TÉCNICO DESPUÉS DE QUE EXPIRE LA GARANTÍA O CÓMO PEDIR ACCESORIOS Y PIEZAS DE REPUESTO

En Estados Unidos y Puerto Rico:

Para obtener información acerca del servicio técnico o para pedir accesorios o piezas de repuesto, llame sin cargo al **1-800-541-6390** o escriba a:

Customer eXperience Center, KitchenAid Small Appliances, P.O. Box 218, St. Joseph, MI 49085-0218

Fuera de Estados Unidos y Puerto Rico:

Consulte al distribuidor local de KitchenAid o a la tienda donde compró su producto para pedir información sobre cómo obtener el servicio.

Para obtener información acerca del servicio en Canadá:

Llame sin costo al **1-800-807-6777**.

O bien escriba a:
Customer eXperience Center
KitchenAid Canada
200 - 6750 Century Ave.
Mississauga, ON L5N 0B7

DISCOVER MORE. DÉCOUVREZ PLUS. DESCUBRA MÁS.
[KITCHENAID.COM/QUICKSTART](https://www.kitchenaid.com/quickstart)



PRODUCT QUESTIONS OR RETURNS

QUESTIONS SUR LE PRODUIT OU LES RETOURS

PREGUNTAS SOBRE EL PRODUCTO O DEVOLUCIONES

USA: 1.800.541.6390 | [KitchenAid.com](https://www.kitchenaid.com)

CANADA: 1.800.807.6777 | [KitchenAid.ca](https://www.kitchenaid.ca)

MEXICO: [KitchenAid.com.mx](https://www.kitchenaid.com.mx)

LATIN AMERICA: [KitchenAid-Latam.com](https://www.kitchenaid-latam.com)

KitchenAid®

®/™ ©2023 KitchenAid. All rights reserved. Used under license in Canada.