

# LIEBHERR

## Use and Care Manual

for beverage center

## Manuel d'utilisation et d'entretien

de l'armoire à boissons

Page 15

## Manual de uso y cuidado

del frigorífico para bebidas

Página 29

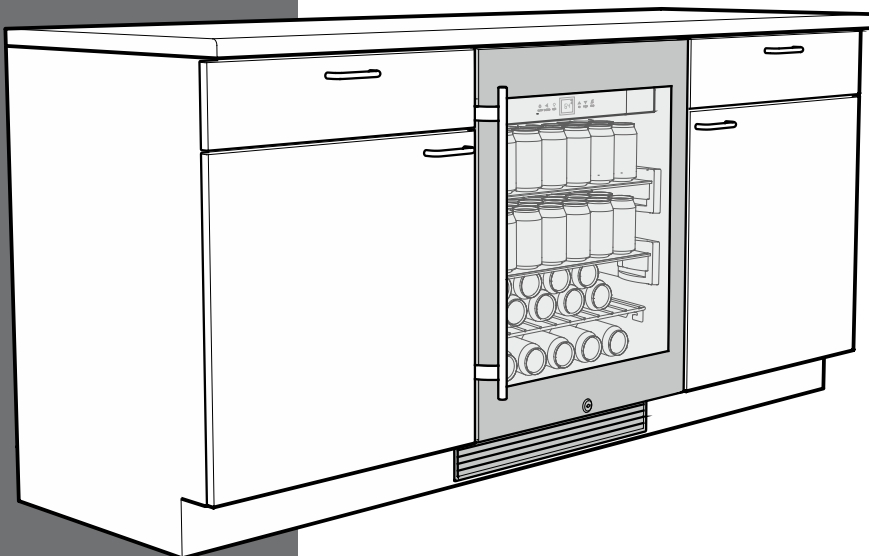

RU 510  
7084 579-00

# TABLE OF CONTENTS

---

Contents	Page
Please Read and Follow these Instructions.....	2
Disposal of Old Appliance .....	3
Disposal of this Appliance .....	3
R600a Refrigerant .....	3
Important Safety Information .....	4
Electrical Safety .....	4
Safety Regulations.....	5
Disposal of Carton .....	5
Setting Up .....	5
Description of the Appliance .....	6
Operating and Control Elements.....	6
Switching the appliance on and off.....	7
Setting the Temperature .....	7
Ventilation Button.....	7
Door Open Alarm.....	7
Temperature Alarm .....	7
Setup Mode.....	8
Interior Light .....	10
Safety Lock .....	10
Additional Features.....	11
Cleaning .....	12
Customer Service .....	13
Appliance Information.....	13
Turning Off the Appliance.....	13
Liebherr Warranty Plan.....	14

## Please Read and Follow these Instructions

These instructions contain Danger, Warning and Caution notes.

This information is important for safe and efficient installation and operation.

Always read and comply with all Danger, Warning and Caution notes!

### **DANGER!**

**Danger indicates a hazard which will cause serious injury or death if precautions are not followed.**

### **WARNING!**

**Warning indicates a potentially hazardous situation which, if not avoided, could result in death or serious injury.**

### **CAUTION!**

**Caution indicates a potentially hazardous situation which, if not avoided, may result in minor or moderate injury.**

### **IMPORTANT**

*This indicates information that is especially relevant to a problem-free installation and operation.*

### **IMPORTANT**

*All types and models are subject to continuous improvement. The manufacturer reserves the right to make modifications to the shape, equipment and technology.*

## Disposal of Old Appliance



**DANGER!**

### Risk of child entrapment.

Child entrapment and suffocation are not problems of the past.

Junked or abandoned refrigerators are still dangerous – even if they will sit for “just a few days.”

If you are getting rid of your old refrigerator, please follow these instructions to help prevent accidents.

### Before you discard old appliances:

- Remove the doors.
- Leave the shelves in place so that children may not easily climb inside.
- Cut off the power cable from the discarded appliance. Discard separately from the appliance.
- Be sure to follow your local requirements for disposal of appliances.

Contact the trash collection agency in your area for additional information.

## Disposal of this Appliance

This appliance contains flammable gases within the refrigeration circuit and insulation foam.

Contact the municipality or disposal company in your area for information on approved recycling or disposal.

## R600a Refrigerant



**WARNING!**

The refrigerant R600a contained within the appliance is environmentally friendly, but flammable. Leaking refrigerant can ignite.

To prevent possible ignition, follow the warnings below:

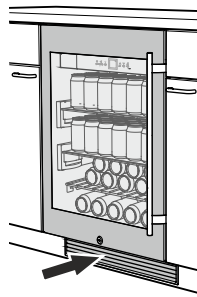
- Keep ventilation openings, in the appliance enclosure or in the built-in structure, clear of obstruction. 
- Do not use mechanical devices or other means to accelerate the defrosting process, other than those recommended by the manufacturer.
- Do not damage the refrigerant circuit.
- Component parts shall be replaced with like components performed by factory authorized service personnel only.
- Do not use electrical appliances inside the refrigerator compartment, unless they are of the type recommended by the manufacturer.

# SAFETY

## Important Safety Information

- To prevent injury to you or damage to the unit, the appliance should be unpacked and set up by two people.
- If the appliance is damaged on delivery, contact the supplier immediately before connecting it to the power source.
- To guarantee safe operation, ensure that the appliance is set up and connected as described in this manual.
- Disconnect the appliance from the power source if a fault occurs. Pull out the plug, turn off or disable the power source.
- When disconnecting the appliance, always pull it out by the plug; never pull on the cable.
- Any repairs and work on the appliance should only be performed by the customer service department. Unauthorized work may be dangerous to the user. The power source cable should only be changed or replaced by the customer service department.
- Do not store explosives or sprays using combustible propellants such as butane, propane, pentane, etc. in the appliance. Electrical components might cause leaking gas to ignite. You can identify such sprays by the printed contents or a flame symbol.
- To prevent possible injury due to an electrical shock, be sure to disconnect the power cord or turn off the circuit breaker before cleaning the appliance.
- To avoid injury or damage to the appliance, do not use steam cleaning equipment to clean the appliance.
- Do not operate the appliance in the presence of explosive fumes.
- In the event of a power outage, open the door as infrequently as possible.
- To protect the appliance from possible damage, allow it to stand 1/2 to 1 hour in place before turning on the electricity. This allows the refrigerant and system lubrication to reach equilibrium.

## Electrical Safety

Connect this appliance to a 15 amp or 20 amp, 110-120 VAC, circuit which is grounded and protected by a circuit breaker or fuse.

We recommend using a dedicated circuit for this appliance to prevent circuit overload and the chance of interruption to the appliance.

This appliance is equipped with a three-prong (grounding) polarized plug for your protection against possible shock hazards.

Where a two-prong wall receptacle is encountered, contact a qualified electrician and have it replaced with a properly grounded three-prong receptacle in accordance with all local codes and ordinances.



**WARNING!**

**Electrocution hazard.**

**Electrical grounding required.**

- **Do not remove the round grounding prong from the plug.** →
- **Do not use extension cords or ungrounded (two-prong) adapters.**
- **Do not use a power cord that is frayed or damaged.**

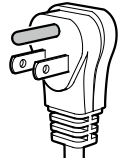

- **Do not use a power strip.** →

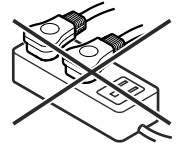

**Failure to follow these instructions may result in fire, electrical shock or death.**

## Safety Regulations

The appliance is designed to cool and store beverages. It is designed as a household appliance.

### **IMPORTANT**

- **Do not store perishable foods in this appliance.**
- **The appliance is not intended for outdoor use.**

The appliance is manufactured to operate within specific ambient temperature limits according to its climate rating.

The climate rating indicates the ambient temperature at which the appliance may be operated in order to deliver optimal refrigeration performance.

Climate Rating	Ambient Temperature
SN-ST	50°F to 100°F (10°C to 38°C)

### **IMPORTANT**

**Do not operate the appliance outside the specified ambient temperature range.**

- The refrigerant circuit has been tested for leaks.
- The appliance complies with current safety regulations

C22.2 No. 120-13  
UL 471 -10<sup>th</sup> Edition

We recommend cleaning the appliance before turning it on for the first time. See **Cleaning**.

Turn on the appliance several hours before filling it.

### **WARNING!**

**Do not allow children to play with the appliance. Children must not climb, sit or stand on the shelves or door.**

**Failure to follow these instructions may result in death or serious injury.**

## Disposal of Carton

The packaging is designed to protect the appliance and individual components during transport and is made of recyclable materials.

### **WARNING!**

**Keep packaging materials away from children. Polythene sheets and bags can cause suffocation!**

If possible, please recycle packaging material at a recycling facility.

## Setting Up

### **CAUTION!**

**To avoid risk of personal injury or property damage, have two people unpack and move this appliance into place.**

### **IMPORTANT**

*Protect the finished floor surface before you uncrate the unit.*

Avoid placing the appliance in direct sunlight or near the stove, range top, radiators and similar heat sources.

As soon as you uncrate the unit:

- Examine the unit and packaging for shipping damage. Contact the carrier immediately if you suspect there is any damage.
- Note the type (model number), service number, appliance / serial number, date of purchase and where purchased in the space provided in the back of this manual.

## Description of the Appliance

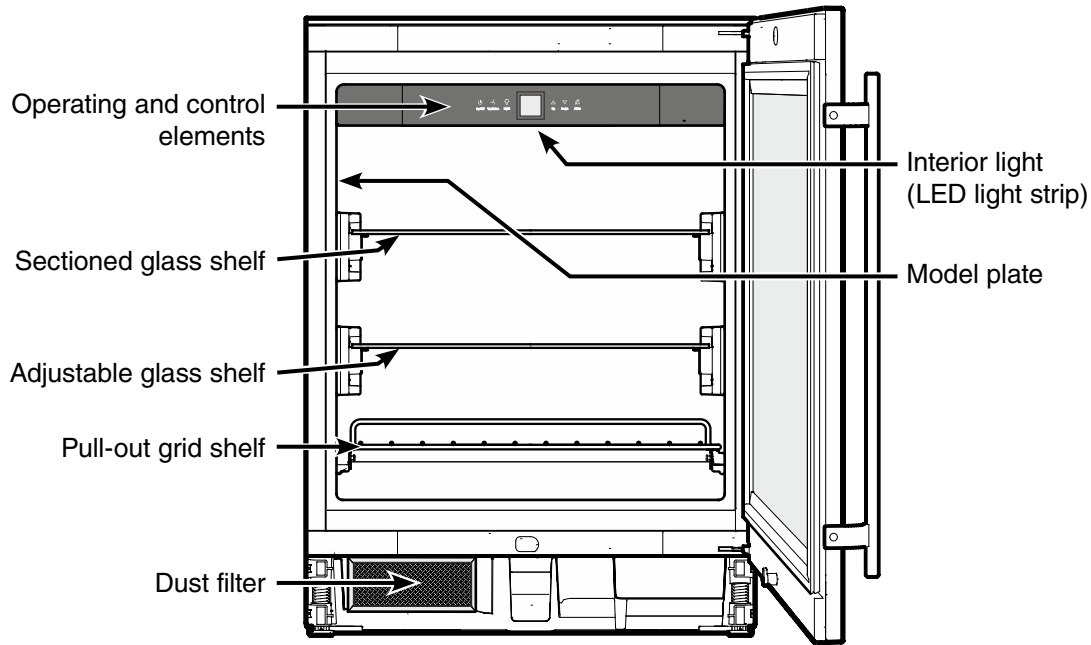

## Operating and Control Elements



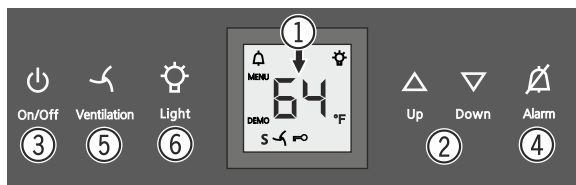

The electronic control panel features "touch capacitive technology". Any function can be activated by touching the corresponding icon.

The exact contact point is between the symbol and its label  On/Off



- ① Temperature display
- ② Temperature setting buttons
- ③ On/Off button (switching the appliance on and off)
- ④ Audible alarm Off button
- ⑤ Fan switch
- ⑥ Interior light On/Off button

### Symbols in the display

-  Alarm (symbol flashes if the temperature inside the appliance is too high or too low)
- DEMO Demo mode is activated
- S Sabbath mode is activated
- MENU Setup mode is activated (activating the child lock, adjusting the display brightness and activating the Sabbath mode)
-  The interior fan runs continuously
-  Child lock is activated
-  The interior light is switched on continuously

## Switching the appliance On and Off

### Switching the appliance on

Press the **On/Off** button until the temperature display lights up.



### Switching the appliance off

Keep the **On/Off** button pressed for approx. 3 seconds until the temperature display goes out.

## Setting the Temperature

### Reducing the temperature

Press the **Down** button.



### Increasing the temperature

Press the **Up** button.



- When you press one of the buttons for the first time, the display will start to flash.
- Pressing this button again enables you to change the temperature setting.
- The electronic control system will switch over automatically about 5 seconds after the last time you pressed the button, and the actual temperature will be displayed.

The temperature can be set between 36°F and 68°F (2°C and 20°C).

## Ventilation Button

Switch on the Ventilation function when loading the appliance with a large number of beverages. This ensures an even interior temperature and has a positive effect on the cooling down process.

Switch off the Ventilation function approx. 12 hours after loading the appliance.

### To switch on

Press the **Ventilation** button. The symbol  will light up.

### To switch off

Press the **Ventilation** button again. The symbol  will go out.

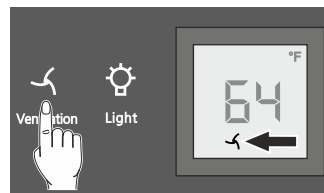

## Door Open Alarm

If the door is left open for more than 180 seconds, the audible alarm signal will sound.

If the door must be opened for a lengthy period in order to place items into the appliance, cancel the audible alarm signal by pressing the **Alarm** button. 

The alarm switches back to standby when the door is shut.

## Temperature Alarm

If the temperatures in the interior are out of the permitted range, the audible alarm signal will sound and the temperature display will flash.

- Cancel the audible alarm signal by pressing the **Alarm** button.

After a lengthy power failure, the temperature in the interior may have risen to a too high level. After the power supply is restored, the drop in temperature can be watched on the display.

The temperature display will stop flashing as soon as the temperature in the interior has reached the set value.

### Temperature alarm after a fault in the appliance

If a fault occurs in the appliance, the temperature in the interior may rise too high or drop too low. The audible alarm signal will sound and the temperature display will flash.

- Cancel the audible alarm signal by pressing the **Alarm** button.

If the temperature displayed is too high (warm), first check whether the door is closed correctly.

If the temperature display continues to show a value that is too high or too low after one hour, contact the customer service department.

If **F1** appears in the display, a fault has occurred in the appliance.

In this case, contact the customer service department.



## Setup Mode

### 5 = Sabbath mode

This feature considers the religious requirements on the Sabbath or holidays. When the Sabbath mode is active, some functions of the electronic controls are switched off.

- The lighting remains off.
- The cooling fan remains in its actual state: If it is on, it remains on, if it is off, it remains off.
- There is no door alarm.
- There is no temperature alarm.

### Activating the Sabbath mode

Press  for 5 seconds. Display = 



Press  Display = 

Press  Display = 

Press  Display = 

The Sabbath Mode is now activated.

### Deactivating the Sabbath mode

Press  for 5 seconds. Display = 

Press  Display = 



Press  Display = 

Press  = Exit setup mode.

The appliance will change back to normal operation.

### h = Display brightness

### Adjusting the display brightness

Press  for 5 seconds. Display = 

Press  Display = 

Press  Display = 

Use buttons **Up** and **Down** to select the desired setting.

**h0** = display lighting off

**h1** = minimum brightness

**h5** = maximum brightness

Press  Display = 

Press  = Exit setup mode.

The appliance will change back to normal operation.

The adjusted brightness will be activated after one minute.

### Note

If a button is pressed, the display lights up for one minute at maximum brightness.





## □ = Temperature display mode

You can choose the **unit of temperature** for the display in degrees Fahrenheit or degrees Celsius.

### Note

The factory setting is degrees Fahrenheit.

Press  for 5 seconds. Display = 

Press  Display = 

Press  Display = 

Press  Display = 

Press  Display = 

Press  = Exit setup mode.

The appliance will change back to normal operation.

The temperature reading is now displayed in degrees Celsius.



### Note

To change the temperature display back to degrees Fahrenheit, follow the steps above.

## ⏏ = Child lock

The child lock is designed to protect the appliance from being switched off and the temperature setting from being changed accidentally.

### Activating the child lock

Press  for 5 seconds. Display = 

Press  Display = 



Press  Display = 

Press  Display = 

Press  = Exit setup mode.

The appliance will change back to normal operation.

### Deactivating the child lock

Press  for 5 seconds. Display = 

Press  Display = 

Press  Display = 

Press  Display = 

Press  = Exit setup mode.

The appliance will change back to normal operation.

# OPERATION

## Interior Light

The interior light will always switch on when the appliance door is opened.

The interior light will go out approx. 5 seconds after the door is closed.

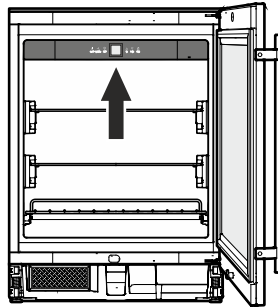

Press the **Light** button if you want the interior light to be on even when the door is closed.



Furthermore, the brightness of the lighting can be adjusted.

- Press the **Light** button.
- Press and hold the **Light** button and at the same time press the temperature setting buttons to increase or decrease the brightness.

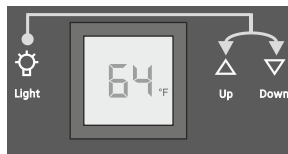

The light intensity of the LED light corresponds to laser class 1/1M.

### IMPORTANT

*The light cover may only be removed by customer service staff.*

### CAUTION!

**Risk of eye damage.**

**If the cover is removed, do not look directly at the light through optical lenses from a close distance.**

## Safety Lock

The lock in the appliance door is equipped with a safety mechanism.

### Locking the appliance

- Insert the key and push as shown by arrow **1**.
- Turn the key 90° clockwise **2**.

### Unlocking the appliance

- Insert the key and push.
- Turn the key 90° counterclockwise.

### Note

Hold the key at all times. The lock cylinder is spring loaded and will eject the key if you release it.

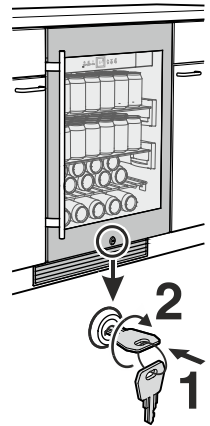

### WARNING!

**Risk of child entrapment and suffocation due to a locked appliance door.**

**Keep the key in a safe place out of reach of children and not in the vicinity of the appliance.**

# REFRIGERATOR COMPARTMENT

## Additional Features

### Pull-out shelf

The pull-out shelf allows bottles or cans to be viewed and removed more easily.

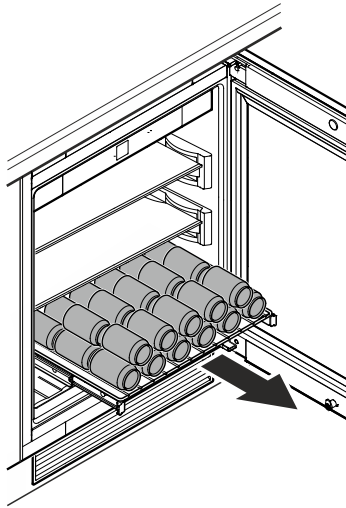

### Sectioned glass shelf

If you need to make space for tall containers, simply carefully slide the **front half** of the sectioned glass shelf underneath the back half.

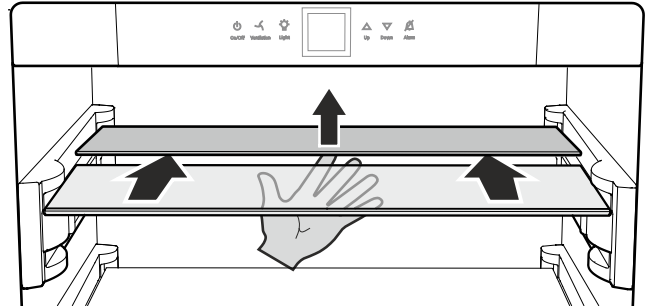

### Repositioning the glass shelf

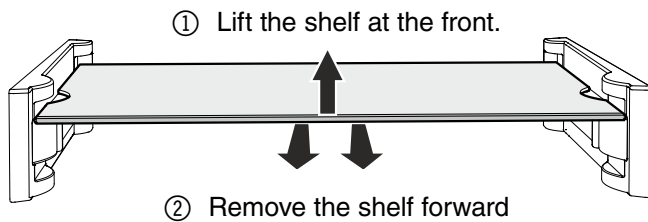

① Lift the shelf at the front.

② Remove the shelf forward

### IMPORTANT

- ① The sectioned glass shelf may only be inserted in the top channel of the supports.
- ② The bottom channel of the supports is not suitable for the sectioned glass shelf.
- ③ Do not place the shelf on the top of the supports.

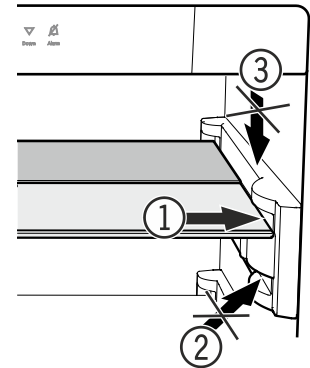

Insert the shelf in the bottom channel of the supports.

Be sure the rear angles of the shelf rests on the marked areas of the supports.

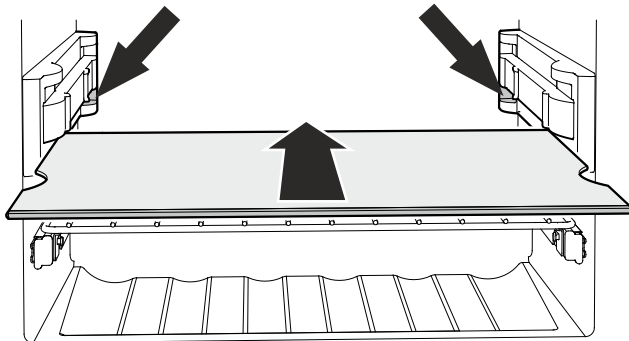

### IMPORTANT

Do not place the shelf on the top of the supports.

# CLEANING

## Cleaning

### ⚠ WARNING!

- To prevent possible injury due to an electrical shock, be sure to disconnect the power cord or turn off the circuit breaker before cleaning the appliance.
- To avoid injury or damage, do not use steam cleaning equipment to clean the appliance.

### Cleaning the appliance outside

- Clean the door surface with a clean and soft cloth. If necessary, use a moist cloth (water + detergent).
- Use a glass cleaner to clean the glass surface.

### IMPORTANT

*Do not use abrasive or scouring pads or sponges.  
Do not use concentrated cleaning agents.  
Never use abrasive or acid-based cleaners or chemical solvents.*

The dust filter in the appliance base must be cleaned at least once a year.

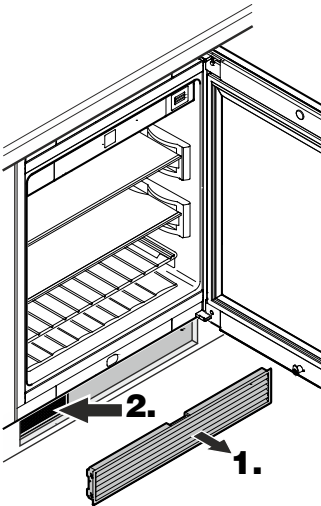

1. Remove the ventilation grille from the toe kick panel.
2. Clean the dust filter using a vacuum cleaner.
3. Reattach the ventilation grille.

### Cleaning the appliance interior

Remove the glass shelves. Lift at the front and then remove the shelf towards you.

### Removing the bottom shelf

Pull the shelf upwards on the right and left at the back and then remove it towards you.

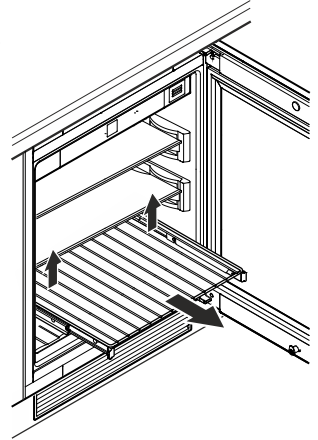

- Clean the inside of the appliance and equipment parts with lukewarm water and a little detergent.
- Thoroughly dry all parts with a cloth.
- **Do not** damage or remove the model plate on the inside of the appliance. It is very important for servicing your appliance.

### Inserting the grid shelf

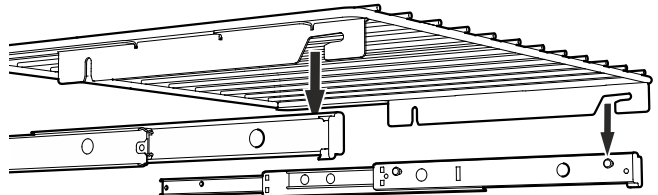

Extend the pull-out rails as far as they will go. Place the front recesses of the shelf on the securing pins.

Slide the shelf together with the pull-out rails into the appliance as far as they will go.

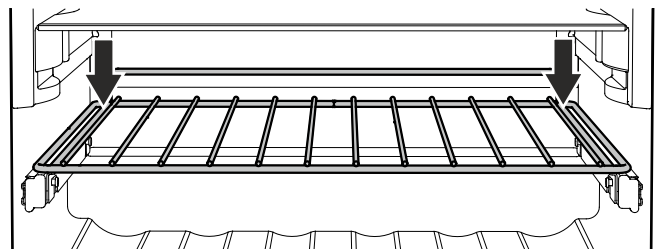

Push the shelf downwards on the right and left at the back and click into place.

Your appliance is designed and manufactured for a long life and reliable operation.

If a problem occurs during operation, check whether it is due to an operating error.

Please note that even during the warranty period, you may be responsible for certain repair costs.

Problem	Possible cause and remedy
Appliance does not work, display is off.	<ul style="list-style-type: none"> <li>- Is the appliance turned on?</li> <li>- Is the power cord properly inserted in the outlet?</li> <li>- Is the circuit breaker or fuse in working order?</li> </ul>
Motor seems to run too long.	<ul style="list-style-type: none"> <li>- Is the ambient temperature too hot? See <b>Safety Regulations</b>.</li> <li>- Has the appliance been opened too often or left open too long?</li> </ul>
The temperature is not cold enough.	<ul style="list-style-type: none"> <li>- Is the temperature setting correct? See <b>Setting the Temperature</b>.</li> <li>- Has an excessive amount of wine been placed in the appliance?</li> <li>- Does a separately installed thermometer show the correct reading?</li> <li>- Is the ventilation system working properly?</li> <li>- Is the dust filter in the appliance base dirty? See section entitled <b>Cleaning</b>.</li> <li>- Is the appliance set up too close to a heat source?</li> </ul>
The fans inside the appliance are running even though the fan function has been deactivated and the compressor (refrigeration unit) is idle.	<ul style="list-style-type: none"> <li>- This is a normal operating state depending on the set interior temperature and ambient temperature at the place of installation.</li> </ul>
<b>F1</b> appears in the display	<ul style="list-style-type: none"> <li>- A fault has occurred in the appliance. Contact the Liebherr Service Center.</li> </ul>
When inserting the mains plug, the refrigeration unit does not switch on, but a value is shown in the temperature display.	<ul style="list-style-type: none"> <li>- Demo mode is activated. Contact the Liebherr Service Center.</li> </ul>

## Customer Service

If none of the above possible causes apply, and you can not rectify the fault yourself, contact the Liebherr Service Center. Indicate the type **(1)** of appliance, service number **(2)** and the appliance / serial number **(3)** as shown on the model plate.

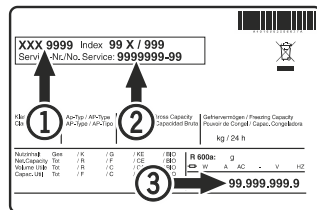

The position of the model plate is shown in the section entitled **Description of the Appliance**.

## Appliance Information

Record this information when the appliance is installed.

Type Designation: \_\_\_\_\_

Service Number: \_\_\_\_\_

Appliance / Serial Number: \_\_\_\_\_

Date of Purchase: \_\_\_\_\_

Where Purchased: \_\_\_\_\_

## Turning Off the Appliance

If your appliance is to be turned off for any length of time, switch it off and disconnect the plug or switch off or unscrew the fuse.

Clean the appliance and leave the door open in order to prevent unpleasant odors.

## LIEBHERR WARRANTY PLAN

### FULL TWO YEAR WARRANTY

For two years from the date of original purchase, your Liebherr warranty covers all parts and labor to repair or replace any part of the product which proves to be defective in materials or workmanship.

### FULL FIVE YEAR WARRANTY

For five years from the date of original purchase, your Liebherr warranty covers all parts and labor to repair or replace any components that prove to be defective in materials or workmanship in the sealed system. The “Sealed System” means only the compressor, condenser, evaporator, drier and all connecting tubing.

### LIMITED 6TH THROUGH 12TH YEAR WARRANTY

From the 6th through 12th year from the date of original purchase, your Liebherr warranty covers all parts that prove to be defective in materials or workmanship in the Sealed System (parts only).

### TERMS APPLICABLE TO EACH WARRANTY

All service provided by Liebherr under the warranty must be performed by authorized Liebherr service representatives, unless otherwise specified by Liebherr. Service will be provided in the home during normal business hours. This warranty applies only to products installed for normal residential use. Details regarding a non-residential warranty are available on request.

The warranty applies only to products installed in Canada and any one of the fifty states of the United States or the District of Columbia. This warranty does not cover any parts or labor to correct any defect caused by negligence, accident or improper use, maintenance, installation, service or repair, including but not limited to improper removal and reinstallation of the condensing unit.

**THE WARRANTIES DESCRIBED ABOVE ARE MADE EXPRESSLY IN LIEU OF ANY OTHER WARRANTIES, EXPRESSED OR IMPLIED, INCLUDING ANY IMPLIED WARRANTY OF MERCHANTABILITY OR FITNESS FOR A PARTICULAR PURPOSE, AND OF ANY OTHER OBLIGATION OR LIABILITY ON THE PART OF LIEBHERR. IN NO EVENT SHALL LIEBHERR BE LIABLE FOR SPECIAL, INCIDENTAL OR CONSEQUENTIAL DAMAGES ARISING FROM THE BREACH OF THESE WARRANTIES OR ANY OTHER WARRANTIES, WHETHER EXPRESS, IMPLIED OR STATUTORY.**

Some states do not allow the exclusion or limitation of incidental or consequential damages so the above limitation or exclusion may not apply to you. This warranty gives you specific legal rights and you may also have other rights which vary from state to state.

To receive parts and/or service and the name of the Liebherr authorized service representative nearest you, contact your Liebherr dealer or distributor or contact the Liebherr designated national service provider:

in the US: [Service-appliances.us@liebherr.com](mailto:Service-appliances.us@liebherr.com), or call 1-866-LIEBHER or 1-866-543-2437

in Canada: [www.euro-parts.ca](http://www.euro-parts.ca), or call 1-888-LIEBHER, 1-888-543-2437.

# LIEBHERR

## Manuel d'utilisation et d'entretien de l'armoire à boissons

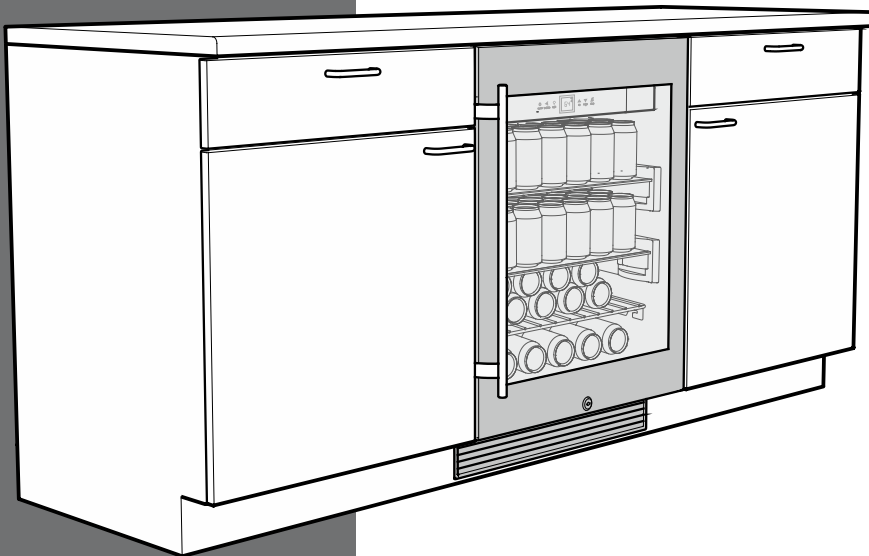

RU 510  
7084 579-00

# TABLE DES MATIÈRES

Sommaire	Page
Veillez lire et suivre ces instructions .....	16
Mise au rebut de votre appareil usagé.....	17
Évacuation de cet appareil .....	17
Réfrigérant R600a .....	17
Consigne importante de sécurité .....	18
La sécurité et l'électricité .....	18
Contraintes de sécurité.....	19
Évacuation du matériel d'emballage .....	19
Mise en place.....	19
Description de l'appareil .....	20
Éléments de commande et de contrôle .....	20
Mise en marche et arrêt de l'appareil.....	21
Réglage de la température .....	21
Touche Ventilation.....	21
Alarme porte ouverte .....	21
Alarme température .....	21
Mode Configuration .....	22
Éclairage intérieur .....	24
Serrure de sécurité .....	24
Autres caractéristiques .....	25
Nettoyage.....	26
Service clientèle.....	27
Informations sur l'appareil.....	27
Arrêt prolongé .....	27
Garantie Liebherr.....	28

## Veillez lire et suivre ces instructions

Ce manuel d'instructions contient des indications de danger, des avertissements et des précautions à prendre.

Ces informations sont importantes afin de garantir une installation et un fonctionnement sûrs et efficaces.

Toujours lire les indications de dangers, les avertissements et les précautions à prendre et agir en conséquence!



**DANGER!**

**Indique un danger qui provoquera potentiellement des blessures graves, voire la mort, si des précautions ne sont pas prises.**



**AVERTISSEMENT!**

**Un avertissement indique une situation potentiellement dangereuse qui, si elle n'est pas évitée, pourrait entraîner la mort ou de graves blessures.**



**ATTENTION!**

**Attention indique une situation potentiellement dangereuse qui, si elle n'est pas évitée, pourrait entraîner des blessures modérées ou mineures.**

### **IMPORTANT**

*Ceci souligne l'information spécialement pertinente à une installation et un fonctionnement sans problème.*

### **IMPORTANT**

*Tous les types et modèles d'appareil sont sujets à des améliorations en permanence. Le fabricant se réserve le droit d'apporter des modifications à la conception, à l'équipement et à la technologie.*



## Mise au rebut de votre appareil usagé



**DANGER!**

**Un enfant risque de s'y trouver enfermé.**

L'emprisonnement et l'étouffement des enfants ne sont pas un problème du passé.

Les réfrigérateurs jetés ou abandonnés sont encore dangereux, même s'ils sont laissés abandonnés pendant "quelques jours seulement".

Si vous vous débarrassez de votre vieux réfrigérateur, veuillez suivre les instructions suivantes pour aider à éviter les accidents.

**Avant la mise au rebut d'appareils usagés:**

- Enlevez les portes.
- Laissez les étagères en place afin qu'aucun enfant ne puisse grimper à l'intérieur.
- Coupez le câble d'alimentation de l'appareil mis au rebut. Jetez-le à part.
- Veillez à vous conformer aux exigences locales de mise au rebut des appareils.

Contactez votre entreprise locale de ramassage des ordures pour obtenir de plus amples renseignements.

## Évacuation de cet appareil

Cet appareil contient des gaz inflammables à l'intérieur de son circuit de réfrigération et dans les mousses isolantes.

Contactez la municipalité ou la société responsable de l'évacuation dans votre région pour des renseignements sur la manière approuvée d'évacuer ou de recycler cet appareil.

## Réfrigérant R600a



**AVERTISSEMENT!**

Le fluide réfrigérant R600a contenu dans l'appareil ne présente aucun danger pour l'environnement mais est inflammable. En cas de fuite, le fluide réfrigérant risque de s'enflammer.

**Pour prévenir toute inflammation, tenir compte des avertissements suivants:**

- Les prises d'air de l'enceinte de l'appareil ou de la structure encastré doivent être dégagées en tout temps. →
- Ne pas utiliser d'appareils mécaniques ou autres moyens pour accélérer le dégivrage que ceux recommandés par le fabricant.
- Ne pas endommager le circuit de frigorigène.
- Seulement le personnel d'entretien autorisé du fabricant peut procéder au remplacement des composants en utilisant des pièces équivalentes.
- Ne pas utiliser d'appareil électrique à l'intérieur du compartiment à réfrigération, sauf s'il est du type recommandé par le fabricant.

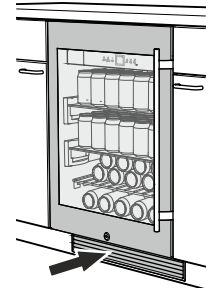

## Consigne importante de sécurité

- Pour éviter tout risque de blessure ou d'endommagement de l'appareil, il est recommandé de s'y prendre à deux pour le déballer et le mettre en place.
- Si l'appareil subit des dommages en cours de transport, contactez immédiatement le fournisseur avant même de brancher l'appareil.
- Pour garantir un fonctionnement sûr, respectez scrupuleusement les instructions d'installation et de branchement.
- En cas de panne, débranchez l'appareil. Sortez la fiche de la prise, ou bien coupez ou désactivez l'alimentation.
- Saisissez le câble par sa fiche lorsque vous débranchez l'appareil. Ne tirez pas sur le câble.
- Toute réparation et tout travail effectué sur l'appareil doit être confié au service clientèle. Tout travail non autorisé risque de mettre l'utilisateur en danger. Cette consigne s'applique également au remplacement du câble d'alimentation.
- Ne conservez pas de matières explosives ni de produits en bombe à gaz propulseur inflammable (butane, propane, pentane, etc.) dans votre appareil. Les composants électriques risquent d'enflammer le gaz, s'il fuit. Pour identifier ce type de produits, voyez leur contenu sur le produit ou l'emballage ou cherchez-y le symbole d'une flamme ou d'une explosion.
- Pour éviter toute blessure éventuelle due à une électrocution, veuillez débrancher le cordon d'alimentation ou couper le disjoncteur avant de nettoyer l'appareil.
- Afin d'éviter toute blessure ou dommage à l'appareil, n'utilisez aucun appareil de nettoyage à la vapeur pour nettoyer l'appareil.
- N'utilisez pas l'appareil en présence de vapeurs explosives.
- En cas de panne de courant, réduisez au minimum l'ouverture de la porte.
- Pour éviter d'abîmer l'appareil, laissez-le reposer pendant 1/2 heure à une heure avant de rétablir l'électricité. Cela permettra au produit réfrigérant et au lubrifiant du système d'atteindre l'équilibre.

## La sécurité et l'électricité

Connecter cet appareil à un circuit 15 ou 20 A, 110-120 V CA, qui est mis à la terre et protégé par un disjoncteur ou un fusible.

Nous recommandons d'utiliser un circuit dédié à cet appareil pour prévenir une surcharge du circuit et l'interruption de son fonctionnement.

Cet appareil est équipé d'une fiche à 3 broches polarisée (avec mise électrique à la terre) pour vous protéger contre les risques d'électrocution éventuels.

Si la prise murale est du type à deux broches, demander à un électricien qualifié de la remplacer par une prise à trois broches avec mise électrique à la terre conforme aux normes électriques en vigueur.



### AVERTISSEMENT!

**Risque d'électrocution.**

**Mise électrique à la terre requise.**

- **Ne pas enlever la broche ronde de mise électrique à la terre de la fiche.**
- **Ne pas utiliser de rallonge électrique ou d'adaptateur sans mise électrique à la terre (deux broches).**
- **Ne pas utiliser de cordon d'alimentation effiloché ou endommagé.**



- **Ne pas utiliser de barre multiprise.**

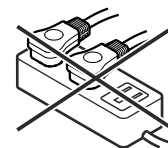

**Ne pas suivre ces instructions pourrait provoquer un incendie, une électrocution ou la mort.**

## Contraintes de sécurité

L'appareil est conçu pour refroidir et entreposer les boissons. Il est conçu afin de fonctionner comme un appareil ménager.

### IMPORTANT

- **Ne pas stocker de denrées périssables dans cet appareil.**
- **L'appareil n'est pas conçu pour un usage à l'extérieur.**

Cet appareil est fabriqué pour fonctionner à l'intérieur de limites de température ambiante spécifiques selon sa classe climatique.

La classe climatique indique la température ambiante à laquelle l'appareil doit être utilisé pour atteindre la performance de réfrigération maximale.

<b>Classe climatique</b>	<b>Température ambiante</b>
SN-ST	50 à 100 °F (10 à 38 °C)

### IMPORTANT

**Ne pas utiliser l'appareil en dehors de la plage de température indiquée.**

- Le circuit de réfrigération a été testé pour les fuites.
- L'appareil respecte les normes de sécurité courantes

C22.2 N° 120-13  
UL 471 - 10<sup>ème</sup> édition

Nous vous recommandons de nettoyer l'appareil avant de le mettre en service. Voir **Nettoyage**.

Laissez fonctionner l'appareil pendant plusieurs heures avant de le remplir.



### AVERTISSEMENT!

**Ne laissez pas les enfants jouer avec cet appareil. Les enfants ne doivent pas grimper, s'asseoir ou se mettre debout sur les étagères ou la porte.**

**Ne pas suivre ces instructions pourrait provoquer la mort ou des blessures graves.**

## Évacuation du matériel d'emballage

L'emballage est destiné à protéger l'appareil et les composants individuels pendant le transport; il est fabriqué à partir de matériaux recyclés.



### AVERTISSEMENT!

**Tenez l'emballage à l'écart des enfants. Les feuilles et les sacs de polythène peuvent provoquer une suffocation!**

Veillez disposer des matériaux d'emballage si des installations de recyclage sont disponibles.

## Mise en place



### ATTENTION!

**Pour éviter tout risque de blessure ou d'endommagement de l'appareil, il est recommandé de s'y prendre à deux pour le déballer et le mettre en place.**

### IMPORTANT

*Protégez le revêtement de sol avant de déballer l'appareil.*

Évitez d'installer l'appareil à un endroit directement exposé aux rayons du soleil, près d'un four, d'une cuisinière, d'un appareil de chauffage ou de tout autre appareil produisant de la chaleur.

Dès que l'appareil est déballé:

- Examinez l'appareil et l'emballage pour repérer les dommages qui auraient pu être causés au cours du transport. Contactez immédiatement le transporteur si vous suspectez quelques dommages que ce soit.
- Notez le type (numéro de modèle), le numéro de service, le numéro d'appareil/série, la date et le lieu d'achat dans les espaces prévus à cet effet au dos de ce manuel.

## Description de l'appareil

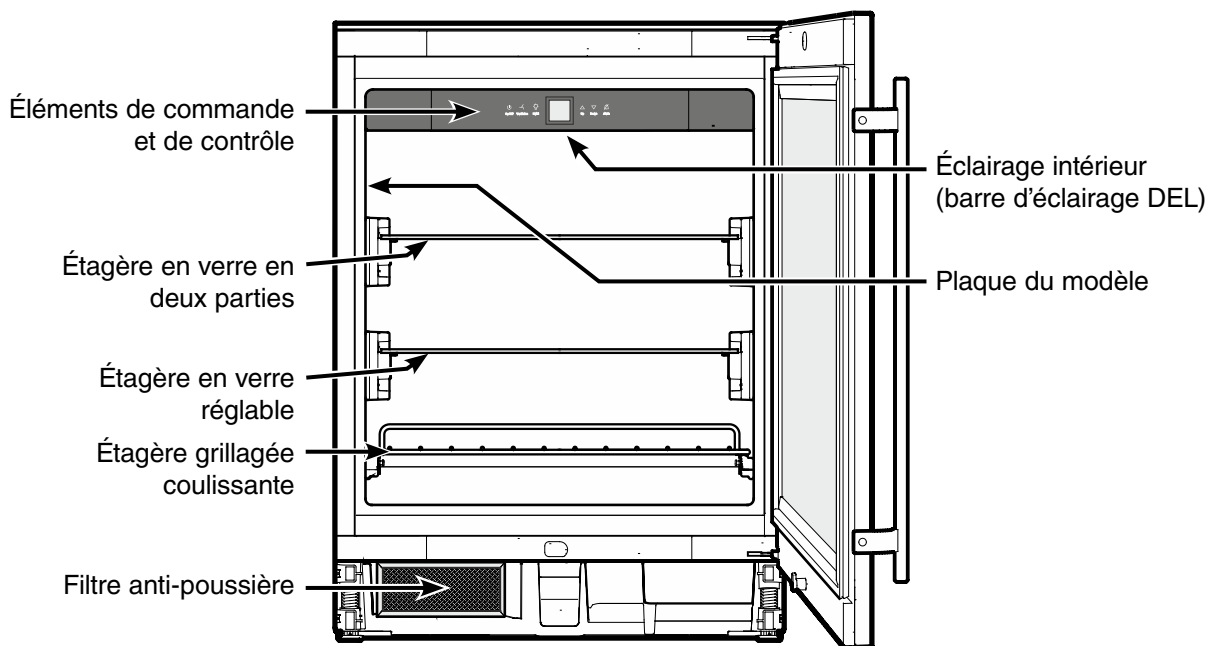

## Éléments de commande et de contrôle



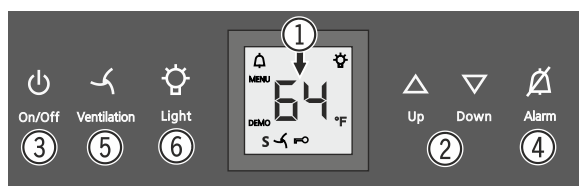

Le panneau électronique de commande dispose de la **“technologie de plaque tactile capacitive”**. Chaque fonction peut être activée d'une simple pression du doigt sur les icônes de commande.

Le point de contact précis se trouve entre le symbole et l'inscription  On/Off



- ① Affichage de température
- ② Touches de réglage température
- ③ Touche Marche-Arrêt (mise en marche et arrêt de l'appareil)
- ④ Touche d'arrêt alarme sonore
- ⑤ Touche ventilation
- ⑥ Touche Marche-Arrêt de l'éclairage intérieur

### Symboles affichés

-  Alarme (le symbole clignote lorsque la température à l'intérieur de l'appareil est trop élevée ou trop basse)
- DEMO Le mode de présentation est activé
- S Le mode Shabbath est activé
- MENU Le mode Configuration est activé (activation de la sécurité enfants, réglage de la brillance de l'affichage et activation du mode Shabbath)
-  Le ventilateur à l'intérieur de l'appareil fonctionne en permanence
-  La sécurité enfants est activée
-  L'éclairage intérieur est allumé en permanence

## Mise en marche et arrêt de l'appareil

### Mise en marche

Appuyer sur la touche **On/Off** pour que l'affichage de température s'allume.



### Arrêt

Maintenir la touche **On/Off** enfoncée pendant env. 3 secondes pour éteindre l'affichage de température. .

## Réglage de la température

### Abaisser la température

Appuyer sur la touche de réglage **Down**.



### Élever la température

Appuyer sur la touche de réglage **Up**.

Up Down

- L'affichage se met à clignoter dès qu'une des touches est pressée pour la première fois.
- Modifier le réglage de la température par des pressions répétées sur la touche.
- Environ 5 secondes après la toute dernière pression sur une touche, l'électronique de l'appareil passe automatiquement à l'affichage de la température instantanée.

La température peut être réglée sur une plage allant de 36 °F à 68 °F (2 °C à 20 °C).

## Touche Ventilation

Mettre en marche la fonction de ventilation lorsque vous chargez une grande quantité de boissons dans l'appareil. Ceci assure une température intérieure uniforme et a un effet positif sur le processus de refroidissement.

Arrêter la fonction de ventilation environ 12 heures après le chargement de l'appareil.

### Mise en marche

Appuyer sur la touche **Ventilation**. Le symbole  s'allume.

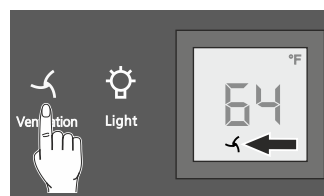

### Arrêt

Appuyer de nouveau sur la touche **Ventilation**. Le symbole  s'éteint.

## Alarme porte ouverte

Lorsque la porte reste ouverte pendant plus de 180 s, l'alarme sonore retentit.

Si la porte doit rester ouverte plus longtemps lors du rangement des produits, appuyer sur la touche **Alarm** pour éteindre l'alarme sonore.



En refermant la porte, vous réactiverez la fonction d'alarme.

## Alarme température

En cas de températures non autorisées à l'intérieur de l'appareil, l'alarme sonore retentit et l'affichage de la température clignote.

- Appuyer sur la touche **Alarm** pour éteindre l'alarme sonore.

Après une longue coupure de courant, la température à l'intérieur de l'appareil peut être trop élevée. Lorsque la coupure de courant est terminée, la diminution de la température est visible sur l'affichage.

L'affichage de la température arrête de clignoter dès que la température intérieure atteint la valeur réglée.

### Alarme température sur un appareil défectueux

En cas de défaillance de l'appareil, la température intérieure peut être trop élevée ou trop basse. L'alarme sonore se déclenche alors et l'affichage de la température clignote.

- Appuyer sur la touche **Alarm** pour éteindre l'alarme sonore.

Si une température trop élevée (chaude) s'affiche, d'abord vérifier que la porte est bien fermée.

Si la valeur de la température affichée est toujours trop haute ou trop basse au bout d'une heure, contacter le service clientèle.

Si **F1** apparaît dans l'affichage, cela signifie qu'une défaillance de l'appareil est survenue.

Dans ce cas, contacter le service clientèle.

## Mode Configuration

### 5 = Mode Shabbath

Cette fonction tient compte des exigences religieuses lors du Shabbath ou d'autres Fêtes. Lorsque le mode Shabbath est activé, certaines fonctions des commandes électroniques sont mises en arrêt.



- L'éclairage reste éteint.
- Le ventilateur de refroidissement reste comme il se trouve: s'il est en marche, il reste en marche, et s'il est en arrêt, il reste en arrêt.
- Il n'y a pas d'alarme de porte.
- Il n'y a pas d'alarme de température.

### Activer le mode Shabbath

Appuyer sur  pendant 5 sec. Affichage = 



Appuyer sur  Affichage = 

Appuyer sur  Affichage = 

Appuyer sur  Affichage = 

Le mode du Sabbat est maintenant activé.

### Désactiver le mode Shabbath

Appuyer sur  pendant 5 sec. Affichage = 

Appuyer sur  Affichage = 

Appuyer sur  Affichage = 

Appuyer sur  = Sortir du mode Configuration.



L'appareil repasse en mode normal de fonctionnement.



### h = Intensité lumineuse de l'affichage

### Réglage de l'intensité lumineuse de l'affichage

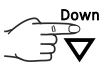
Appuyer sur  pendant 5 sec.

Affichage = 

Appuyer sur  Affichage = 



Appuyer sur  Affichage = 

Sélectionner le réglage souhaité à l'aide des touches **Up** ou **Down**.

**h0** = éclairage de l'affichage éteint

**h1** = intensité lumineuse minimale

**h5** = intensité lumineuse maximale

Appuyer sur  Affichage = 

Appuyer sur  = Sortir du mode Configuration.

L'appareil retourne au mode normal de fonctionnement.

Le réglage de l'intensité lumineuse s'active au bout d'une minute.

### Remarque

Lorsqu'une touche est pressée, l'affichage s'allume à l'intensité lumineuse maximale pendant 1 minute.

## □ = Mode d'affichage de température

Vous pouvez sélectionner l'**unité de température** affichée en degrés Fahrenheit ou en degrés Celsius.

### Remarque



Le réglage en usine est en degrés Fahrenheit.



Appuyer sur  pendant 5 sec.

Affichage = 

Appuyer sur  Affichage = 

Appuyer sur  Affichage = 

Appuyer sur  Affichage = 

Appuyer sur  Affichage = 

Appuyer sur  = Sortir du mode Configuration.

L'appareil retourne au mode normal de fonctionnement.

La température s'affiche maintenant en degrés Celsius.



### Remarque



Pour revenir à l'affichage de température en degrés Fahrenheit, suivre les étapes ci-dessus.



## ⏏ = Sécurité enfants

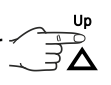

La sécurité enfants vous permet de protéger l'appareil contre tout arrêt ou modification de température involontaires.

### Activer la sécurité enfants

Appuyer sur  pendant 5 sec. Affichage = 

Appuyer sur  Affichage = 



Appuyer sur  Affichage = 



Appuyer sur  Affichage = 



Appuyer sur  = Sortir du mode Configuration.

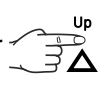

L'appareil retourne au mode normal de fonctionnement.

### Désactiver la sécurité enfants

Appuyer sur  pendant 5 sec. Affichage = 

Appuyer sur  Affichage = 

Appuyer sur  Affichage = 

Appuyer sur  Affichage = 

Appuyer sur  = Sortir du mode Configuration.

L'appareil retourne au mode normal de fonctionnement.

## Éclairage intérieur

L'éclairage intérieur s'allume automatiquement lorsque la porte de l'appareil est ouverte.

L'éclairage intérieur s'éteint au bout de 5 secondes env. après fermeture de la porte.

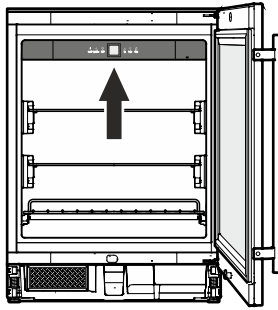

Si l'éclairage intérieur doit rester allumé lorsque la porte de l'appareil est fermée, appuyer sur la touche **Light**.



L'intensité lumineuse de l'éclairage peut également être réglée.

- Actionner la touche **Light**.
- Maintenir la touche **Light** enfoncée et appuyer en même temps sur l'une des touches de réglage température afin d'obtenir un éclairage plus ou moins lumineux.



L'intensité lumineuse de l'éclairage DEL correspond à la classe laser 1/1M.

### IMPORTANT

Le cache de l'éclairage ne peut être retiré que par le service clientèle.

### ATTENTION!

Risque d'affection oculaire.

Lorsque le cache est retiré, ne jamais regarder directement l'éclairage à travers des lentilles optiques.

## Serrure de sécurité

La serrure de la porte de l'appareil est dotée d'un système de sécurité.

### Pour verrouiller l'appareil

- Insérer la clé et la pousser dans le sens de la flèche **1**.
- Tourner la clé à 90° dans le sens des aiguilles d'une montre (flèche **2**).

### Pour déverrouiller l'appareil

- Insérer la clé et pousser.
- Tourner la clé de 90° dans le sens inverse des aiguilles d'une montre.

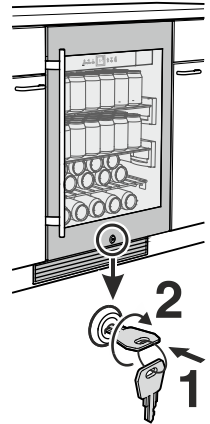

### Remarque

Veiller à avoir la clé toujours bien en main. Le cylindre de serrure est sollicité par un ressort et éjecte la clé dès que vous la lâchez.



### AVERTISSEMENT!

Risque d'emprisonnement et d'étouffement d'enfants à la suite du verrouillage de la porte.

Conserver la clé dans un endroit sécuritaire, hors de la portée des enfants, et loin de l'appareil.



## Autres caractéristiques

### Étagère coulissante

L'étagère coulissante permet de voir les bouteilles ou boîtes et de les extraire plus facilement.

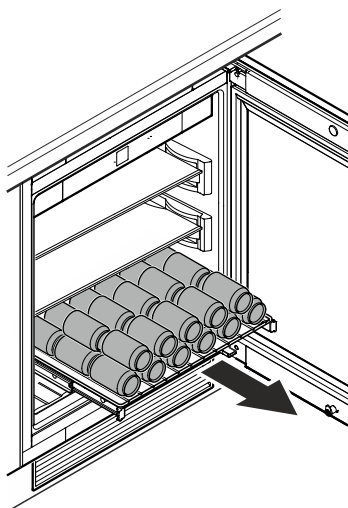

### Étagère en verre en deux parties

S'il vous faut de la place pour des récipients hauts, il suffit de pousser délicatement la **partie avant** de la tablette en verre sous la partie arrière.

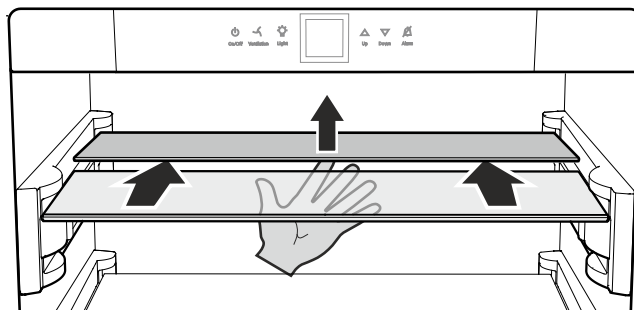

### Changer la position de l'étagère en verre

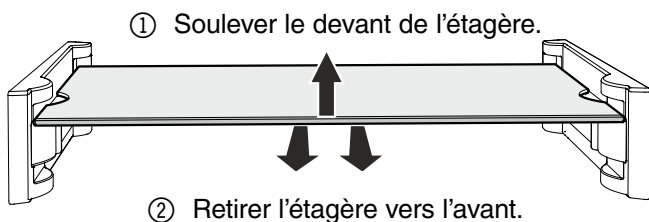

### IMPORTANT

- ① La section d'étagère en verre ne peut être insérée que dans le sillon supérieur des supports.
- ② Le sillon inférieur des supports ne convient pas à la section d'étagère en verre.
- ③ Ne pas placer l'étagère sur le dessus des supports.

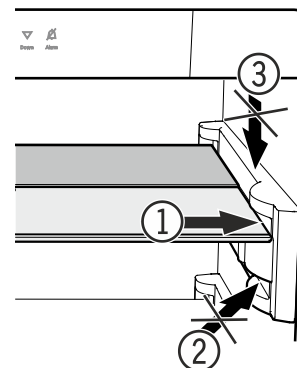

Insérer l'étagère dans le sillon inférieur des supports.

S'assurer que les coins arrière de l'étagère sont appuyés sur les surfaces marquées des supports.

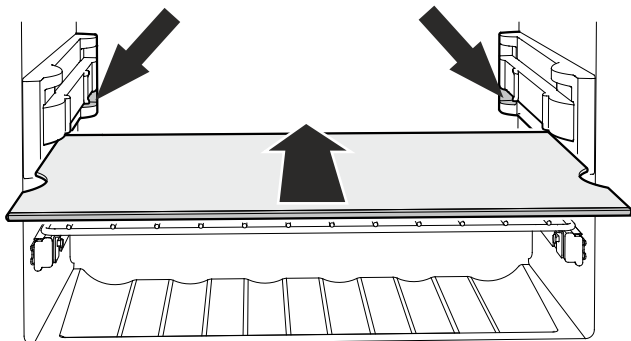

### IMPORTANT

Ne pas placer l'étagère sur le dessus des supports.

## Nettoyage

### ⚠ AVERTISSEMENT!

- Pour éviter toute blessure éventuelle due à une électrocution, veillez à débrancher le cordon d'alimentation ou à couper le disjoncteur avant de nettoyer l'appareil.
- Afin d'éviter toute blessure ou d'abîmer l'appareil, n'utilisez pas d'appareils de nettoyage à vapeur pour nettoyer l'appareil.

### Nettoyage de l'extérieur de l'appareil

- Nettoyer la surface de la porte à l'aide d'un chiffon doux et propre. Au besoin, utiliser un chiffon humide (eau + détergent).
- Utiliser un agent nettoyant pour le verre pour nettoyer la surface de verre.

### IMPORTANT

*Ne pas utiliser d'éponges abrasives ou grattoirs.  
Ne pas utiliser d'agents nettoyants concentrés.  
Ne jamais utiliser d'agents nettoyants abrasifs ou acides ou de solvants chimiques.*

**Le filtre anti-poussière situé dans le socle de l'appareil doit être nettoyé au moins une fois par an.**

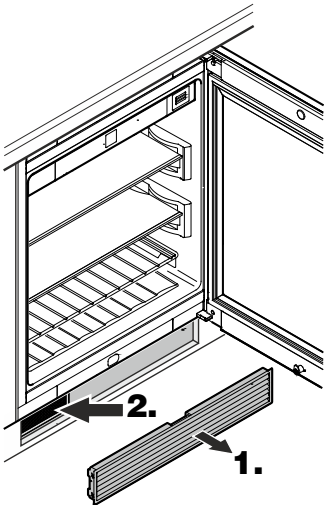

1. Retirer la grille de ventilation de la plinthe.
2. Nettoyer le filtre anti-poussière avec un aspirateur.
3. Remettre en place la grille de ventilation.

### Nettoyage de l'intérieur de l'appareil

Retirer les étagères en verre. Lever le devant et retirer ensuite vers vous.

### Retirer l'étagère inférieure

Soulever la partie arrière de l'étagère à droite et à gauche et la retirer vers l'avant. →

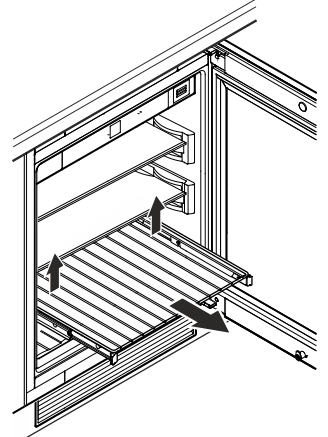

- Nettoyer l'intérieur ainsi que les équipements intérieurs de l'appareil avec de l'eau tiède mélangée à de faibles quantités de détergent à vaisselle.
- Essuyer bien tous les composants avec un chiffon.
- **Ne pas endommager ni retirer** la plaque du modèle à l'intérieur de l'appareil. Elle est très importante en cas de réparations.

### Mise en place de l'étagère

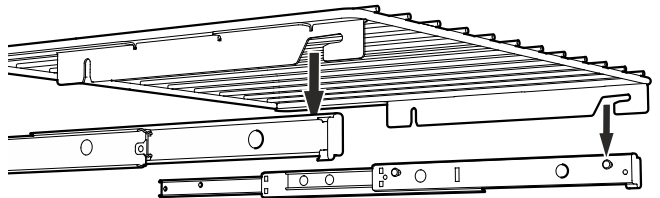

Sortir complètement les glissières télescopiques. Mettre en place l'étagère en insérant les encoches situées à l'avant dans les pivots de support.

Introduire l'étagère avec les glissières télescopiques dans l'appareil jusqu'à la butée.

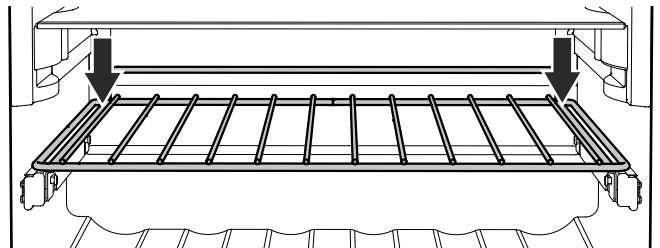

Appuyer sur les côtés arrière droit et gauche de l'étagère et l'agrafer.

Votre appareil est conçu et fabriqué pour durer et fonctionner de manière fiable.

Si un problème survient en cours d'utilisation, vérifiez s'il est dû à une erreur d'utilisation. Il est important de noter que même pendant la période de garantie, certains coûts de réparation peuvent être facturés au propriétaire.

Problème	Cause possible et solution
L'appareil ne fonctionne pas, l'affichage est éteint.	<ul style="list-style-type: none"> <li>- L'appareil a-t-il été mis en marche?</li> <li>- La fiche du câble d'alimentation est-elle correctement enfichée?</li> <li>- Le disjoncteur ou le fusible est-il en bon état de fonctionnement?</li> </ul>
Le moteur semble fonctionner trop longtemps.	<ul style="list-style-type: none"> <li>- La température ambiante est-elle trop élevée? Voir <b>Contraintes de sécurité</b>.</li> <li>- L'appareil a-t-il été ouvert trop souvent ou est-il resté ouvert trop longtemps?</li> </ul>
La température n'est pas assez basse.	<ul style="list-style-type: none"> <li>- Le réglage de la température est-il correct? Voir <b>Réglage de la température</b>.</li> <li>- Trop de bouteilles de vin ont-elles été placées dans l'appareil?</li> <li>- Le thermomètre installé séparément indique-t-il la température correcte?</li> <li>- La ventilation de l'appareil fonctionne-t-elle correctement?</li> <li>- Le filtre anti-poussière du socle est-il encrassé? Voir le chapitre <b>Nettoyage</b>.</li> <li>- L'appareil est-il installé à proximité d'une source de chaleur?</li> </ul>
Les ventilateurs situés à l'intérieur de l'appareil fonctionnent bien que la fonction ventilateur soit désactivée et le compresseur (groupe frigorifique) arrêté.	<ul style="list-style-type: none"> <li>- Il s'agit d'un fonctionnement normal en fonction de la température intérieure réglée et de la température ambiante du lieu d'installation.</li> </ul>
<b>F1</b> apparaît dans l'affichage.	<ul style="list-style-type: none"> <li>- Il s'agit d'un défaut de l'appareil. Contacter le Centre de service Liebherr.</li> </ul>
Le groupe compresseur ne démarre pas mais une valeur est indiquée sur l'affichage de température lors du branchement de la prise.	<ul style="list-style-type: none"> <li>- Le mode de présentation est activé. Contacter le Centre de service Liebherr.</li> </ul>

## Service clientèle

Si aucune des causes ci-dessus ne s'applique et qu'il est impossible de remédier à la panne seul, veuillez contacter le Centre de service Liebherr.

Indiquez le type (1) d'appareil, le numéro de service (2) et le numéro d'appareil/série (3), indiqués sur la plaque du modèle.

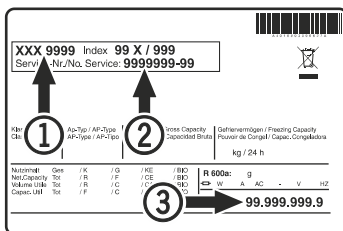

L'emplacement de la plaque du modèle figure dans le chapitre **Description de l'appareil**.

## Informations sur l'appareil

Notez ces informations au moment de l'installation de l'appareil.

Désignation du type: \_\_\_\_\_

Numéro de service: \_\_\_\_\_

Numéro d'appareil/série: \_\_\_\_\_

Date d'achat: \_\_\_\_\_

Lieu d'achat: \_\_\_\_\_

## Arrêt prolongé

Lorsque votre appareil doit rester longtemps sans fonctionner, débrancher la prise ou retirer/dévisser les fusibles situés en amont.

Nettoyer l'appareil et laisser la porte ouverte afin d'éviter la formation d'odeurs.

# **GARANTIE**

## **GARANTIE LIEBHERR**

### **GARANTIE COMPLÈTE DE DEUX ANS**

Pendant deux ans à partir de la date originale de l'achat, votre garantie Liebherr couvre toutes les pièces et main-d'oeuvre pour réparer ou remplacer toute pièce du produit qui s'avère défectueuse, relativement aux matériaux ou à la main-d'oeuvre.

### **GARANTIE COMPLÈTE DE CINQ ANS**

Pendant cinq ans à partir de la date originale de l'achat, votre garantie Liebherr couvre toutes les pièces et main-d'oeuvre pour réparer ou remplacer toute pièce du produit qui s'avère défectueuse, relativement aux matériaux ou à la main-d'oeuvre du système scellé. Le « système scellé » est uniquement constitué du compresseur, du condenseur, de l'évaporateur, du déshydrateur et de tous les tubes de branchement.

### **GARANTIE LIMITÉE DE LA 6<sup>ÈME</sup> À LA 12<sup>ÈME</sup> ANNÉE**

De la 6<sup>ème</sup> à la 12<sup>ème</sup> année à partir de la date originale de l'achat, votre garantie Liebherr couvre toutes les pièces qui s'avèrent défectueuses, relativement aux matériaux ou à la main-d'oeuvre, dans le système scellé (pièces seulement).

### **CONDITIONS APPLICABLES À CHAQUE GARANTIE**

Tous les services fournis par Liebherr dans le cadre de cette garantie doivent être exécutés par les représentants de services autorisés par Liebherr, à moins d'être autrement spécifié par Liebherr. Le service sera rendu sur place pendant les heures d'affaires normales. Cette garantie s'applique uniquement aux produits installés pour un usage privé normal. Les détails relatifs à la garantie non-privée sont disponibles sur demande.

La garantie s'applique uniquement aux produits installés dans n'importe lequel des cinquante états des États-Unis ou dans le District de Columbia et au Canada. Cette garantie ne couvre ni les pièces ni la main-d'oeuvre nécessaires à la correction d'une défaillance causée par la négligence, un accident ou une mauvaise utilisation, entretien, installation, service ou réparation, incluant, mais sans être limité à, un retrait et une réinstallation incorrects du groupe compresseur-condenseur.

**LES GARANTIES SUSMENTIONNÉES TIENNENT EXPRESSÉMENT LIEU ET PLACE DE TOUTE AUTRE GARANTIE, EXPLICITE OU IMPLICITE, Y COMPRIS TOUTE GARANTIE IMPLICITE DE QUALITÉ MARCHANDE OU DE CONFORMITÉ À DES FINS PARTICULIÈRES ET DE TOUTE AUTRE OBLIGATION OU RESPONSABILITÉ DE LIEBHERR. LIEBHERR NE PEUT ÊTRE EN AUCUN CAS TENU RESPONSABLE DES DOMMAGES ET INTÉRÊTS SPÉCIAUX, FORTUITS OU CONSÉCUTIFS RÉSULTANT DE LA VIOLATION DE CES GARANTIES OU DE TOUTE AUTRE GARANTIE, QU'ELLE SOIT EXPLICITE, IMPLICITE OU LÉGALE.**

Certains états ne permettent pas l'exclusion ou la limitation des dommages indirects ou consécutifs; les limitations ci-dessus peuvent par conséquent ne pas s'appliquer à votre cas. Cette garantie vous donne des droits légaux spécifiques et vous pouvez également avoir d'autres droits qui varient d'un état à l'autre.

Pour recevoir des pièces et/ou des services ainsi que le nom du représentant de service Liebherr autorisé le plus près de chez vous, contactez le concessionnaire ou le distributeur Liebherr ou contactez le fournisseur national de service Liebherr

Aux États-Unis: à l'adresse [Service-appliances.us@liebherr.com](mailto:Service-appliances.us@liebherr.com) ou composez le 1-866-LIEBHER (866-543-2437).  
Au Canada: [www.euro-parts.ca](http://www.euro-parts.ca) ou composez le 1-888-LIEBHER (1-888-543-2437).

# LIEBHERR

## Manual de uso y cuidado

del frigorífico para bebidas

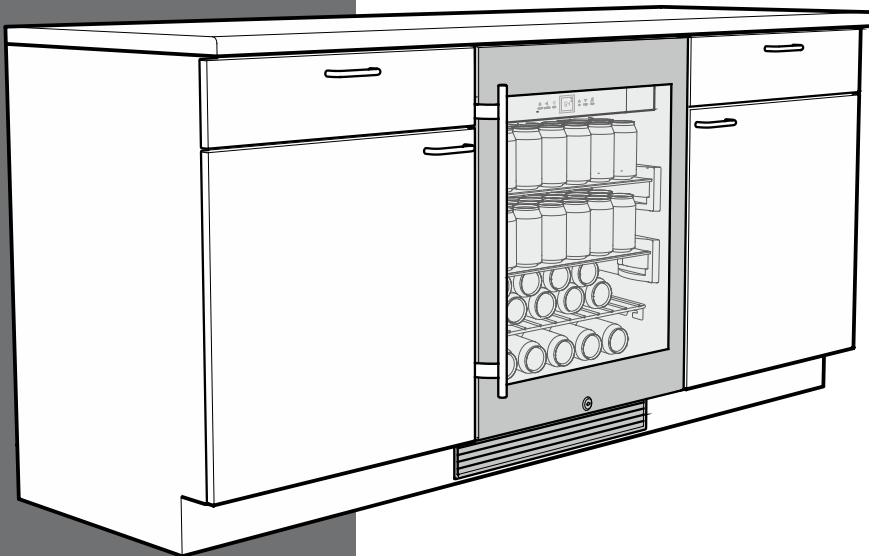

RU 510  
7084 579-00

Contenido	Página
Por favor lea y siga estas instrucciones .....	30
Eliminación del aparato viejo.....	31
Eliminación de este aparato.....	31
Refrigerante R600a .....	31
Información importante sobre la seguridad .....	32
Seguridad eléctrica.....	32
Reglamentaciones de seguridad .....	33
Eliminación del embalaje.....	33
Colocación .....	33
Descripción del aparato.....	34
Elementos de mando y control .....	34
Conexión/Desconexión del aparato.....	35
Ajuste de temperatura .....	35
Tecla ventilación .....	35
Alarma de apertura de puerta.....	35
Alarma de temperatura.....	35
Modo de configuración .....	36
Iluminación interior.....	38
Cerradura de seguridad.....	38
Características adicionales.....	39
Limpieza.....	40
Servicio Técnico.....	41
Informaciones sobre el aparato.....	41
Desconexión del aparato (ausencias prolongadas) .....	41
Plan de Garantía Liebherr .....	42

## Por favor lea y siga estas instrucciones

Estas instrucciones contienen indicaciones de peligro, advertencia y precaución.

Esta información es importante para una instalación y operación eficientes y seguras.

¡Lea y observe siempre todas las instrucciones de peligro, advertencia y precaución!



**¡PELIGRO!**

**Peligro indica un riesgo que originará lesiones graves o la muerte si no se siguen las instrucciones de seguridad.**



**¡ADVERTENCIA!**

**Advertencia indica un riesgo que puede provocar lesiones graves o la muerte si no se tienen en cuenta las instrucciones de seguridad.**



**¡PRECAUCIÓN!**

**Precaución señala una situación en la cual pueden producirse lesiones menores o moderadas si no se siguen las instrucciones.**

### **IMPORTANTE**

*Aquí se destaca la información que es especialmente relevante para una instalación y operación sin problemas.*

### **IMPORTANTE**

*Todos los tipos y modelos están sujetos a mejoras continuas. El fabricante se reserva el derecho de hacer modificaciones en la forma, el equipamiento y la tecnología.*

## Eliminación del aparato viejo

⚠ ¡PELIGRO!

**Riesgo de que los niños resulten atrapados.**

El atrapamiento y asfixia de niños no es un problema del pasado.

Los refrigeradores tirados y abandonados son un peligro, aun si van a quedar ahí "por unos pocos días".

Si Ud. está por deshacerse de su aparato viejo, por favor siga las instrucciones que se dan a continuación para prevenir accidentes.

**Antes de descartar aparatos viejos:**

- Quite las puertas.
- Deje las repisas en su lugar de forma que los niños no puedan subirse al interior.
- Corte el cable de alimentación del aparato desechado. Elimínelo por separado del aparato.
- Asegúrese de seguir las exigencias locales para la eliminación de aparatos domésticos.

Para obtener más información, póngase en contacto con la oficina de recolección de basura en su zona.

## Eliminación de este aparato

Este aparato contiene gases inflamables dentro del circuito de refrigeración y la espuma de aislamiento.

Contacte con el Distrito o la Empresa de eliminación de residuos de su zona para información sobre formas de reciclaje o eliminación aprobadas.

## Refrigerante R600a

⚠ ¡ADVERTENCIA!

El refrigerante incluido R600a respeta el medio ambiente, pero es inflamable. Las salpicaduras de refrigerante pueden inflamarse.

**Para evitar una posible ignición observe las advertencias siguientes:**

- Mantenga las aberturas para aireación, en la carcasa del aparato o en la estructura empotrada, libres de obstrucciones. 
- No utilice dispositivos mecánicos u otros medios para acelerar el proceso de descongelación, distintos de los recomendados por el fabricante.
- No dañe el circuito refrigerante.
- Sustitución de los componentes solo por parte del personal de servicio autorizado por el fabricante utilizando componentes equivalentes.
- No utilice aparatos eléctricos dentro del compartimiento del frigorífico, salvo que sean del tipo recomendado por el fabricante.

## Información importante sobre la seguridad

- A fin de evitar lesiones personales y daños materiales, haga que dos personas desembalen y trasladen este aparato a su lugar.
- En el caso de detectar daños en un aparato, deberá consultarse inmediatamente con el distribuidor antes de proceder a su conexión.
- Para garantizar el funcionamiento seguro del aparato, proceda a su montaje y conexión sólo de acuerdo con las respectivas indicaciones de este manual.
- En caso de anomalía, desconecte el aparato de la red eléctrica desenchufando el cable. Extraiga el enchufe, apague o desactive la fuente de alimentación.
- Al desconectar el aparato, use el enchufe. No tire del cable.
- Cualquier trabajo de reparación o mantenimiento deberá realizarlo exclusivamente el personal autorizado del Servicio Técnico. De lo contrario podrían originarse riesgos considerables para el usuario. Si se cambia el cable de la fuente de alimentación pues debe hacerlo solamente el departamento de Servicio Técnico.
- No guardar materias explosivas ni sprays a presión con propulsores inflamables (como butano, propano, pentano o similares) en el interior del aparato. Los componentes eléctricos podrían causar inflamación de las fugas de gas. Se pueden identificar estos sprays por el contenido impreso o un símbolo de llamas en la etiqueta.
- Para prevenir posibles lesiones debidas a una electrocución, asegúrese de desconectar el cable de alimentación o de apagar el disyuntor antes de limpiar el aparato.
- Para prevenir posibles lesiones o daños al aparato, no utilice aparatos de limpieza a vapor para limpiar el aparato.
- No haga funcionar el aparato en presencia de vapores explosivos.
- En caso de corte eléctrico, procure no abrir la puerta.

- Para proteger el aparato de posibles daños, déjelo en reposo de 1/2 a 1 hora antes de ponerlo en marcha. Esto permite que el refrigerante y la lubricación del sistema lleguen a un equilibrio.

## Seguridad eléctrica

Conecte este aparato a un circuito de 15 amp o 20 amp, 110 – 120 V c.a., que esté puesto a tierra y protegido por un disyuntor o un fusible.

Recomendamos utilizar un circuito especial para este aparato para evitar la sobrecarga del circuito y la posibilidad de que se apague el aparato.

Este aparato está equipado con un enchufe de tres clavijas (puesto a tierra) polarizado para su protección frente a posibles descargas eléctricas.

Cuando la toma de la pared sea de dos clavijas, contacte con un electricista cualificado y haga que lo sustituya por una toma de tres clavijas (puesta a tierra) de conformidad con todos los códigos y ordenanzas locales.

**⚠ ¡ADVERTENCIA!**

**Peligro de electrocución.**

**Es necesaria una puesta a tierra eléctrica.**

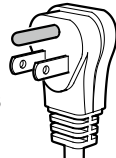
- **No retire la clavija de puesta a tierra redonda del enchufe.** 
- **No utilice alargaderas o adaptadores sin puesta a tierra (de dos clavijas).**
- **No utilice un cable de alimentación que esté deshilachado o dañado.**

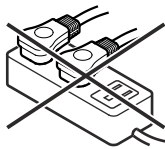
- **No utilice una regleta de alimentación.** 

**Si no se siguen estas instrucciones, se pueden provocar fuegos, descargas eléctricas o incluso la muerte.**



## Reglamentaciones de seguridad

El aparato está diseñado para enfriar y guardar bebidas. Se ha concebido para su utilización en los hogares.

### **IMPORTANTE**

- **No conservar en este aparato alimentos perecederos.**
- **El aparato no está planeado para uso en exteriores.**

El aparato ha sido fabricado para funcionar dentro de unos límites de temperatura ambiente específicos conforme a su clasificación climática.

La clase climática indica a qué temperatura ambiente se puede usar el aparato para poder alcanzar toda la capacidad frigorífica.

Clase climática	Temperatura ambiente
SN-ST	50°F a 100°F (10°C a 38°C)

### **IMPORTANTE**

**No se debe poner en funcionamiento el aparato a temperaturas ambiente que estén fuera de los márgenes indicados.**

- La estanqueidad del circuito de frío ha sido sometida a prueba.
- El aparato cumple con las prescripciones de seguridad específicas de las directivas

C22.2 N.º 120-13  
UL 471 - 10.ª edición

Recomendamos limpiar el aparato antes de encenderlo por primera vez. Consulte el capítulo **Limpieza**.

Encienda el aparato varias horas antes de cargarlo.



**¡ADVERTENCIA!**

**No permita que los niños jueguen con el aparato. Los niños no deben subir, sentarse ni situarse en los estantes ni en la puerta.**

**Si no se siguen estas instrucciones de seguridad, puede conllevar lesiones graves o la muerte.**

## Eliminación del embalaje

El embalaje protector del aparato y de elementos sueltos se ha fabricado con materiales reciclables.



**¡ADVERTENCIA!**

**Los materiales de embalaje no son juguetes para los niños. ¡Existe el peligro de asfixia con láminas o bolsas de plástico!**

Recicle el material de embalaje donde haya instalaciones disponibles para ello.

## Colocación



**¡PRECAUCIÓN!**

**A fin de evitar lesiones personales y daños materiales, haga que dos personas desembalen y trasladen este aparato a su lugar.**

### **IMPORTANTE**

*Proteja la superficie de acabado del suelo antes de desembalar el aparato.*

Hay que evitar la colocación del aparato al lado de una ventana, donde lo alcance directamente el calor solar, o junto al horno, al hogar, a la calefacción u otras fuentes de calor.

En cuanto haya desembalado el aparato:

- Examine el aparato y el embalaje por si han sufrido daños en el transporte. Póngase en contacto inmediatamente con el transportista si sospecha que hay algún daño.
- Anote el tipo (número del modelo), número de servicio, número de aparato/serie, fecha de compra y lugar de compra en los espacios previstos en el reverso de este manual.

## Descripción del aparato

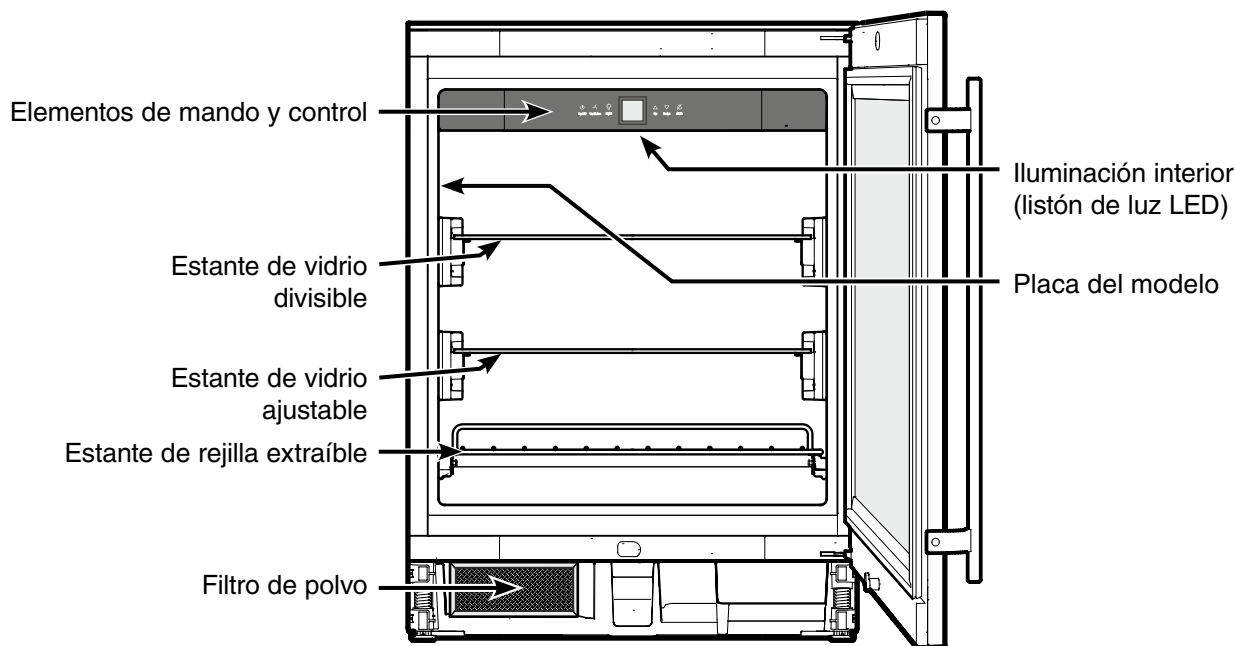

## Elementos de mando y control

El panel de mandos electrónico tiene la "tecnología de contacto". Se puede activar cualquier función pulsando con un dedo los iconos de funcionamiento.

El punto exacto de contacto está entre el símbolo y el rótulo  On/Off

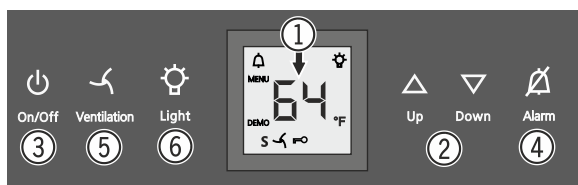

- ① Indicación de temperatura
- ② Teclas de ajuste de la temperatura
- ③ Tecla On/Off (conexión/desconexión del aparato)
- ④ Tecla desactivadora Avisador acústico
- ⑤ Tecla Ventilador
- ⑥ Tecla de conexión/desconexión de la luz interior

## Símbolos del display

 Alarma (el símbolo parpadea si la temperatura en el interior es demasiado alta o baja)

DEMO Modo Demo activo

S Modo del Sábado activo

MENU Modo de configuración activo (activación del bloqueo infantil, ajuste del brillo del display y activación del modo del Sábado)

 El ventilador interior funciona siempre

 Bloqueo infantil activo

 La luz interior está encendida siempre

## Conexión/Desconexión del aparato

### Conexión

Pulse la tecla **On/Off** de modo que el display de temperatura esté encendido.



### Desconexión

Mantenga pulsada la tecla **On/Off** durante 3 segundos, de modo que el display de temperatura esté apagado.

## Ajuste de temperatura

### Bajar la temperatura (frío más intenso)

Pulse la tecla de ajuste **Down**.

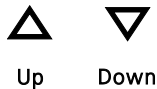

### Subir la temperatura (frío menos intenso)

Pulse la tecla de ajuste **Up**.

- Con la primera pulsación de la tecla correspondiente, la indicación empieza a parpadear.
- Pulsándola varias veces se puede modificar el ajuste de la temperatura.
- Al cabo de unos 5 segundos después de la última pulsación de las teclas, el sistema electrónico cambia automáticamente y el display reflejará la temperatura real.

La temperatura podrá ajustarse entre 36°F y 68°F (2°C y 20°C).

## Tecla ventilación

Active la función de ventilación cuando cargue el aparato con muchas bebidas. Esto garantiza una temperatura constante en el interior y tiene un efecto positivo para el proceso de refrigeración.

Desactive la función de ventilación unas 12 horas después de cargar el aparato.

### Conexión

Pulse la tecla Ventilador. El símbolo  se enciende.

### Desconexión

Vuelva a pulsar la tecla Ventilador. El símbolo  se apaga.

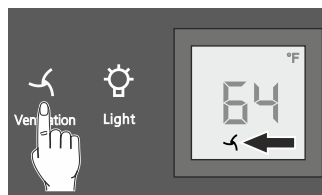

## Alarma de apertura de puerta

Si la puerta permanece abierta durante más de 180 segundos, suena el avisador acústico.

Alarm

Si la puerta debe mantenerse abierta durante un tiempo relativamente largo para colocar productos, silenciar el avisador acústico pulsando la tecla **Alarm**.



Al cerrar la puerta, el avisador acústico estará otra vez en disposición de funcionar.

## Alarma de temperatura

En caso de alcanzarse temperaturas no permisibles en el interior, suena el avisador acústico y la indicación de temperatura parpadea.

- Silencie el avisador acústico pulsando la tecla **Alarm**.

Después de un fallo de corriente prolongado, la temperatura en el interior puede haber aumentado excesivamente. Una vez subsanado el fallo de corriente, se observa en el display el descenso de la temperatura.

La indicación de temperatura deja de parpadear en cuanto la temperatura en el interior ha alcanzado el valor ajustado.

## Alarma de temperatura en caso de avería del aparato

En caso de avería del aparato, la temperatura en el interior puede aumentar o descender en exceso. Suena el avisador acústico y la indicación de temperatura parpadea.

- Silencie el avisador acústico pulsando la tecla **Alarm**.

Si se indica una temperatura demasiado elevada (caliente), comprobar en primer lugar si la puerta está correctamente cerrada.

Si el display de temperatura continúa indicando un valor demasiado caliente o frío al cabo de una hora, contactar con el Servicio Técnico.

Si en el display se muestra **F1** existe un fallo en el aparato.

En tal caso, contactar con el Servicio Técnico.



## Modo de configuración

### 5 = Modo del Sábado

Esta función toma en cuenta las exigencias religiosas del Sábado y de las Fiestas. Cuando el modo del Sábado está activado, algunas funciones de los controles electrónicos están apagadas.



- La luz queda apagada.
- El ventilador de enfriamiento queda en su estado actual: si funciona, sigue funcionando, y si está apagado, queda apagado.
- No hay alarma de puerta.
- No hay alarma de temperatura.

### Activar el modo del Sábado

Pulse  durante 5 seg. Display = 



Pulse  Display = 

Pulse  Display = 

Pulse  Display = 

El Modo del Sábado ya ha sido activado.

### Desactivar el Modo del Sábado

Pulse  durante 5 seg. Display = 

Pulse  Display = 



Pulse  Display = 

Pulse  = Salga del Modo de configuración.

El aparato volverá a su funcionamiento normal.

### h = Brillo del display

### Ajustar el brillo del display

Pulse  durante 5 seg. Display = 

Pulse  Display = 

Pulse  Display = 

Seleccione con las teclas **Up** y **Down** el ajuste deseado.

**h0** = iluminación del display apagada

**h1** = mínimo brillo

**h5** = máximo brillo

Pulse  Display = 

Pulse  = Salga del modo de configuración.

El aparato volverá a su funcionamiento normal.

El brillo ajustado se activará al cabo de un minuto.

### Nota



Si se pulsa una tecla, el display se ilumina durante 1 minuto con el brillo máximo.

## ☐ = Modo de indicación de temperatura

Puede elegir la **unidad de temperatura** para que se muestre en grados Fahrenheit o en grados Celsius.

### Nota

*El ajuste de fábrica es en grados Fahrenheit.*

Pulse  durante 5 seg. Display = 

Pulse  Display = 

Pulse  Display = 

Pulse  Display = 

Pulse  Display = 

Pulse  = Salga del modo de configuración.

El aparato volverá a su funcionamiento normal.

Ahora se muestra la temperatura en grados Celsius.



### Nota

Para cambiar nuevamente la indicación de temperatura a grados Fahrenheit, siga los pasos mencionados anteriormente.

## ⌂ = Bloqueo infantil

Mediante el sistema de bloqueo infantil podrá impedirse la desconexión no deseada del aparato y la indebida modificación de temperatura.

### Activar el bloqueo infantil

Pulse  durante 5 seg. Display = 

Pulse  Display = 



Pulse  Display = 

Pulse  Display = 

Pulse  = Salga del modo de configuración.

El aparato volverá a su funcionamiento normal.

### Desactivar el bloqueo infantil

Pulse  durante 5 seg. Display = 

Pulse  Display = 

Pulse  Display = 

Pulse  Display = 

Pulse  = Salga del modo de configuración.

El aparato volverá a su funcionamiento normal.

# FUNCIONAMIENTO

## Iluminación interior

La luz interior se enciende cada vez que se abre la puerta del aparato.

La luz interior se apaga unos 5 segundos después de haber cerrado la puerta.

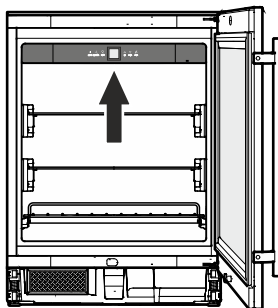

Si se desea que la luz interior permanezca encendida incluso con la puerta del aparato cerrada, pulse la tecla **Light**.

Light



Además se puede regular el brillo de la luz.

- Pulse la tecla **Light**.
- Mantenga presionada la tecla **Light** y simultáneamente regular la iluminación más clara o más oscura con las teclas de ajuste de temperatura.



La intensidad de la luz LED equivale a la clase de láser 1/1M.

### IMPORTANTE

La protección de la luz solo puede ser retirada por el Servicio Técnico.

### ¡PRECAUCIÓN!

Riesgo de daño ocular.

Cuando la protección esté retirada, no mirar directamente a la luz con lentes ópticas desde cerca.

## Cerradura de seguridad

La cerradura de la puerta del aparato está equipada con un mecanismo de seguridad.

### Bloqueo del aparato

- Inserte la llave y empuje como muestra la flecha **1**.
- Gire la llave 90° en sentido horario **2**.

### Desbloqueo del aparato

- Inserte la llave y empuje.
- Gire la llave 90° en sentido antihorario.

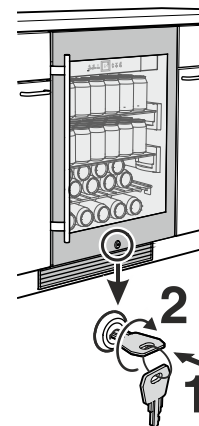

### Nota

Sujete la llave en todo momento. El cilindro de la cerradura está accionado por resorte y expulsará la llave si se libera de su sujeción.

### ¡ADVERTENCIA!

Si se bloquea una puerta del aparato hay riesgo de atrapamiento y asfixia infantil.

Mantenga la llave en un lugar seguro fuera del alcance de los niños y lejos del aparato.

## Características adicionales

### Estante extraíble

El estante extraíble permite que se puedan ver y extraer las botellas o latas más fácilmente.

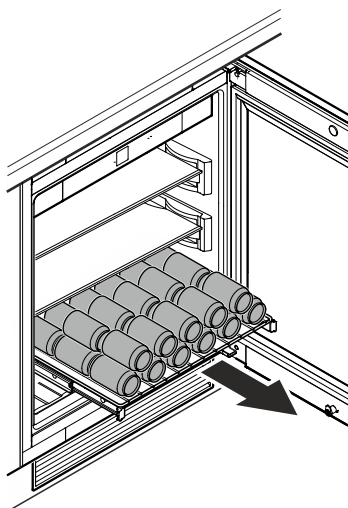

### Recolocación del estante de vidrio

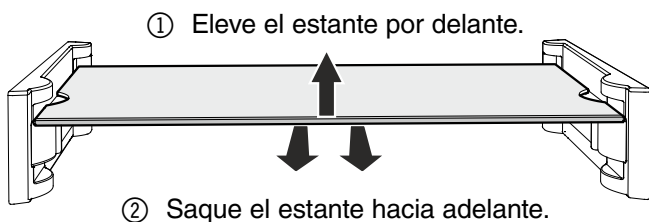

Introduzca el estante en el raíl inferior de los soportes.

Compruebe que los ángulos traseros del estante descansan sobre las áreas marcadas de los soportes.

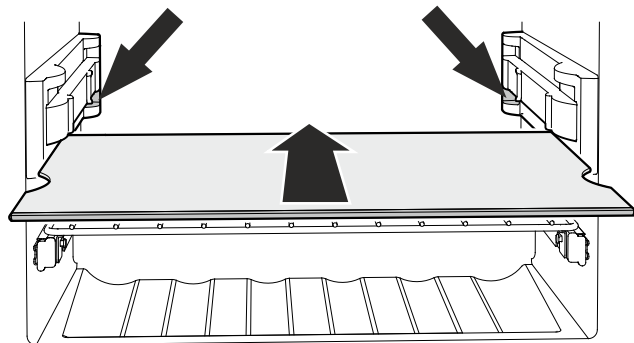

### IMPORTANTE

No coloque el estante en la parte superior de los soportes.

### Estante de vidrio divisible

Si necesita espacio para recipientes altos, deslice simplemente la media balda de vidrio delantera con cuidado debajo de la balda trasera.

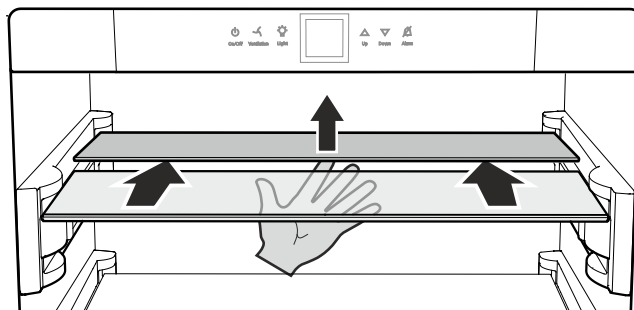

### IMPORTANTE

- ① El estante de vidrio divisible solo se puede insertar en el raíl de la parte superior de los soportes.
- ② El raíl inferior de los soportes no es adecuado para el estante de vidrio divisible.
- ③ No coloque el estante en la parte superior de los soportes.

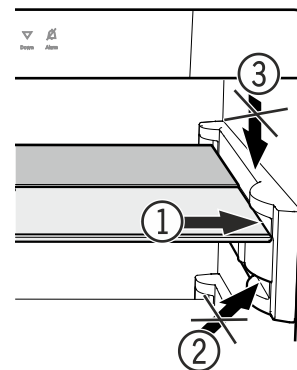

## Limpieza



**¡ADVERTENCIA!**

- Para prevenir posibles heridas debidas a una electrocución, asegúrese de desconectar el cable de alimentación o de apagar el disyuntor antes de limpiar el aparato.
- Para evitar lesiones o daños, no use equipos de limpieza a vapor para limpiar el aparato.

### Limpieza del exterior del aparato

- Limpie la superficie de la puerta con un paño limpio y suave. Si es necesario, utilice un paño húmedo (agua + detergente).
- Utilice un limpiador de cristales para limpiar la superficie de cristal.

### IMPORTANTE

No utilice esponjas abrasivas o estropajos.  
No utilice agentes limpiadores concentrados.  
No utilice nunca limpiadores abrasivos o ácidos o disolventes químicos.

El filtro de polvo del zócalo del aparato debe limpiarse al menos una vez al año.

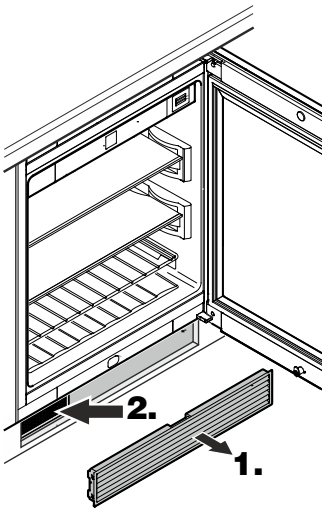

1. Retire la rejilla de aireación del zócalo del mueble.
2. Limpie el filtro de polvo con un aspirador.
3. Inserte de nuevo la rejilla de aireación.

### Limpieza del interior del aparato

Retire los estantes de vidrio. Levante la parte delantera y tire hacia usted.

### Retirada del estante inferior

Tire hacia arriba de la parte posterior derecha e izquierda de la balda de rejilla y retírela hacia delante. →

- Limpie el interior del aparato y los elementos de la dotación con un producto limpiahogar disuelto en agua templada.
- Seque bien todas las piezas con un paño.
- **No** dañe ni quite la placa del modelo en el interior del aparato. Es de suma importancia para el servicio técnico.

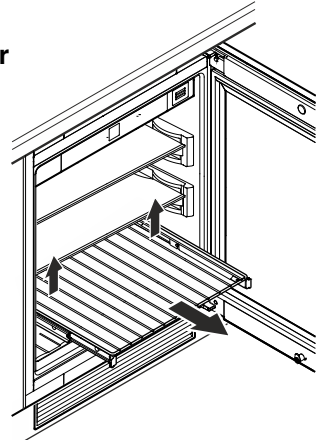

### Colocación del estante de rejilla

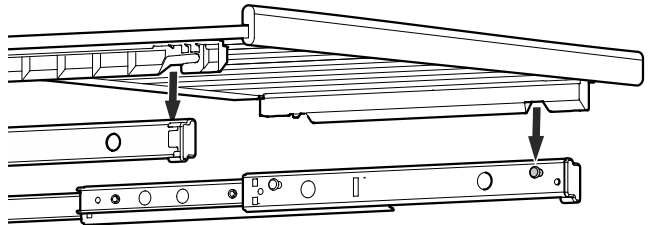

Saque las guías extraíbles hasta el tope. Coloque la balda de rejilla con las escotaduras delanteras sobre los pernos de soporte.

Empuje hacia dentro la balda de rejilla con las guías extraíbles hasta el tope.

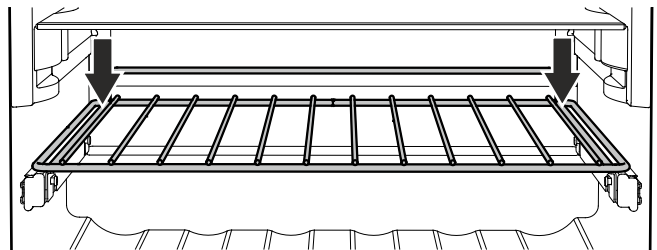

Presione hacia abajo y enclave la parte posterior derecha e izquierda de la balda de rejilla.



# ¿ANOMALÍAS - PROBLEMAS?

Este aparato está construido para una larga duración con la correspondiente seguridad funcional.

Si hubiera un problema durante el funcionamiento, revise si se debe a error operativo.

Nótese que incluso durante el período de garantía, algunos costos de reparación pueden ser de su responsabilidad.

Anomalía	Posible causa y solución
El aparato no funciona, el display está apagado.	<ul style="list-style-type: none"> <li>- ¿Está el aparato encendido?</li> <li>- ¿Ajusta bien el enchufe en el tomacorriente?</li> <li>- ¿Está el disyuntor o el fusible en perfectas condiciones?</li> </ul>
El motor parece funcionar demasiado tiempo.	<ul style="list-style-type: none"> <li>- ¿Es demasiado alta la temperatura ambiente? Consulte el capítulo <b>Reglamentaciones de seguridad</b>.</li> <li>- ¿Se abrió el aparato con demasiada frecuencia o durante mucho tiempo?</li> </ul>
La temperatura no es suficientemente baja.	<ul style="list-style-type: none"> <li>- ¿Se ha seleccionado la temperatura adecuada? Consulte el capítulo <b>Ajuste de temperatura</b>.</li> <li>- ¿Se han introducido grandes cantidades de vino?</li> <li>- ¿El termómetro complementario colocado en el aparato indica el valor correcto?</li> <li>- ¿Es suficiente la entrada y salida de aire de ventilación?</li> <li>- ¿Está sucio el filtro de polvo en el zócalo del aparato? Véase el capítulo <b>Limpieza</b>.</li> <li>- ¿Está el lugar de emplazamiento demasiado cerca de una fuente de calor?</li> </ul>
Los ventiladores están en marcha en el interior del aparato, a pesar de que está desactivada la función de ventilador y parado el compresor (grupo frigorífico).	<ul style="list-style-type: none"> <li>- Este es un estado de funcionamiento normal de acuerdo con la temperatura interior ajustada y la temperatura ambiente en el lugar de emplazamiento.</li> </ul>
En el display se muestra <b>F1</b> .	<ul style="list-style-type: none"> <li>- Existe un fallo en el aparato. Póngase en contacto con el Servicio Técnico de Liebherr.</li> </ul>
Al conectar el aparato, el grupo frigorífico no se pone en marcha, pero en el display de temperatura se indica un valor.	<ul style="list-style-type: none"> <li>- Está activado el modo de presentación. Póngase en contacto con el Servicio Técnico de Liebherr.</li> </ul>

## Servicio Técnico

Si no es aplicable ninguna de las posibles causas anteriores, y no puede rectificar el fallo usted mismo, póngase en contacto con el Servicio Técnico de Liebherr. Indique el tipo (1) de aparato, el número de servicio (2) y el número de aparato/serie (3) como se señala en la placa del modelo.

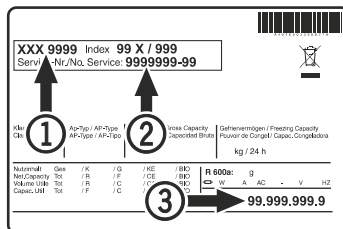

La posición de la placa del modelo se puede ver en el capítulo **Descripción del aparato**.

## Informaciones sobre el aparato

Apunte estos datos al terminar la instalación del aparato.

Designación de tipo: \_\_\_\_\_

Número de servicio: \_\_\_\_\_

Número de aparato/serie: \_\_\_\_\_

Fecha de compra: \_\_\_\_\_

Lugar de compra: \_\_\_\_\_

## Desconexión del aparato (ausencias prolongadas)

Siempre que no se utilice el aparato durante un período prolongado, conviene ponerlo fuera de servicio desconectándolo. Desenchúfelo o desactive los fusibles de la instalación eléctrica de la vivienda.

Limpie el aparato y deje la puerta abierta para impedir la formación de olores.

## PLAN DE GARANTÍA LIEBHERR

### GARANTÍA TOTAL DE DOS AÑOS

Durante dos años a partir de la fecha original de compra, su garantía Liebherr cubre todas las piezas y mano de obra para reparar o sustituir cualquier parte del producto defectuosa en materiales o fabricación.

### GARANTÍA TOTAL DE CINCO AÑOS

Durante cinco años a partir de la fecha original de compra, su garantía Liebherr cubre todas las piezas y mano de obra para reparar o sustituir cualquier componente del producto defectuoso en materiales o fabricación, del sistema hermético. El "Sistema Hermético" se refiere sólo al compresor, condensador, evaporador, secador y todas las tuberías de conexión.

### GARANTÍA LIMITADA DESDE EL SEXTO AL DOCEAVO AÑO

Desde el sexto al doceavo año a partir de la fecha original de compra, su garantía Liebherr cubre todas las piezas defectuosas en materiales o fabricación, del sistema hermético (sólo piezas).

### CONDICIONES APLICABLES A TODAS LAS GARANTÍAS

Todos los servicios proporcionados por Liebherr bajo la garantía deben ser efectuados por representantes autorizados de Liebherr, a menos que Liebherr lo especifique de otro modo. El servicio será efectuado en el hogar durante las horas comerciales normales. Esta garantía sólo es aplicable para los productos instalados para uso doméstico normal. Los detalles sobre las garantías no residenciales están disponibles a su petición.

Esta garantía es aplicable sólo a los productos instalados en Canadá y en cualquiera de los cincuenta estados de Estados Unidos o en el Distrito de Columbia. Esta garantía no cubre piezas ni mano de obra para corregir defectos causados por negligencia, accidente o uso, mantenimiento, instalación, servicio o reparación indebidos, incluido aunque no limitado al traslado y reinstalación inadecuados de la unidad de condensación.

**LAS GARANTÍAS DESCRITAS MÁS ARRIBA SE HAN ESTABLECIDO EXPRESAMENTE EN LUGAR DE CUALESQUIERA OTRAS GARANTÍAS, EXPRESAS O IMPLÍCITAS, INCLUYENDO CUALQUIER GARANTÍA IMPLÍCITA DE COMERCIALIZACIÓN O IDONEIDAD PARA UN PROPÓSITO PARTICULAR, Y CUALQUIER OTRA OBLIGACIÓN O RESPONSABILIDAD POR PARTE DE LIEBHERR. EN NINGÚN CASO LIEBHERR SERÁ RESPONSABLE DE POSIBLES DAÑOS ESPECIALES, INCIDENTALES O RESULTANTES DERIVADOS DEL INCUMPLIMIENTO DE ESTAS GARANTÍAS O DE CUALESQUIERA OTRAS GARANTÍAS YA SEAN EXPRESAS, IMPLÍCITAS O LEGALES.**

Algunos estados no permiten excluir ni limitar daños imprevistos o consecuenciales, de tal modo que la anterior limitación o exclusión puede no ser aplicable para usted. Esta garantía le otorga derechos legales específicos y usted puede tener además otros derechos que varían de estado a estado.

Para recibir piezas y/o servicio y el nombre del representante autorizado de Liebherr más próximo a usted, póngase en contacto con su distribuidor Liebherr o con el proveedor de servicio nacional Liebherr designado:

Para EE.UU.: [Service-appliances.us@liebherr.com](mailto:Service-appliances.us@liebherr.com) o llame al 1-866-LIEBHER o al 866-543-2437.

Para Canadá: [www.euro-parts.ca](http://www.euro-parts.ca) o llame al 1-888-LIEBHER o al 1-888-543-2437.



## **For Service in the U.S.**

### **Liebherr Service Center**

Toll Free: **1-866-LIEBHER** or **1-866-543-2437**

Email: [Service-appliances.us@liebherr.com](mailto:Service-appliances.us@liebherr.com)

### **PlusOne Solutions, Inc.**

3501 Quadrangle Blvd, Suite 120

Orlando, FL 32817

## **For Service in Canada**

### **Liebherr Service Center**

Toll Free: **1-888-LIEBHER** or **1-888-543-2437**

[www.euro-parts.ca](http://www.euro-parts.ca)

### **EURO-PARTS CANADA**

39822 Belgrave Road

Belgrave, Ontario, N0G 1E0

Phone: (519) 357-3320

Fax: (519) 357-1326