

fisher-price®

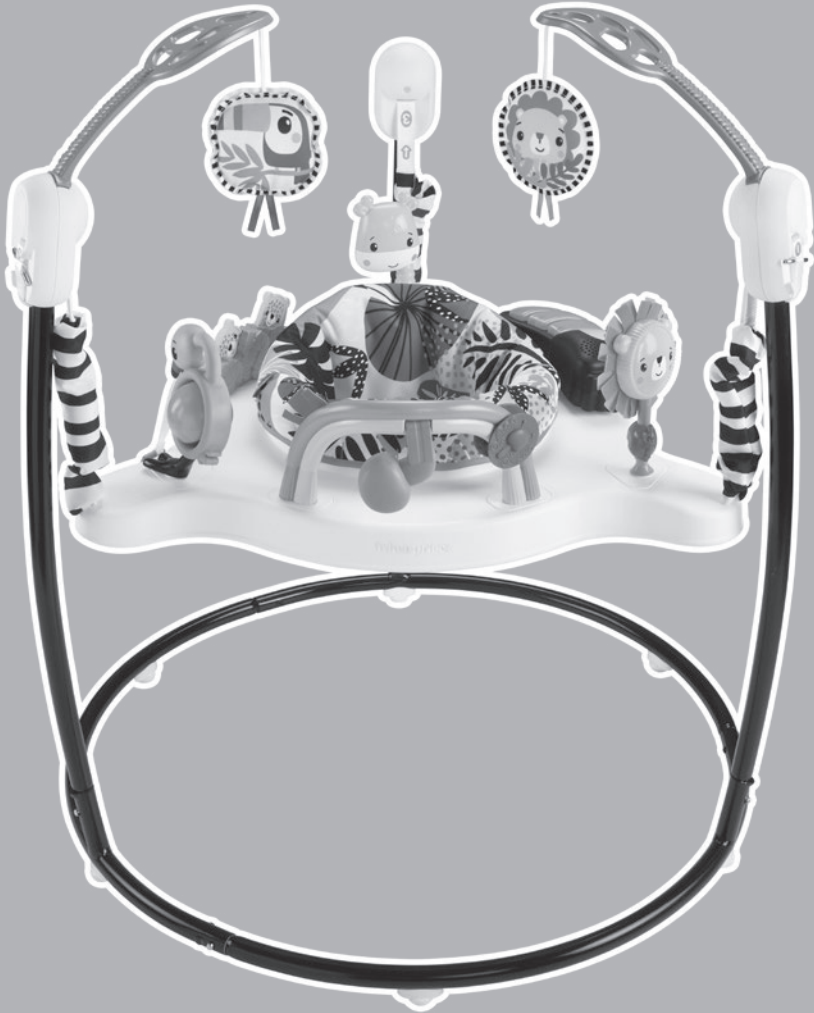

HNR22

ASSEMBLY AND USE GUIDE | GUÍA DE MONTAJE Y USO

BEFORE YOU BEGIN | ANTES DE EMPEZAR



IMPORTANT!

Keep instructions for future use.

Read all instructions before assembly and use of the product.

Before assembly and each use, inspect this product for damaged hardware, loose joints, missing parts or sharp edges. Do not use the product if any parts are missing, damaged or broken. Do not use accessories or replacement parts other than those approved by the manufacturer. Never substitute parts.

¡IMPORTANTE!

Guarda estas instrucciones para futura referencia.

Lee estas instrucciones antes de ensamblar y usar este producto.

Antes del montaje y de cada uso, revisar que el producto no tenga piezas dañadas, conexiones sueltas, piezas faltantes o bordes filosos. NO usar el producto si falta o está rota alguna pieza. No usar accesorios ni piezas de repuesto, salvo aquellos aprobados por el fabricante. No usar piezas de terceros.



Adult assembly is required. No tools needed for assembly.

Product features and decorations may vary from images.

Requiere montaje por un adulto. No es necesario usar herramientas para el montaje.

Las características y decoración del producto pueden variar de las mostradas.



20

Set aside at least 20 minutes for assembly.

El montaje se demora aproximadamente 20 minutos.

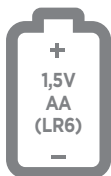

x3

Three AA (LR6) **alkaline** batteries are required (not included). Tool needed for battery installation: Phillips screwdriver (not included). For longer life, use **alkaline** batteries.

Funciona con 3 pilas **alcalinas** AA (LR6) x 1,5V (no incluidas). Herramienta necesaria para instalar las pilas: desatornillador de cruz (no incluido).

Para una mayor duración, usa solo pilas **alcalinas**.



This product may come with replacement warning labels which you can apply over the factory applied warning label if English is not your primary language. Select the warning label with the appropriate language for you.

Este producto viene con etiquetas de advertencia en español que puedes pegar sobre las etiquetas de fábrica, en caso de que el inglés no sea tu idioma primario. Selecciona las etiquetas de advertencia en el idioma de tu elección.

WARNING

FALL HAZARD

Babies can **FALL** from product resulting in head injuries.

- NEVER leave child unattended. Always keep child in view while in product.
- NEVER use near stairs.
- To avoid tip over, place product on a flat, level surface.

STRANGULATION HAZARD

Strings can cause **STRANGULATION**.

- DO NOT place items with a string around child's neck, such as hood strings or pacifier cords.
- DO NOT suspend strings over product or attach strings to toys.
- Use only for a child who is able to hold head upright unassisted and who is not able to walk or climb out of product.

ADVERTENCIA

PELIGRO DE CAÍDAS

Los bebés se pueden **CAER** del producto, lo que podría provocar lesiones en la cabeza.

- NO dejar al niño fuera de su alcance. Siempre mantener al niño a la vista mientras esté en el producto.
- NUNCA lo utilices cerca de escaleras.
- Para evitar que el producto se voltee, ponlo sobre una superficie plana y nivelada.

PELIGRO DE ESTRANGULAMIENTO

Los cordones pueden causar **ESTRANGULACIÓN**.

- NO poner artículos con cordones, tales como capuchas o chupones, alrededor del cuello del niño.
- NO colgar cordones sobre el producto ni amarrar cordones a los juguetes.
- Usar solo con niños que puedan mantener la cabeza derecha sin ayuda y que no puedan caminar ni salirse del producto.

PARTS | PIEZAS

IMPORTANT! Please remove all parts from the package and identify them before assembly. Some parts may be packed in the pad.

¡IMPORTANTE! Sacar todas las piezas del empaque e identificarlas previo al montaje. Algunas piezas pueden venir embaladas en la almohadilla.

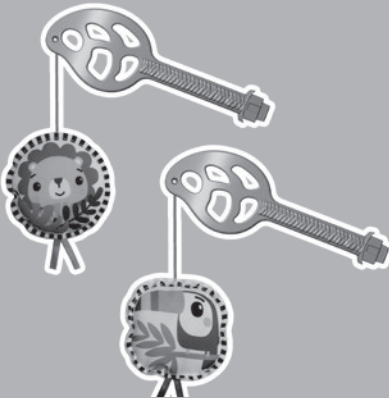

Before beginning assembly, you may want to install batteries into the electronic toy. Refer to the Battery Installation section in these instructions.

Instala las pilas en el juguete electrónico antes de empezar con el montaje. Consulta la sección de colocación de las pilas de este instructivo.

PARTS | PIEZAS

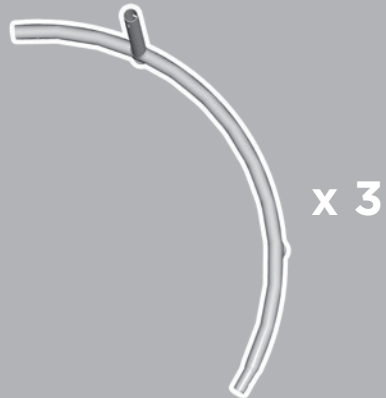
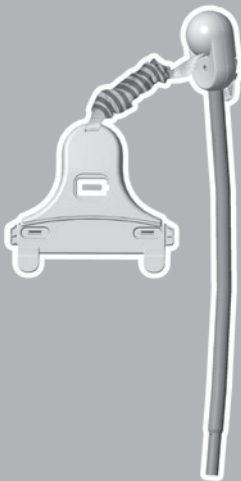
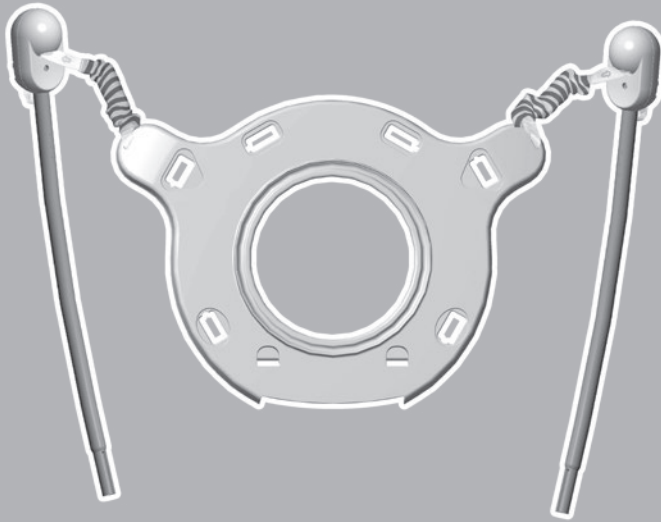

BATTERY INSTALLATION | COLOCACIÓN DE LA PILA



Press the red button to remove the Jumperoo® platform connector from the bottom of the electronic toy.

This will give you access to the battery compartment door.

Loosen the screw in the battery compartment door with a Phillips screwdriver and remove the battery compartment door.

Insert three AA (LR6) **alkaline** batteries into the battery compartment.

Replace the battery compartment door and tighten the screw.

Replace the Jumperoo® platform connector and snap it into place.

If the electronic toy product begins to operate erratically, you may need to reset the electronics. Slide the power/volume switch off and then back on.

When sounds or lights become faint or stop, it's time for an adult to replace batteries.

Presiona el botón rojo para quitar el conector de la plataforma de la silla saltarina desde la parte inferior del juguete electrónico.

Esto te dará acceso a la tapa del compartimiento de las pilas.

Afloja el tornillo de la tapa del compartimiento de pilas con un destornillador de cruz y retira la tapa.

Inserta 3 pilas **alcalinas** AA (LR6) en el compartimiento.

Cierra la tapa del compartimiento de pilas y aprieta el tornillo.

Cambia el conector de la plataforma de la silla saltarina y colócalo en su lugar.

Si el juguete electrónico no funciona correctamente, restablece el circuito electrónico. Pon el botón de encendido/volumen en apagado y nuevamente en encendido.

Sustituye las pilas cuando los sonidos o las luces pierdan intensidad o dejen de funcionar.

ASSEMBLY | MONTAJE

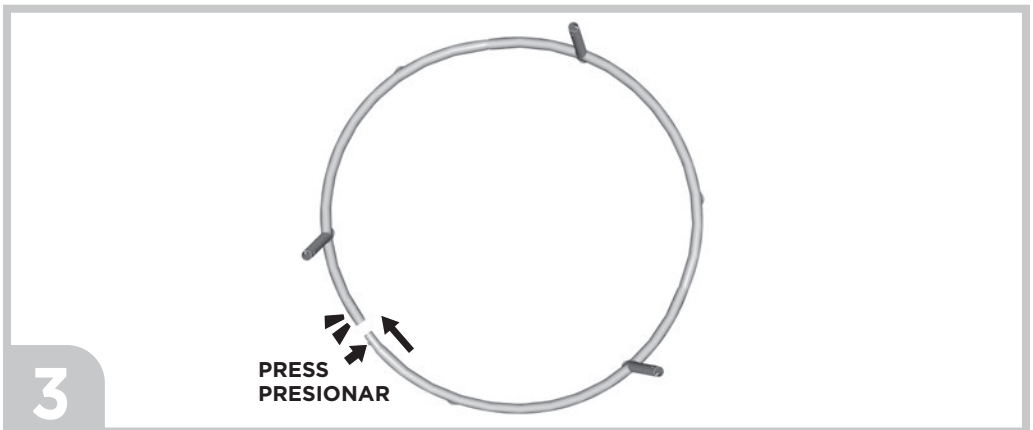
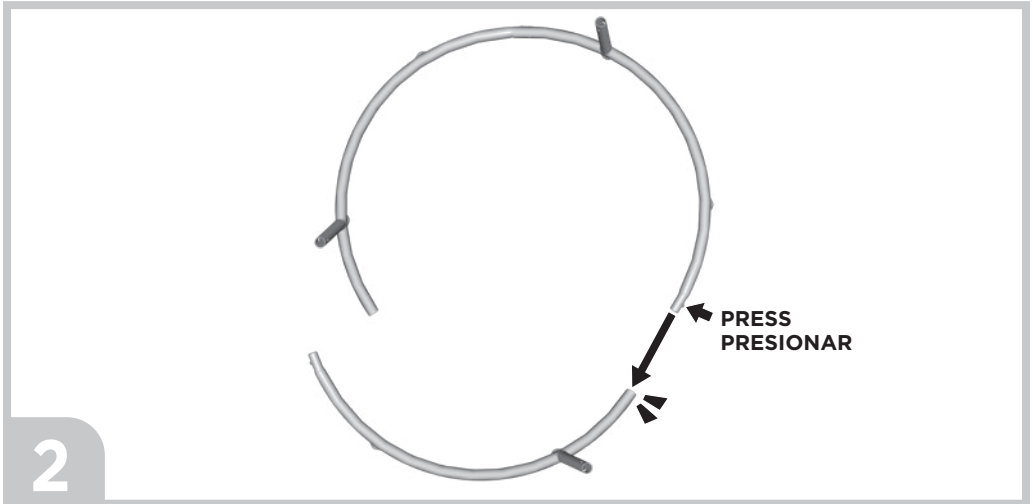
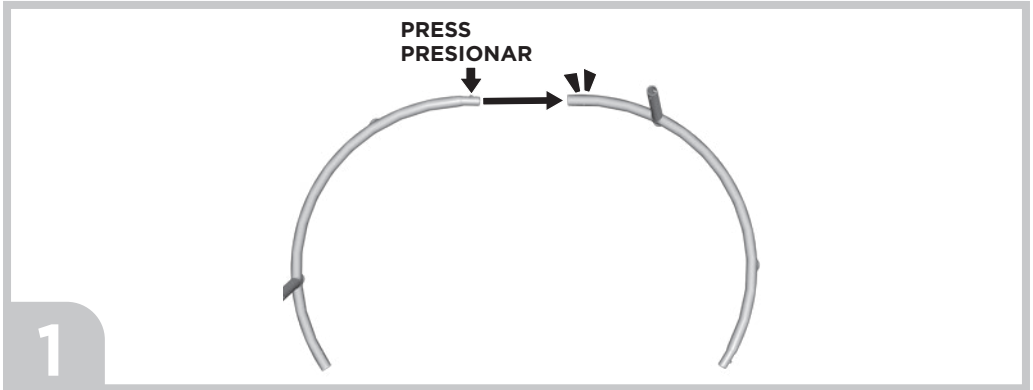

ASSEMBLY | MONTAJE

Position the platform pieces on the floor as shown.

Coloca las piezas de la plataforma en el piso como se muestra.



4



Insert the two tabs on the small platform piece through the holes in the large platform piece.

Rotate the small piece up to **“snap”** it into place.

Inserta las dos lengüetas de la pieza pequeña en los orificios de la pieza grande. Levanta la pieza pequeña para **“encajarla”** en su lugar.

5

ASSEMBLY | MONTAJE



With the platform on the floor, press down where indicated by the arrow to make sure the pieces are firmly snapped together.

Con la plataforma en el piso, presiona hacia abajo donde indica la flecha para asegurarte de que las piezas estén firmemente encajadas.

6

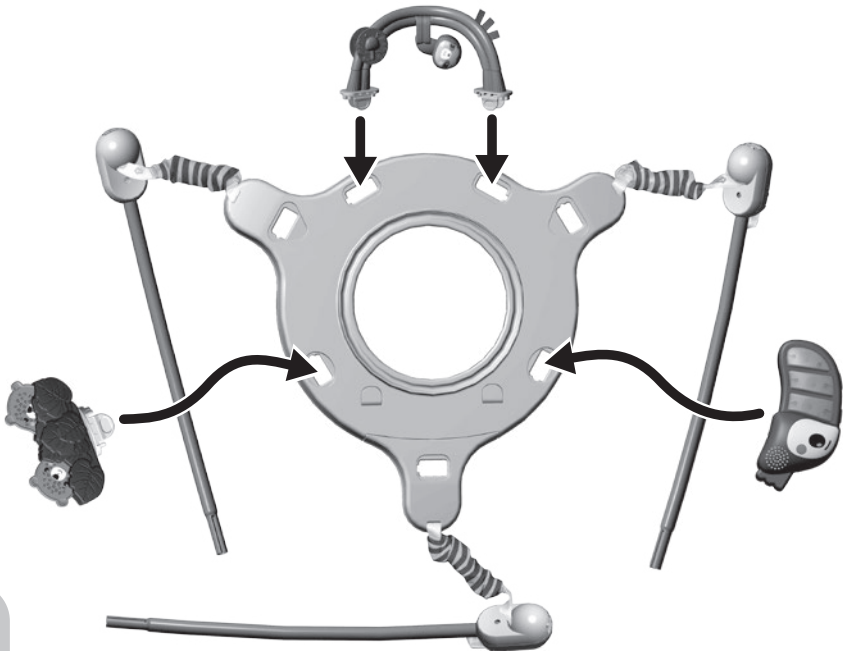

7

ASSEMBLY | MONTAJE

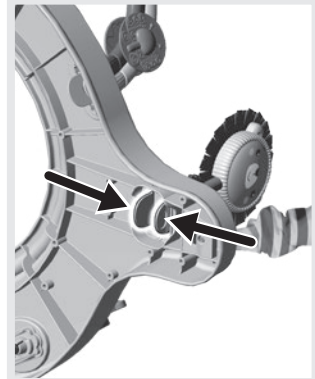
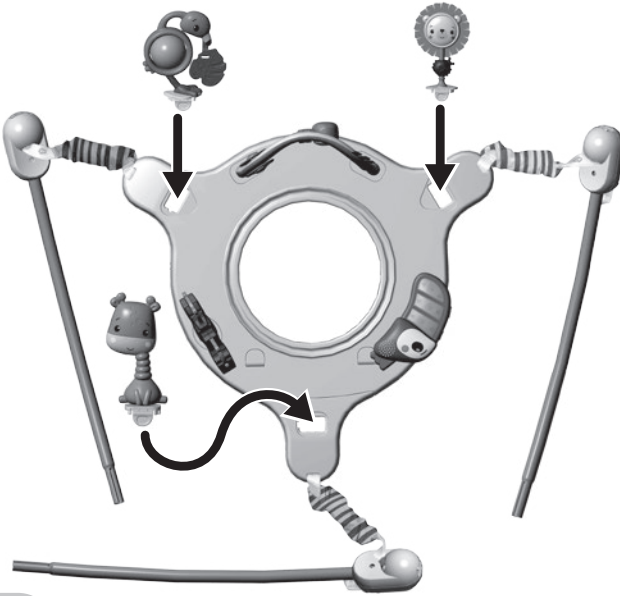

Hint: The toys are removable. Squeeze the tabs under the platform, on the base of the toy, and lift to remove.

Atención: Los juguetes se pueden remover. Aprieta las lengüetas debajo de la plataforma, en la base del juguete, y levántalo para quitarlo.

8



Position the seat pad with the red tabs toward you and the seat ring with the instructional labels toward you. Align the red tabs on the seat pad to the pegs below each instructional label on the seat ring. **"Snap"** the tabs to the pegs.

Coloca la almohadilla con las lengüetas rojas hacia ti y el aro del asiento con las etiquetas de instrucciones hacia ti.

Alinea las lengüetas rojas de la almohadilla en las clavijas abajo de cada etiqueta de instrucciones del aro del asiento. **Conecta** las lengüetas en las clavijas.

9

ASSEMBLY | MONTAJE



Turn the seat ring around so that the front faces you.

“Snap” the remaining six tabs on the seat pad to the pegs on the seat ring.

Voltea el aro del asiento que el frente apunte hacia ti.

Conecta las seis lengüetas restantes de la almohadilla en las clavijas del aro del asiento.

10

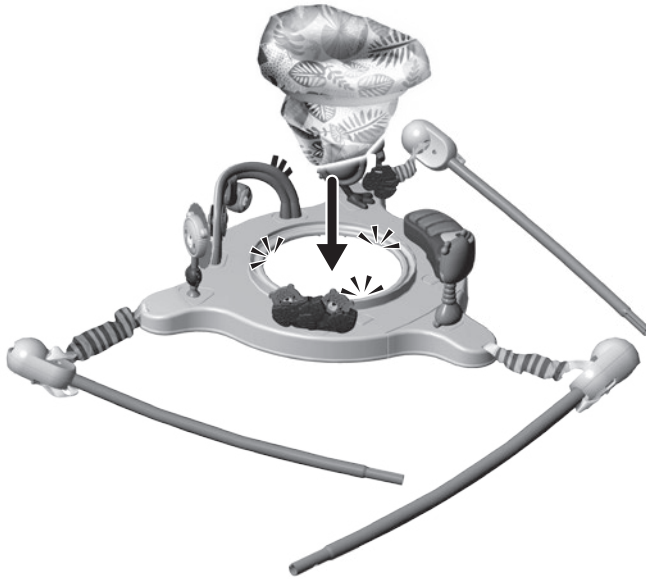

Hint: Confirm the seat is properly assembled. Make sure it can spin freely, and lift up on it to make sure it's secure.

Atención: Confirma que el asiento esté armado correctamente. Asegúrate de que pueda girar libremente y levántalo para asegurarte de que esté seguro.

11

ASSEMBLY | MONTAJE

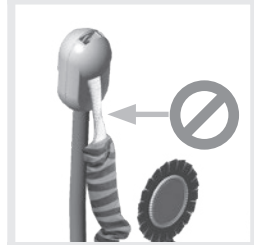
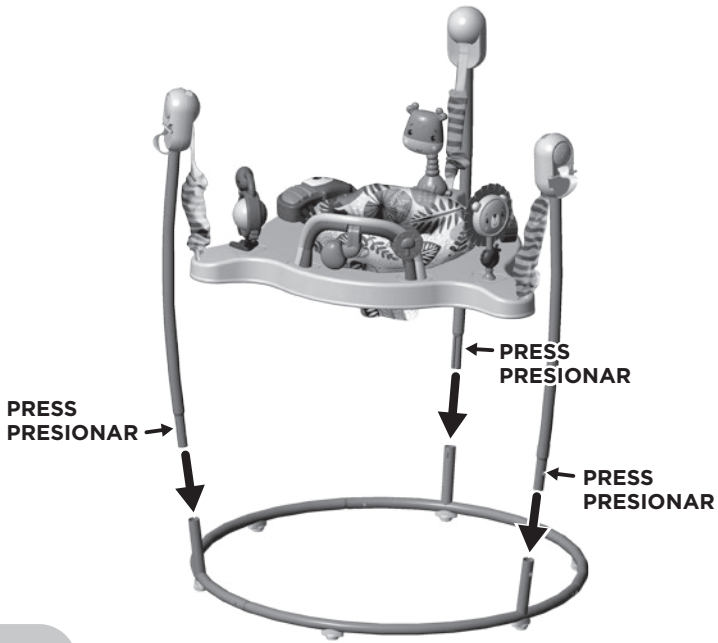

Check to ensure all three straps are not twisted.

Comprueba que las tres correas no estén torcidas.

12

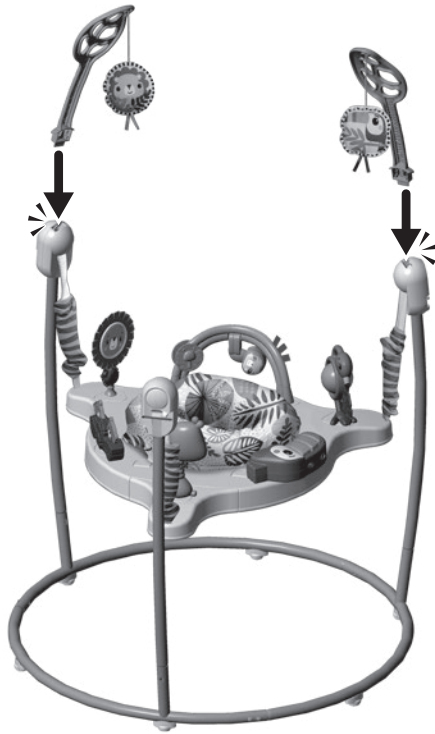

13

SEAT HEIGHT ADJUSTMENT AJUSTE DE ALTURA DE LA SILLA

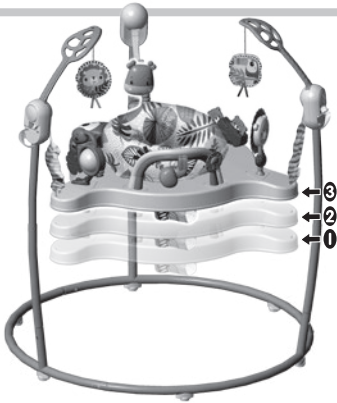

IMPORTANT! This product is shipped with the straps in the middle height position ②. Please be sure you adjust the height of the frame for your child.

¡IMPORTANTE! Este producto viene de fábrica con los cinturones en la posición del medio ②. Ajusta la altura del armazón según la estatura del niño.

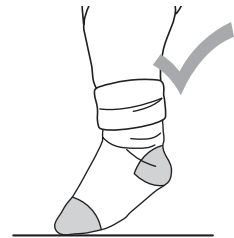

Place your child in the seat. Check the distance between your baby's feet and the floor. Your child's toes should touch the floor (without bouncing). If your child's entire foot is touching the floor or the toes are not touching the floor at all, adjust the height to any of three positions (one for the smallest child and three for the tallest child).

1 Sienta al niño en la silla. Revisa la distancia entre los pies del bebé y el piso. Los dedos de los pies del bebé deben tocar el piso (sin rebotar). Si todo el pie del bebé toca el piso o si no llega a tocarlo, ajusta la altura en una de tres posiciones (la primera para niños pequeños y la tercera para niños más grandes).

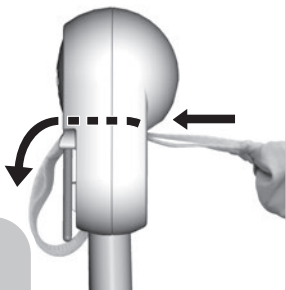

2 While feeding the strap into the slot on the inside of the hub, pull the strap on the outside of the hub. Lower the strap bar.

Mientras introduces el cinturón en la ranura del interior de la conexión, jala el cinturón en el exterior de la conexión. Baja la barra del cinturón.

SEAT HEIGHT ADJUSTMENT AJUSTE DE ALTURA DE LA SILLA



Pull the strap out or feed it into the hub to the desired height **1 2 3**.

Jala hacia afuera el cinturón o mételo en la conexión en la posición deseada **1 2 3**.

3



Fit the strap bar into the desired slot in the strap.

Hint: You may need to feed the strap, from the inside of the hub, to be able to insert the strap bar into the slot in the strap.

Introducir la barra de cinta en la ranura deseada en la cinta.

Atención: Quizá sea necesario meter el cinturón del interior de la conexión para poder meter la barra del cinturón en la ranura del cinturón.

4



Lift the strap bar to secure the strap in place.

Repeat this process to adjust the height for the other two straps.

IMPORTANT! Make sure **all three straps** are adjusted to the same height.

Sube la barra del cinturón para asegurar el cinturón en su lugar.

Repite este procedimiento para ajustar la altura de los otros dos cinturones.

¡¡IMPORTANTE! Asegurarse de que las **tres cintas** estén ajustadas a la misma altura.

5

**JUMP ON IN & EXPLORE AROUND WITH MUSIC,
LIGHTS, AND SOUNDS!
¡SIÉNTATE Y EXPLORA A TUS ALREDEDORES
CON MÚSICA, LUCES Y SONIDOS!**

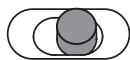

Power-Volume Switch
Interruptor de
encendido/volumen

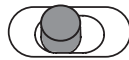

Mode Switch
Interruptor de
modalidad

Slide the power-volume switch to:

- 🔊 **ON with low volume**
- 🔊🔊 **ON with high volume**
- **OFF**

Slide the mode switch to:

- 🎵 Baby's jumping activates lights, sounds and music! Press the toucan's beak to hear tunes.
- 🎵 Baby's jumping activates approximately 20 minutes of lights, sounds and music. Press the toucan's beak to hear sound effects!

Poner el interruptor de encendido/
volumen en:

- 🔊 **ENCENDIDO con volumen bajo**
- 🔊🔊 **ENCENDIDO con volumen alto**
- **APAGADO**

Poner el interruptor de modalidad en:

- 🎵 ¡Los saltitos del bebé activan luces, sonidos y música! Presiona el pico del toucán para escuchar melodías.
- 🎵 Los saltitos del bebé activan aproximadamente 20 minutos de luces, música y sonidos. Presiona el pico del toucán para escuchar efectos de sonido.

CARE | MANTENIMIENTO

The pad is machine washable. Wash it separately in cold water on the gentle cycle. Do not use bleach. Tumble dry separately on low heat and remove promptly.

The frame, seat ring and toys may be wiped clean using a mild cleaning solution and damp cloth. Do not use bleach. Do not use harsh or abrasive cleaners. Rinse clean with water to remove soap residue. Do not immerse the electronic toy.

La almohadilla se puede lavar a máquina. Lavarla por separado en agua fría, en ciclo para ropa delicada. No usar blanqueador. Meterla a la secadora por separado a temperatura baja y sacarla inmediatamente después de finalizado el ciclo.

Pásales un paño humedecido en una solución limpiadora neutra al armazón, aro del asiento y juguetes. No uses blanqueador. No uses limpiadores fuertes o abrasivos. Enjuágalos con agua para eliminar el residuo de jabón. No sumerjas el juguete electrónico.

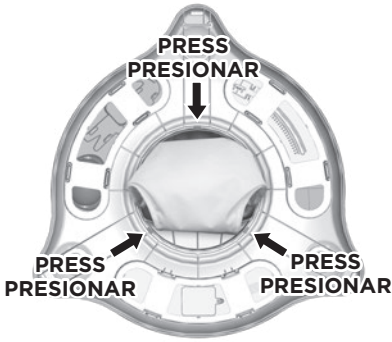

Remove the Seat and Pad

Lift the frame. While pressing a tab on the seat, pull the seat from the frame.

Replace the Seat and Pad

Please follow the Assembly instructions.

Desprender el asiento y la almohadilla

Levanta el armazón. Mientras presionas una lengüeta de la silla, jala la silla del armazón.

Volver a montar el asiento y la almohadilla

Seguir las instrucciones de ensamblaje.

BATTERY SAFETY INFORMATION

INFORMACIÓN DE SEGURIDAD ACERCA DE LAS PILAS

In exceptional circumstances, batteries may leak fluids that can cause a chemical burn injury or ruin your product. To avoid battery leakage:

Do not mix old and new batteries or batteries of different types: alkaline, standard (carbon-zinc) or rechargeable.

Insert batteries as indicated inside the battery compartment (+ and -).

Remove batteries during long periods of non-use. Always remove exhausted batteries from the product. Dispose of batteries safely. Do not dispose of this product in a fire. The batteries inside may explode or leak.

Never short-circuit the battery terminals.

Use only batteries of the same or equivalent type, as recommended.

Do not charge non-rechargeable batteries.

Remove rechargeable batteries from the product before charging.

If removable, rechargeable batteries are used, they are only to be charged under adult supervision.

En circunstancias excepcionales, las pilas pueden derramar líquido que puede causar quemaduras o dañar el producto. Para evitar derrames:

No mezclar pilas nuevas con gastadas ni mezclar pilas alcalinas, estándar (carbono-cinc) o recargables.

Cerciorarse de que la polaridad de las pilas sea la correcta (+/-).

Sacar las pilas si el producto no va a ser usado durante un periodo prolongado. Sacar las pilas gastadas del producto y desecharlas apropiadamente. No quemar las pilas ya que podrían explotar o derramar el líquido incorporado en ellas.

No provocar un cortocircuito con las terminales.

Usar solo el tipo de pilas recomendadas (o su equivalente).

No cargar pilas no recargables.

Sacar las pilas recargables antes de cargarlas.

La carga de las pilas recargables solo debe realizarse con la supervisión de un adulto.

FCC STATEMENT (UNITED STATES ONLY)

This equipment has been tested and found to comply with the limits for a Class B digital device, pursuant to Part 15 of the FCC rules. These limits are designed to provide reasonable protection against harmful interference in a residential installation. This equipment generates uses and can radiate radio frequency energy and, if not installed and used in accordance with the instructions, may cause harmful interference to radio communications. However, there is no guarantee that interference will not occur in a particular installation. If this equipment does cause harmful interference to radio or television reception, which can be determined by turning the equipment off and on, the user is encouraged to try to correct the interference by one or more of the following measures:

- Reorient or relocate the receiving antenna.
- Increase the separation between the equipment and receiver.
- Consult the dealer or an experienced radio/TV technician for help.

NOTE: Changes or modifications not expressly approved by the manufacturer responsible for compliance could void the user's authority to operate the equipment.

This device complies with Part 15 of the FCC Rules. Operation is subject to the following two conditions: (1) This device may not cause harmful interference, and (2) this device must accept any interference received, including interference that may cause undesired operation.



Protect the environment by not disposing of this product or any batteries with household waste. This symbol indicates that this product shall not be treated as household waste. Check your local authority for recycling advice and facilities.

Proteger el medio ambiente no desechando este producto o baterías de cualquier tipo en la basura del hogar. Este símbolo indica que se debe desechar apropiadamente de este producto. Consultar con la agencia local pertinente en cuanto a información y centros de reciclaje.

NOTA FCC (VÁLIDO SÓLO EN LOS ESTADOS UNIDOS)

Este equipo fue probado y cumple con los límites de un dispositivo digital de Clase B, según está establecido en la Parte 15 del reglamento FCC. Estos límites están diseñados para proporcionar una protección razonable contra interferencia dañina en una instalación residencial. Este equipo genera, utiliza y puede radiar energía de radiofrecuencia y, si no se instala y utiliza según lo estipulado en las instrucciones, puede causar interferencia dañina a radiocomunicaciones. Sin embargo, no hay ninguna garantía de que no haya interferencia en una instalación particular. Si este equipo llega a causar interferencia dañina a la recepción de radio o televisión, lo cual puede ser verificado encendiendo y apagando el equipo, se recomienda tomar una de las siguientes medidas para corregir el problema:

- Cambiar la orientación o localización de la antena receptora.
- Aumentar la distancia entre el equipo y el receptor.
- Ponerse en contacto con el distribuidor o con un técnico de radio/TV.

Nota: Los cambios o modificaciones no expresamente autorizados por el fabricante responsable del cumplimiento de las normas puede cancelar la autoridad del usuario de usar el equipo.

Este dispositivo cumple con la Parte 15 del reglamento FCC. El uso está sujeto a las dos condiciones siguientes: (1) este dispositivo no debe causar interferencia dañina y (2) este dispositivo debe aceptar cualquier interferencia recibida, incluyendo interferencia que pueda causar que el dispositivo no funcione correctamente.

CAN ICES-3 (B)/NMB-3 (B)

Operation is subject to the following two conditions: (1) this device may not cause interference, and (2) this device must accept any interference, including interference that may cause undesired operation of the device.

L'utilisation de ce dispositif est autorisée seulement aux conditions suivantes : (1) il ne doit pas produire de brouillage et (2) il doit pouvoir tolérer tout brouillage radioélectrique reçu, même si ce brouillage est susceptible de compromettre son fonctionnement.

**UNITED STATES**

Fisher-Price, Inc., 636 Girard Avenue, East Aurora, NY 14052.
Consumer Services: 1-800-432-5437.

MÉXICO

Importado y distribuido por Mattel de México, S.A. de C.V.,
Miguel de Cervantes Saavedra No. 193, Pisos 10 y 11, Col. Granada,
Alcaldía Miguel Hidalgo, C.P. 11520, México, Ciudad de México.
R.F.C. MME-920701-NB3.

CHILE

Mattel Chile, S.A., Avenida Américo Vespucio 501-B, Quilicura, Santiago. Tel.: 1230-020-6213.

VENEZUELA

Servicio al consumidor Venezuela: Tel.: 0-800-100-9123.

ARGENTINA

Mattel Argentina, S.A., Av. Libertador 1000, Piso 11 - Oficinas 109 y 111, Vicente López - Prov.
Buenos Aires. Tel.: 0800-666-3373.

COLOMBIA

Mattel Colombia, S.A., Calle 123#7-07 P.5, Bogotá. Tel.: 01800-710-2069.

PERÚ

Mattel Perú, S.A., Av. Juan de Arona # 151, Centro Empresarial Juan de Arona,
Torre C, Piso 7, Oficina 704, San Isidro, Lima 27, Perú. RUC: 20425853865.
Reg. Importador: 02350-12-JUE-DIGESA. Tel.: 0800-54744.

E-mail Latinoamérica: servicio.clientes@mattel.com.

SOUTH AFRICA

Mattel South Africa (PTY) LTD, Office 102 I3, 30 Melrose Boulevard, Johannesburg 2196.

